

Maznice kuželového tvaru podle DIN 71412 k zalisování

Popis zboží/obrázky produktu



Popis

Materiál:

Ocel nebo nerezová ocel 1.4305.

Provedení:

Ocel kalená na min. 550 HV 1. pozinkovaná.

Nerez bez povrchové úpravy.

Upozornění:

Maznice s kuželovou hlavou se hodí pro mazací místa, která je třeba často a spolehlivě namazat. Díky svému mnohostrannému využití patří k nejvíce rozšířeným typům maznic.

Maznice trychtýřovitého tvaru s hladkým čepem k zalisování. Maznice jsou vhodné pouze pro nízké tlaky.

Montáž:

Přesná velikost montážního otvoru závisí na materiálu a musí být určena uživatelem na základě montážních zkoušek. Vodicí rozměr montážního otvoru odpovídá námi určenému \emptyset čepu.

U přímých maznic doporučujeme použít nástroj pro zalisování, kterým lze maznici jemně zatlačit.

Výkresy

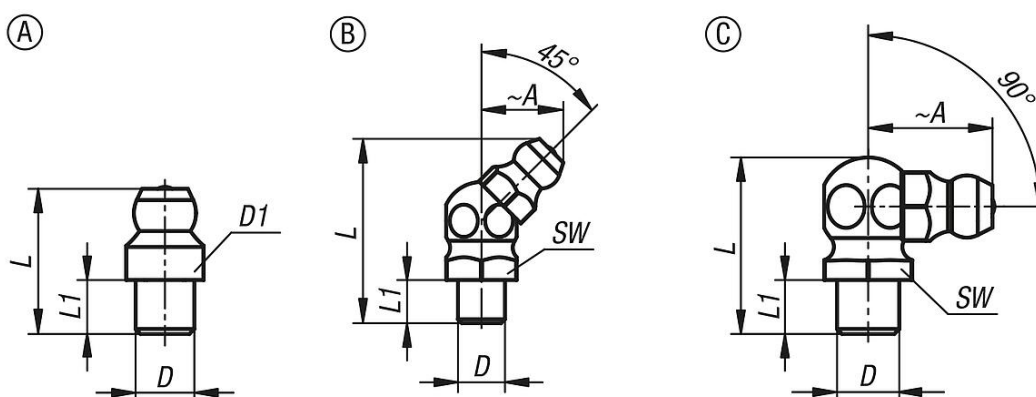

Přehled zboží

Maznice kuželového tvaru podle DIN 71412 k zalisování

Objednací číslo	Provedení	Typ provedení	Materiál základní těleso	Povrch základního těleso	A	D	L max.	L1	SW
-	A	rovné se šestihranem	ocel	kaleno a pozinkováno	-	4	15	6	-
-	A	rovné se šestihranem	ocel	kaleno a pozinkováno	-	5	15	6,5	-
-	A	rovné se šestihranem	ocel	kaleno a pozinkováno	-	6	15	5,7	-
-	A	rovné se šestihranem	ocel	kaleno a pozinkováno	-	7	15	6	-
-	A	rovné se šestihranem	ocel	kaleno a pozinkováno	-	8	15	6,5	-
-	A	rovné se šestihranem	ocel	kaleno a pozinkováno	-	10	15	5,5	-
-	A	rovné se šestihranem	nerezová ocel	bez povrchové úpravy	-	4	15	6	-
-	A	rovné se šestihranem	nerezová ocel	bez povrchové úpravy	-	6	15	5,7	-
-	A	rovné se šestihranem	nerezová ocel	bez povrchové úpravy	-	8	15	5,6	-

Maznice kuželového tvaru podle DIN 71412 k zalisování

Přehled zboží

Objednací číslo	Provedení	Typ provedení	Materiál základní těleso	Povrch základního tělesa	A	D	L max.	L1	SW
-	B	zalomené 45° se šestihranem	ocel	kaleno a pozinkováno	11	4	23,7	6,5	10
-	B	zalomené 45° se šestihranem	ocel	kaleno a pozinkováno	11	5	24	5,6	10
-	B	zalomené 45° se šestihranem	ocel	kaleno a pozinkováno	11	6	24	5,5	9
-	B	zalomené 45° se šestihranem	ocel	kaleno a pozinkováno	11	8	23,8	4,5	10
-	B	zalomené 45° se šestihranem	ocel	kaleno a pozinkováno	11	10	24,5	5,5	11
-	C	zalomené 90° se šestihranem	ocel	kaleno a pozinkováno	13	4	20,3	5,5	9
-	C	zalomené 90° se šestihranem	ocel	kaleno a pozinkováno	13	5	19	5,5	10
-	C	zalomené 90° se šestihranem	ocel	kaleno a pozinkováno	13	6	19	5,5	9
-	C	zalomené 90° se šestihranem	ocel	kaleno a pozinkováno	13	8	19	5,5	11
-	C	zalomené 90° se šestihranem	ocel	kaleno a pozinkováno	13	10	19,4	5,5	11