

## Otočný upínač mini

### Popis zboží/obrázky produktu

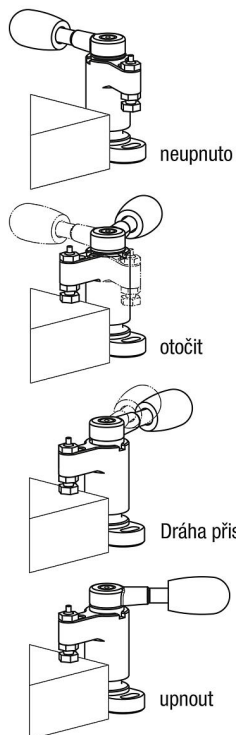

### Popis

#### Materiál:

Ocel k zušlechtění.

Rukojeť plastová.

#### Provedení:

zušlechtěno a brynýrováno nebo poniklováno.

#### Upozornění:

Otočné upínače se používají převážně tam, kde upínací body pro vkládání a vyjímání obrobků musejí zůstat volné.

\* Přípustná síla ruky pro rukojeť.

# Otočný upínač mini

## Výkresy

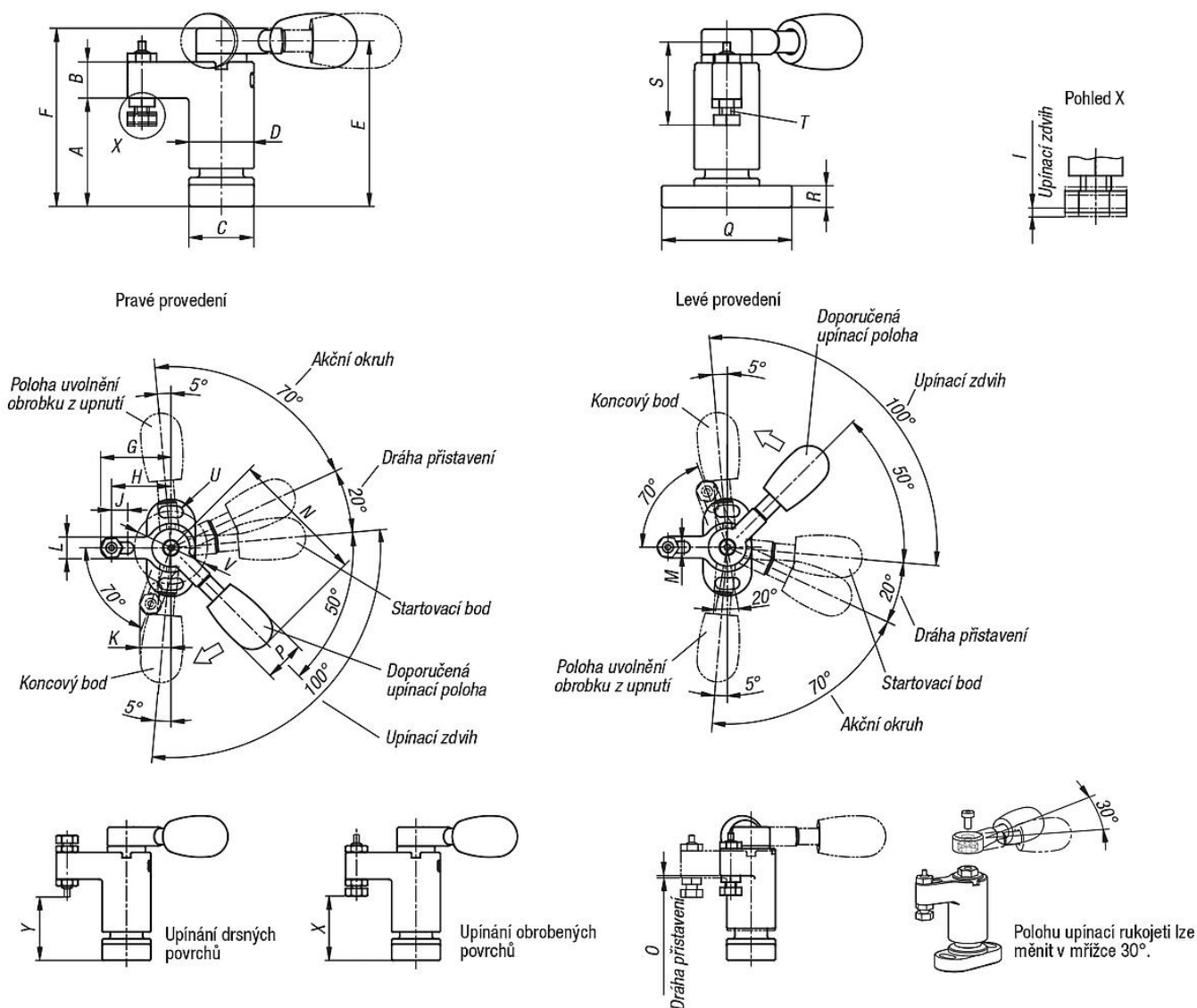

## Přehled zboží

### Otočný upínač mini

Objednáací číslo	Provedení 1	Povrch základního tělesa	A	B	C	D	E	G	H	I	J	K	L	M	N	O	P	Q	R
K0926.0100	levé	brynýrováno	30	10	18	18	45,8	26	22	1	6	11,5	8	4,3	50	0,8	15	36	6
K0926.01001	levé	potaženo niklem	30	10	18	18	45,8	26	22	1	6	11,5	8	4,3	50	0,8	15	36	6
K0926.0150	levé	brynýrováno	40	14	23	23	61,3	35	30	1,4	8	15,3	10	5,3	63	1,1	20	45	8
K0926.01501	levé	potaženo niklem	40	14	23	23	61,3	35	30	1,4	8	15,3	10	5,3	63	1,1	20	45	8
K0926.0200	levé	brynýrováno	50	18	30	30	76,5	45	37	1,5	8	20,7	16	8,4	80	1,4	26	65	12
K0926.02001	levé	potaženo niklem	50	18	30	30	76,5	45	37	1,5	8	20,7	16	8,4	80	1,4	26	65	12
K0926.0300	levé	brynýrováno	60	22	40	40	93	55	45	1,9	8	25,4	20	10,4	100	1,7	33	85	15
K0926.03001	levé	potaženo niklem	60	22	40	40	93	55	45	1,9	8	25,4	20	10,4	100	1,7	33	85	15
K0926.1100	pravé	brynýrováno	30	10	18	18	45,8	26	22	1	6	11,5	8	4,3	50	0,8	15	36	6
K0926.11001	pravé	potaženo niklem	30	10	18	18	45,8	26	22	1	6	11,5	8	4,3	50	0,8	15	36	6
K0926.1150	pravé	brynýrováno	40	14	23	23	61,3	35	30	1,4	8	15,3	10	5,3	63	1,1	20	45	8
K0926.11501	pravé	potaženo niklem	40	14	23	23	61,3	35	30	1,4	8	15,3	10	5,3	63	1,1	20	45	8
K0926.1200	pravé	brynýrováno	50	18	30	30	76,5	45	37	1,5	8	20,7	16	8,4	80	1,4	26	65	12
K0926.12001	pravé	potaženo niklem	50	18	30	30	76,5	45	37	1,5	8	20,7	16	8,4	80	1,4	26	65	12
K0926.1300	pravé	brynýrováno	60	22	40	40	93	55	45	1,9	8	25,4	20	10,4	100	1,7	33	85	15

## Otočný upínač mini

### Přehled zboží

Objednáací číslo	Provedení 1	Povrch základního tělesa	A	B	C	D	E	G	H	I	J	K	L	M	N	O	P	Q	R
K0926.13001	pravé	potaženo niklem	60	22	40	40	93	55	45	1,9	8	25,4	20	10,4	100	1,7	33	85	15

Objednáací číslo	Provedení 1	Povrch základního tělesa	S	T	U	V	X min.	X max.	Y min.	Y max.	F N	Ruční síla FH N
K0926.0100	levé	brynýrováno	22,8	M4	4,3	27	22,3	25,3	21,9	24,9	1100	100*
K0926.01001	levé	potaženo niklem	22,8	M4	4,3	27	22,3	25,3	21,9	24,9	1100	100
K0926.0150	levé	brynýrováno	28,5	M5	5,3	34	30,6	34	31,5	34,9	1800	150*
K0926.01501	levé	potaženo niklem	28,5	M5	5,3	34	30,6	34	31,5	34,9	1800	150
K0926.0200	levé	brynýrováno	45,5	M8	8,4	48	31,7	39,7	32,7	40,7	2200	200*
K0926.02001	levé	potaženo niklem	45,5	M8	8,4	48	31,7	39,7	32,7	40,7	2200	200
K0926.0300	levé	brynýrováno	57	M10	10,5	64	35,5	46,9	38	49,4	3500	300*
K0926.03001	levé	potaženo niklem	57	M11	10,5	64	35,5	46,9	38	49,4	3500	300
K0926.1100	pravé	brynýrováno	22,8	M4	4,3	27	22,3	25,3	21,9	24,9	1100	100*
K0926.11001	pravé	potaženo niklem	22,8	M4	4,3	27	22,3	25,3	21,9	24,9	1100	100
K0926.1150	pravé	brynýrováno	28,5	M5	5,3	34	30,6	34	31,5	34,9	1800	150*
K0926.11501	pravé	potaženo niklem	28,5	M5	5,3	34	30,6	34	31,5	34,9	1800	150
K0926.1200	pravé	brynýrováno	45,5	M8	8,4	48	31,7	39,7	32,7	40,7	2200	200*
K0926.12001	pravé	potaženo niklem	45,5	M8	8,4	48	31,7	39,7	32,7	40,7	2200	200
K0926.1300	pravé	brynýrováno	57	M10	10,5	64	35,5	46,9	38	49,4	3500	300*
K0926.13001	pravé	potaženo niklem	57	M10	10,5	64	35,5	46,9	38	49,4	3500	300