

## Upínací příložka se snímačem síly

### Popis zboží/obrázky produktu

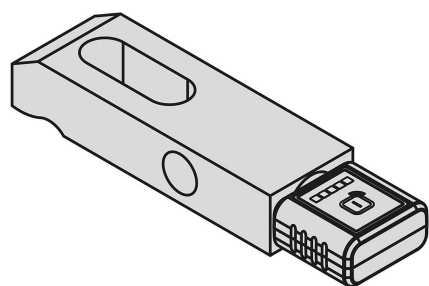
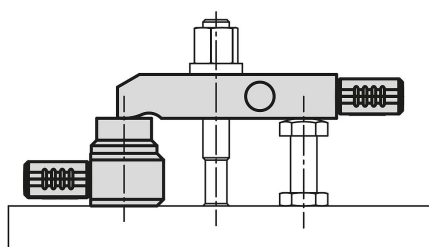
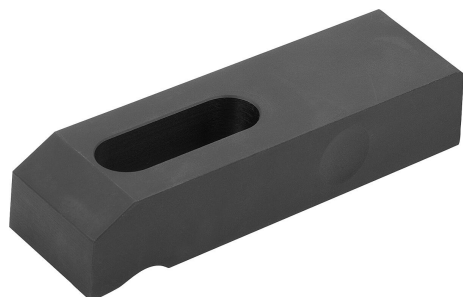

### Popis

#### Materiál:

Zušlechtná ocel.  
Pouzdro konektoru, z oceli.

#### Provedení:

Kaleno a bryněrováno. Härte 36-40 HRC.

#### Upozornění:

Upínací příložka se snímačem síly umožňuje porovnávat sílu, kterou je obrobek upnut, s předem nastavenou požadovanou hodnotou. V návodu k obsluze je popsáno, jak nastavit požadovanou hodnotu.

Pokud je upínací příložka vybavena modulem Bluetooth, lze sílu zaznamenávat a zpracovávat elektronicky.

Napájení upínací příložky zajišťuje modul Bluetooth, který lze v případě potřeby vyměnit bez nutnosti nové konfigurace.

Vysílač Bluetooth K1831 lze připojit k upínací příložce přes USB typu C.

Bezpečnou indikaci síly lze zaručit pouze v případě, že se napínání provádí v určeném rozsahu.

#### Technické údaje:

Viz technické upozornění.

#### Použití:

Proces upínání lze kontrolovat pomocí upínací příložky.

Tolerance:  $\pm 10\%$  k požadované hodnotě.

#### Teplotní rozsah:

0 °C až +65 °C.

#### Přednosti:

Zajišťuje dokonalé upnutí obrobku se zvýšenou reprodukcí přesností.

#### Příslušenství:

Bluetooth-modul K1831.

Brána K1494.

#### Bezpečnost:

Svorky se snímačem síly nejsou vhodné pro ochranu osob.

#### Odkaz na výkres:

- 1) snímač síly
- 2) USB-ty-p-C
- 3) preferovaný upínací rozsah

## Upínací příložka se snímačem síly

### Výkresy

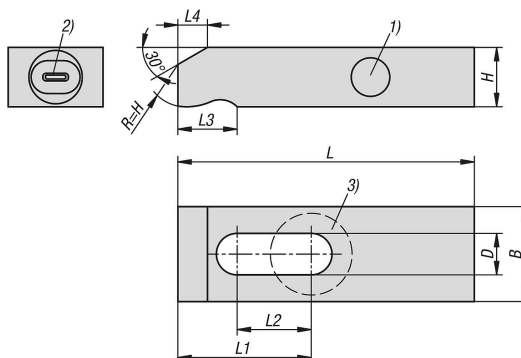

### Přehled zboží

#### Upínací příložka se snímačem síly

Objednací číslo	B	D	H	L	L1	L2	L3	L4	pro šroub	F max. kN
K1824.10	30	11	20	80	36	20	16	10	M10	15
K1824.12	32	14	20	100	45	25	20	10	M12/M14	30
K1824.16	40	18	25	125	57	32	25	14	M16/M18	40