

## Nosné čepy VDI 3366

### Popis zboží/obrázky produktu

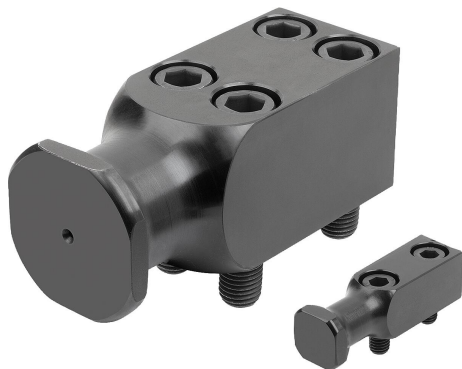

### Popis

#### Materiál:

Ocel 1.1191 (CK45). Pevnost v tahu  $\approx 700 \text{ N/mm}^2$ .

#### Provedení:

Brynýrováno.

#### Upozornění:

Nosné čepy podle VDI 3366.

Zpravidla je třeba použít čtyři nosné čepy. Při použití čtyř nosných čepů je třeba brát v úvahu, že dva nosné čepy nesou celou hmotnost nářadí. Při otáčení nástroje tak může být zatížení rozloženo na dva nosné čepy.

Dodávka se šrouby s válcovou hlavou.

#### Odkaz na výkres:

1) kg max.

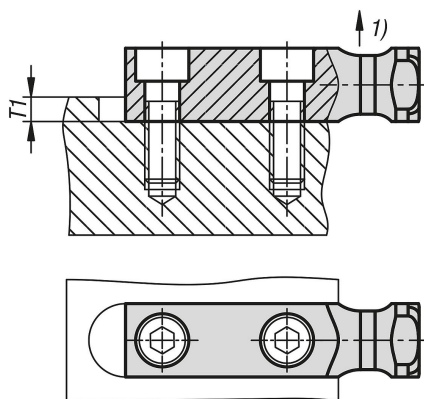

### Výkresy

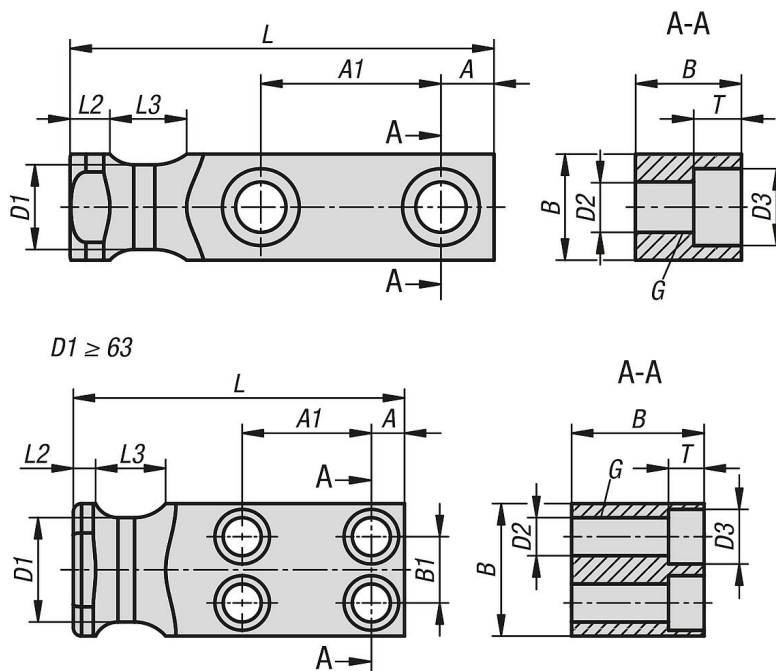

### Přehled zboží

#### Nosné čepy VDI 3366

## Nosné čepy VDI 3366

### Přehled zboží

Objednací číslo	A	A1	B	B1	D1	D2	D3	G pro válcový šroub	L	L2	L3	T	T1	Nosnost kg
<b>K2045.16</b>	10	34	20	-	16	9,5	14,5	M8x25	80	6	20	9	6	320
<b>K2045.20</b>	10	37	25	-	20	11,5	17,5	M10x30	90	8	25	11	8	630
<b>K2045.25</b>	12	38	35	-	25	14	20	M12x40	100	8	30	13	10	1250
<b>K2045.32</b>	16	46	40	-	32	18	26	M16x45	120	10	32	17,5	10	2000
<b>K2045.40</b>	18	54	50	-	40	23	33	M20x60	140	10	40	21,5	12	3200
<b>K2045.50</b>	22	59	60	-	50	27	39	M24x70	160	12	45	25	14	5000
<b>K2045.63</b>	20	78	80	40	63	23	33	M20x100	200	12	50	21,5	16	8000