

Popis zboží/obrázky produktu



Popis

Materiál, provedení:

Těleso a upínací čep ocel k zušlechtění, zušlechtěno a bryňrováno.

Rukojeť ocel k zušlechtění, zušlechtěno.

Kulový knoflík duroplast PF 31, černý.

Upozornění:

* Přípustná síla ruky pro rukojeť.

** Optimálně lze nastavovat polohu obrobku do této hmotnosti.

1. přibližné
nastavení polohy

2. kolík se
vysunuje

3. polohováno

← Středění obrobku

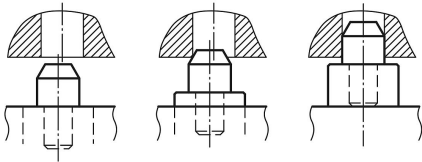

Výkresy

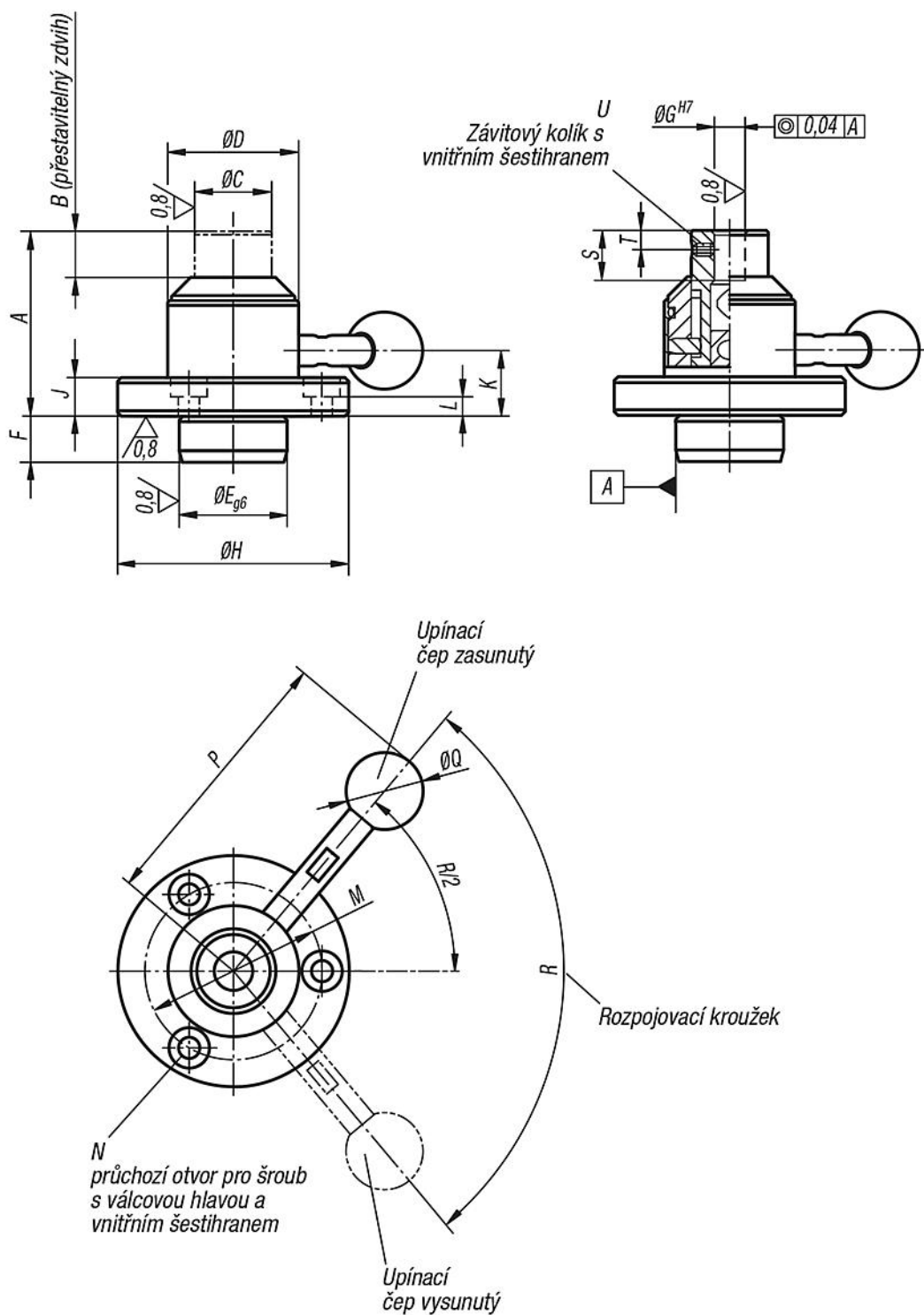

Přehled zboží

Polohovací jednotky

Objednací číslo	A	B	C	D	E	F	G	H	J	K	L	M	N	P	Q	R	S	T	U	Ruční síla FH N	Max. hmotnost obrobku v kg
03171-2808	48	12	20	34	28	12	8	60	10	17	5	46	M5	71	20	100	13	5	M4x5	150*	250**
03171-4212	61	15	30	48	42	14	12	80	13	23	7	63	M6	94	25	90	15	8	M6x8	200*	300**

