

Šestihhranné uzavřené matice, nízké provedení, DIN 917 ocel nebo nerezová ocel

Popis zboží/obrázky produktu

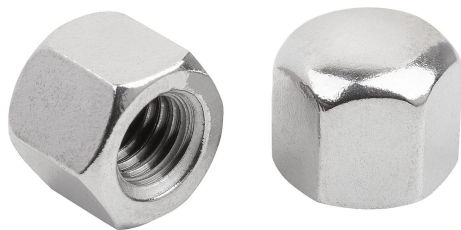

Popis

Materiál:

Ocel, nerezová ocel A2 nebo nerezová ocel A4.

Provedení:

Ocel třídy pevnosti 6, bez povrchové úpravy nebo galvanicky zinkováno.

Nerezová ocel A2-70, bez povrchové úpravy.

Nerezová ocel A4-70, bez povrchové úpravy.

Upozornění:

Uzavřené matice se používají většinou u dekorativních šroubových spojů. Uzavřená matice uzavírá a chrání otevřený konec závitu. Stejnou měrou slouží k ochraně před ostrými hranami u strojů, zařízení, posilovací náčiní pro fitness a všude tam, kde by mohlo docházet k poranění či poškození osob nebo předmětů otevřeným koncem závitu.

Technické údaje:

Od $D = M10$ mají uzavřené matice odlehčovací zápich závitu podle DIN 76-1 provedení D.

Výkresy

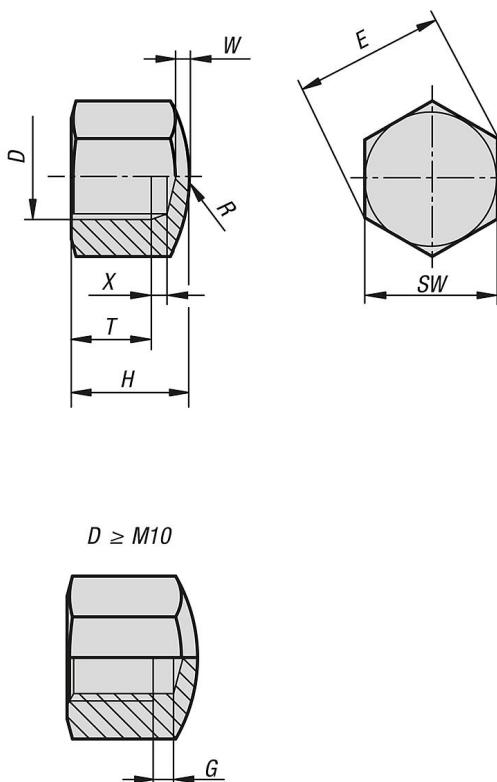

Přehled zboží

Šestihhranné uzavřené matice, nízké provedení, DIN 917 ocel nebo nerezová ocel

Šestihhranné uzavřené matice, nízké provedení, DIN 917 ocel nebo nerezová ocel

Přehled zboží

| Objednací číslo | Materiál základního tělesa | Ocelový klíč | Povrch základního tělesa | D | T min. | H | SW | E | R | W | X | G |
|-----------------|----------------------------|--------------|--------------------------|-----|--------|-----|----|-------|----|-----|------|------|
| K1801.104 | ocel | - | bez povrchové úpravy | M4 | 4,16 | 5,5 | 7 | 7,66 | 8 | 1 | 1,05 | - |
| K1801.105 | ocel | - | bez povrchové úpravy | M5 | 4,96 | 7 | 8 | 8,79 | 10 | 1 | 1,2 | - |
| K1801.106 | ocel | - | bez povrchové úpravy | M6 | 6,71 | 9 | 10 | 11,05 | 12 | 1,5 | 2 | - |
| K1801.108 | ocel | - | bez povrchové úpravy | M8 | 9,21 | 12 | 13 | 14,38 | 15 | 2 | 2,4 | - |
| K1801.110 | ocel | - | bez povrchové úpravy | M10 | 10,65 | 14 | 17 | 18,9 | 20 | 2 | - | 2,25 |
| K1801.112 | ocel | - | bez povrchové úpravy | M12 | 13,15 | 16 | 19 | 21,1 | 25 | 2 | - | 6,4 |
| K1801.116 | ocel | - | bez povrchové úpravy | M16 | 16,65 | 20 | 24 | 26,76 | 30 | 2 | - | 7,3 |
| K1801.120 | ocel | - | bez povrchové úpravy | M20 | 20,58 | 25 | 30 | 32,95 | 35 | 2,5 | - | 9,3 |
| K1801.124 | ocel | - | bez povrchové úpravy | M24 | 23,58 | 30 | 36 | 39,6 | 40 | 3 | - | 10,7 |
| K1801.130 | ocel | - | bez povrchové úpravy | M30 | 27,58 | 34 | 46 | 50,9 | 60 | 3 | - | 12,7 |
| K1801.204 | ocel | - | pozinkovaný | M4 | 4,16 | 5,5 | 7 | 7,66 | 8 | 1 | 1,05 | - |
| K1801.205 | ocel | - | pozinkovaný | M5 | 4,96 | 7 | 8 | 8,79 | 10 | 1 | 1,2 | - |
| K1801.206 | ocel | - | pozinkovaný | M6 | 6,71 | 9 | 10 | 11,05 | 12 | 1,5 | 1,5 | - |
| K1801.208 | ocel | - | pozinkovaný | M8 | 9,21 | 12 | 13 | 14,38 | 15 | 2 | 1,87 | - |
| K1801.210 | ocel | - | pozinkovaný | M10 | 10,65 | 14 | 17 | 18,9 | 20 | 2 | - | 2,25 |
| K1801.212 | ocel | - | pozinkovaný | M12 | 13,15 | 16 | 19 | 21,1 | 25 | 2 | - | 6,4 |
| K1801.216 | ocel | - | pozinkovaný | M16 | 16,65 | 20 | 24 | 26,76 | 30 | 2 | - | 7,3 |
| K1801.220 | ocel | - | pozinkovaný | M20 | 20,58 | 25 | 30 | 32,95 | 35 | 2,5 | - | 9,3 |
| K1801.224 | ocel | - | pozinkovaný | M24 | 23,58 | 30 | 36 | 39,6 | 40 | 3 | - | 10,7 |
| K1801.230 | ocel | - | pozinkovaný | M30 | 27,58 | 34 | 46 | 50,9 | 60 | 3 | - | 12,7 |
| K1801.304 | nerezová ocel | A2 | bez povrchové úpravy | M4 | 4,16 | 5,5 | 7 | 7,66 | 8 | 1 | 1,05 | - |
| K1801.305 | nerezová ocel | A2 | bez povrchové úpravy | M5 | 4,96 | 7 | 8 | 8,79 | 10 | 1 | 1,2 | - |
| K1801.306 | nerezová ocel | A2 | bez povrchové úpravy | M6 | 6,71 | 9 | 10 | 11,05 | 12 | 1,5 | 1,5 | - |
| K1801.308 | nerezová ocel | A2 | bez povrchové úpravy | M8 | 9,21 | 12 | 13 | 14,38 | 15 | 2 | 1,87 | - |
| K1801.310 | nerezová ocel | A2 | bez povrchové úpravy | M10 | 10,65 | 14 | 17 | 18,9 | 20 | 2 | - | 2,25 |
| K1801.312 | nerezová ocel | A2 | bez povrchové úpravy | M12 | 13,15 | 16 | 19 | 21,1 | 25 | 2 | - | 6,4 |
| K1801.316 | nerezová ocel | A2 | bez povrchové úpravy | M16 | 16,65 | 20 | 24 | 26,76 | 30 | 2 | - | 7,3 |
| K1801.320 | nerezová ocel | A2 | bez povrchové úpravy | M20 | 20,58 | 25 | 30 | 32,95 | 35 | 2,5 | - | 9,3 |
| K1801.324 | nerezová ocel | A2 | bez povrchové úpravy | M24 | 23,58 | 30 | 36 | 39,6 | 40 | 3 | - | 10,7 |
| K1801.330 | nerezová ocel | A2 | bez povrchové úpravy | M30 | 27,58 | 34 | 46 | 50,9 | 60 | 3 | - | 12,7 |
| K1801.404 | nerezová ocel | A4 | bez povrchové úpravy | M4 | 4,16 | 5,5 | 7 | 7,66 | 8 | 1 | 1,05 | - |
| K1801.405 | nerezová ocel | A4 | bez povrchové úpravy | M5 | 4,96 | 7 | 8 | 8,79 | 10 | 1 | 1,2 | - |
| K1801.406 | nerezová ocel | A4 | bez povrchové úpravy | M6 | 6,71 | 9 | 10 | 11,05 | 12 | 1,5 | 1,5 | - |
| K1801.408 | nerezová ocel | A4 | bez povrchové úpravy | M8 | 9,21 | 12 | 13 | 14,38 | 15 | 2 | 1,87 | - |
| K1801.410 | nerezová ocel | A4 | bez povrchové úpravy | M10 | 10,65 | 14 | 17 | 18,9 | 20 | 2 | - | 2,25 |
| K1801.412 | nerezová ocel | A4 | bez povrchové úpravy | M12 | 13,15 | 16 | 19 | 21,1 | 25 | 2 | - | 6,4 |
| K1801.416 | nerezová ocel | A4 | bez povrchové úpravy | M16 | 16,65 | 20 | 24 | 26,76 | 30 | 2 | - | 7,3 |
| K1801.420 | nerezová ocel | A4 | bez povrchové úpravy | M20 | 20,58 | 25 | 30 | 32,95 | 35 | 2,5 | - | 9,3 |