

Otočná a pevná pojezdová kolečka přístrojů standardní provedení

Popis zboží/obrázky produktu



Popis

Materiál:

Těleso z ocelového plechu, kola ze standardních celopryžových pneumatik, ráfek z polyamidu.

Provedení:

Těleso lisované. Těleso otočného kolečka s 2násobným kuličkovým uložením v otočném věnci. Kola s kluznými ložisky.

Upozornění:

Osa kola je našroubovaná. Otočné a pevné kolečko s hřbetním otvorem. Kolečka nezanechávají stopu, šedé barvy.

Otočná a pevná pojezdová kolečka přístrojů standardní provedení

Výkresy

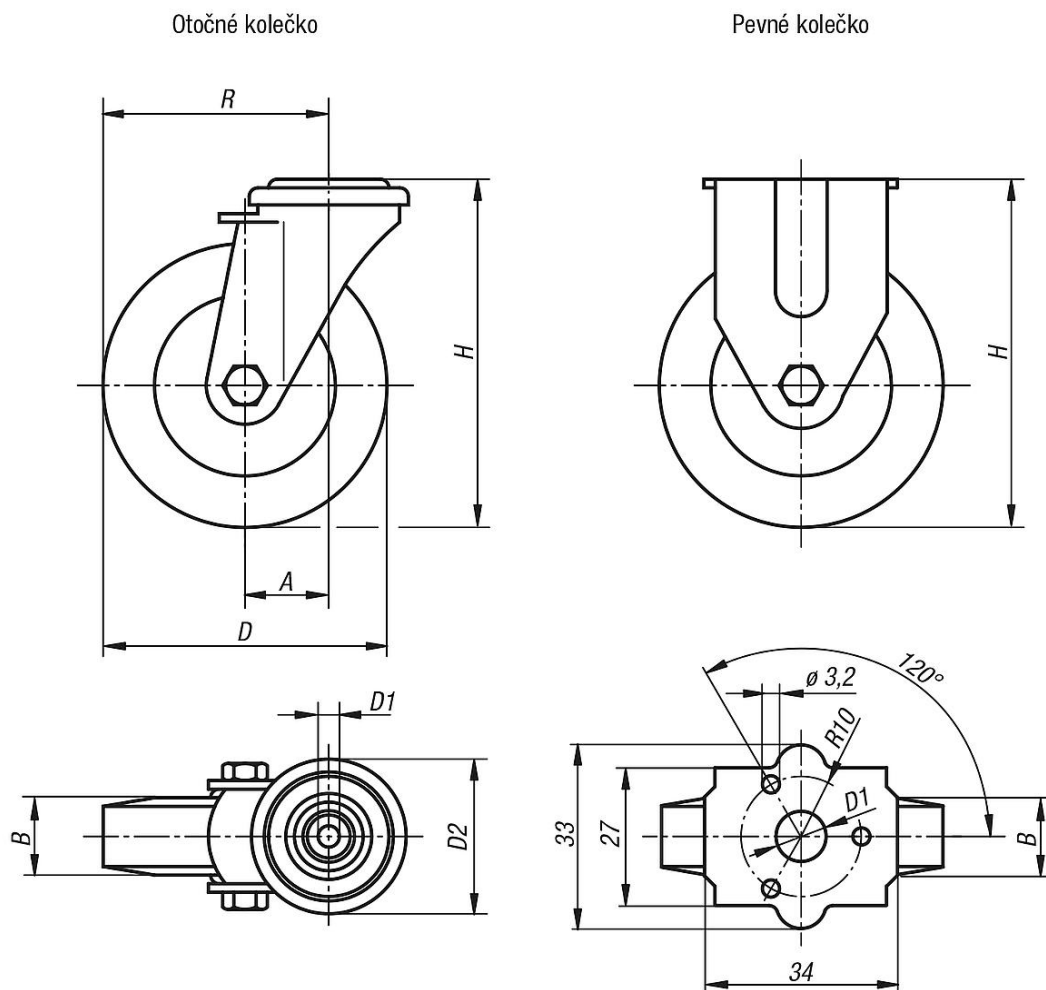

Uložení otočného věnce:

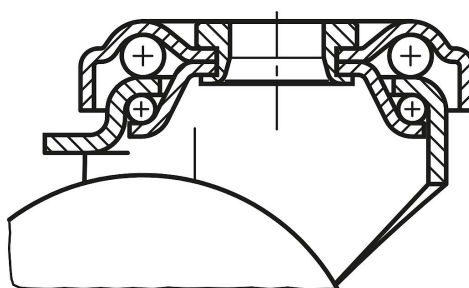

Přehled zboží

Otočná a pevná pojezdová kolečka přístrojů standardní provedení

Objednáací číslo	Název	Provedení 1	Uložení kolečka	A	B	D	D1	D2	H	R	Nosnost kg
K1759.050181	Pevná Kladka	bez zajišťovacího systému	kluzné ložisko	-	18	50	11	-	69	-	40
K1759.075251	Pevná Kladka	bez zajišťovacího systému	kluzné ložisko	-	25	75	11	-	98	-	60
K1759.05018	Otočná Kladka	bez zajišťovacího systému	kluzné ložisko	25	18	50	11	43	69	50	40
K1759.07525	Otočná Kladka	bez zajišťovacího systému	kluzné ložisko	28	25	75	11	43	98	65,5	60

Otočná a pevná pojezdová kolečka přístrojů standardní provedení

Přehled zboží

Objednací číslo	Název	Provedení 1	Uložení kolečka	A	B	D	D1	D2	H	R	Nosnost kg
K1759.10025	Otočná Kladka	bez zajišťovacího systému	kluzné ložisko	33	25	100	11	43	121	83	70
K1759.050182	Otočná Kladka	se zajišťovacím systémem stop-fix	kluzné ložisko	25	18	50	11	43	69	50	40
K1759.075252	Otočná Kladka	se zajišťovacím systémem stop-fix	kluzné ložisko	28	25	75	11	43	98	65,5	60
K1759.100252	Otočná Kladka	se zajišťovacím systémem stop-fix	kluzné ložisko	33	25	100	11	43	121	83	70