

Otočná a pevná pojezdová kolečka z ocelového plechu těžké provedení

Popis zboží/obrázky produktu



Popis

Materiál:

Těleso ze silného ocelového plechu. Kola s ocelovým svařovaným diskem a s běhounem Extrathane.

Provedení:

Těleso lisované. Těleso otočného kolečka s těžkou vidlicí a základní deskou, s velmi stabilním našroubovaným středovým čepem a pojištěno. Otočný věnec je dodatečně zesílen speciálně tvarovanými a kalenými ložiskovými pánvemi.

Upozornění:

Tyto válečky a kola jsou obzvlášť necitlivá vůči úderům a nárazům. Kola jsou odolná proti otěru, elastická a nehluká. Osa kola je našroubovaná.

Otočná a pevná pojezdová kolečka z ocelového plechu těžké provedení

Výkresy

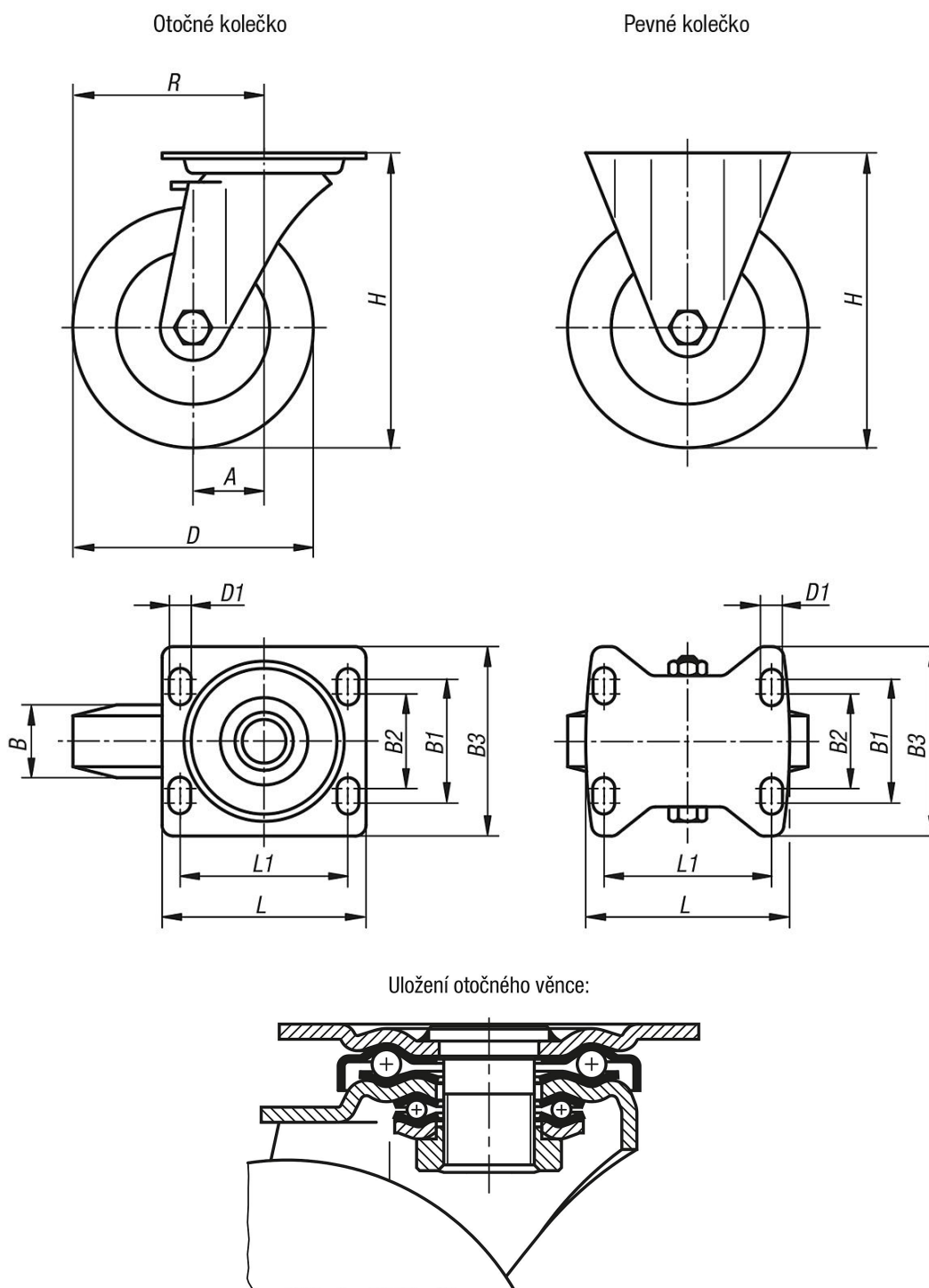

Přehled zboží

Otočná a pevná pojezdová kolečka z ocelového plechu těžké provedení

Objednací číslo	Název	Provedení 1	Uložení kolečka	A	B	B1	B2	B3	D	D1	H	L	L1	R	Nosnost kg
K1768.125501	Pevná Kladka	bez zajišťovacího systému	kuličková ložiska	-	50	80	75	110	125	11	170	140	105	-	500
K1768.160501	Pevná Kladka	bez zajišťovacího systému	kuličková ložiska	-	50	80	75	110	160	11	202	140	105	-	700
K1768.200501	Pevná Kladka	bez zajišťovacího systému	kuličková ložiska	-	50	80	75	110	200	11	245	140	105	-	900

Otočná a pevná pojezdová kolečka z ocelového plechu těžké provedení

Přehled zboží

Objednací číslo	Název	Provedení 1	Uložení kolečka	A	B	B1	B2	B3	D	D1	H	L	L1	R	Nosnost kg
K1768.12550	Otočná Kladka	bez zajišťovacího systému	kuličková ložiska	55	50	80	75	110	125	11	170	140	105	117,5	500
K1768.16050	Otočná Kladka	bez zajišťovacího systému	kuličková ložiska	65	50	80	75	110	160	11	202	140	105	145	700
K1768.20050	Otočná Kladka	bez zajišťovacího systému	kuličková ložiska	70	50	80	75	110	200	11	245	140	105	170	900
K1768.125502	Otočná Kladka	se zajišťovacím systémem stop-top	kuličková ložiska	55	50	80	75	110	125	11	170	140	105	117,5	500
K1768.160502	Otočná Kladka	se zajišťovacím systémem stop-top	kuličková ložiska	65	50	80	75	110	160	11	202	140	105	145	700
K1768.200502	Otočná Kladka	se zajišťovacím systémem stop-top	kuličková ložiska	70	50	80	75	110	200	11	245	140	105	170	900