

Kompresní upínací uzávěry z nerezové oceli

Popis zboží/obrázky produktu

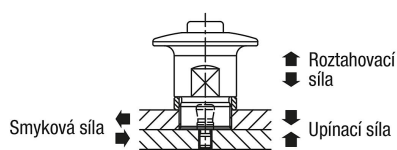

Popis

Popis výrobku:

Otočné upínací uzávěry slouží k rychlé a snadné výměně a uzamknutí zařízení nebo klapky.

Upínání bez použití nářadí zkracuje přípravný čas.

Materiál:

Pouzdro a tlačítko, z nerezové oceli.

Provedení:

Pouzdro a tlačítko bez povrchové úpravy.

Upozornění:

Provedení A pro tloušťky desek 3 až 10 mm.

Provedení B pro tloušťky desek 3 až 27 mm.

Způsob ovládnání:

Kompresní upínací uzávěr nasadíte přes upínací čep, aniž byste stisknuli knoflík a tím je kompresní upínací uzávěr upnutý.

Pro povolení stisknete knoflík a kompresní upínací uzávěr odstraňte.

Použití:

Možnost montáže A v kombinaci s distančními kroužky, pro tloušťky desek 3 až 10 mm.

Možnost montáže B pro tloušťky desek 10 až 27 mm.

Pozor:

Uvedené roztahovací síly platí pouze v kombinaci s upínacími čepi K1564.

Příslušenství:

Distanční kroužky K1563.

Upínací čep K1564.

Odkaz na výkres:

1) Deska

Výkresy

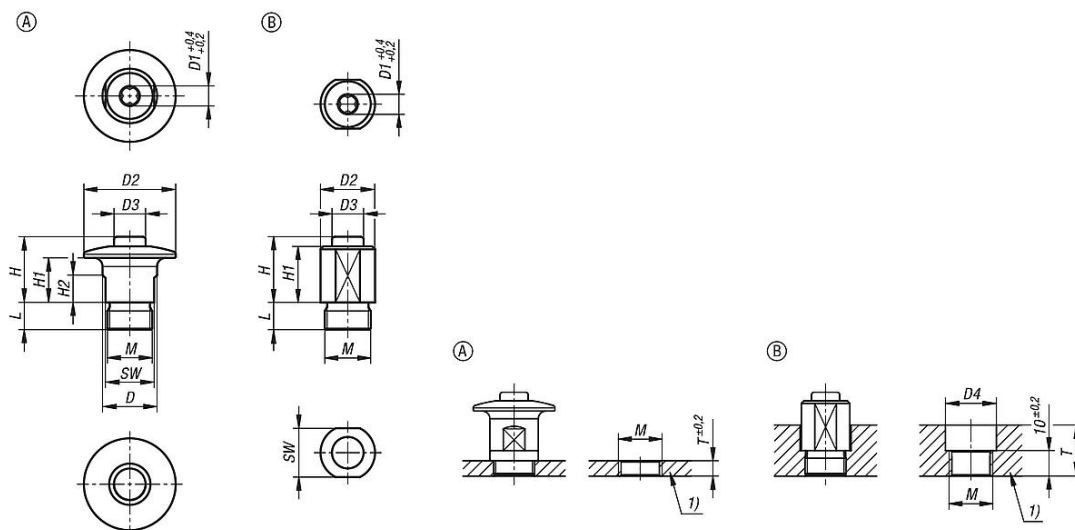

Kompresní upínací uzávěry z nerezové oceli

Přehled zboží

Kompresní upínací uzávěry z nerezové oceli

Objednací číslo	Provedení	Provedení 1	D	D1	D2	D3	D4	H	H1	H2	L	M	SW	T	Upínací síla N	Smyková síla kN	Roztahovací síla F kN	Teplotná odolnost
K1562.11	A	s hlavicí	19	6	32	11	-	23	15,5	8,5	9,5	M16X1	17	3	6	1,1	0,25	≤180 °C
K1562.12	B	bez hlavice	-	6	19	11	20	23	19,5	-	9,5	M16X1	17	10-27	6	1,1	0,25	≤180 °C