

Základové desky 5osých upínačů KIPPflexX

Popis zboží/obrázky produktu

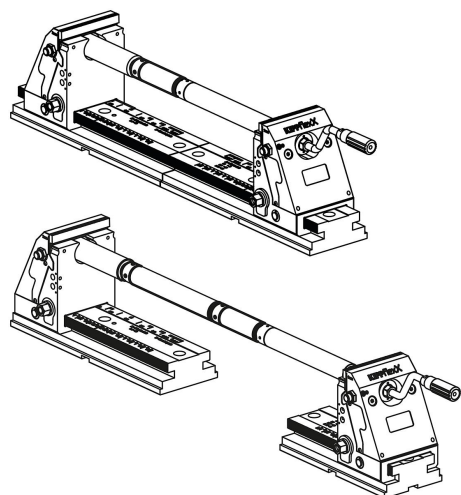

Popis

Popis výrobku:

Základové desky mají mnohostranné možnosti připojení. Díky lícovaným drážkám na spodní straně lze pomocí lícovaných vložek do drážky provádět vyrovnání přímo na strojním stole. Upevňování do rastrových otvorů 12F7 s roztečí rastru 50 mm je rovněž možné. Na bočním osazení lze uplatnit úpinky nebo samostatné upínací prostředky. Základová deska je rovněž vhodná pro všechny běžné upínací systémy nulového bodu s roztečí 52/96/200 mm.

Další možností vyrovnání je integrovaný středový otvor. Zde se středové vyrovnání na středícím stole provádí pomocí specifického středového čepu.

Materiál:

Cementovaná ocel.

Provedení:

Kaleno a bryněrováno.
Funkční plochy broušeny.

Upozornění:

Další informace o výrobku lze nalézt v návodu k obsluze.

Na vyžádání:

další rozměry.

Základové desky 5osých upínačů KIPPflexX

Výkresy

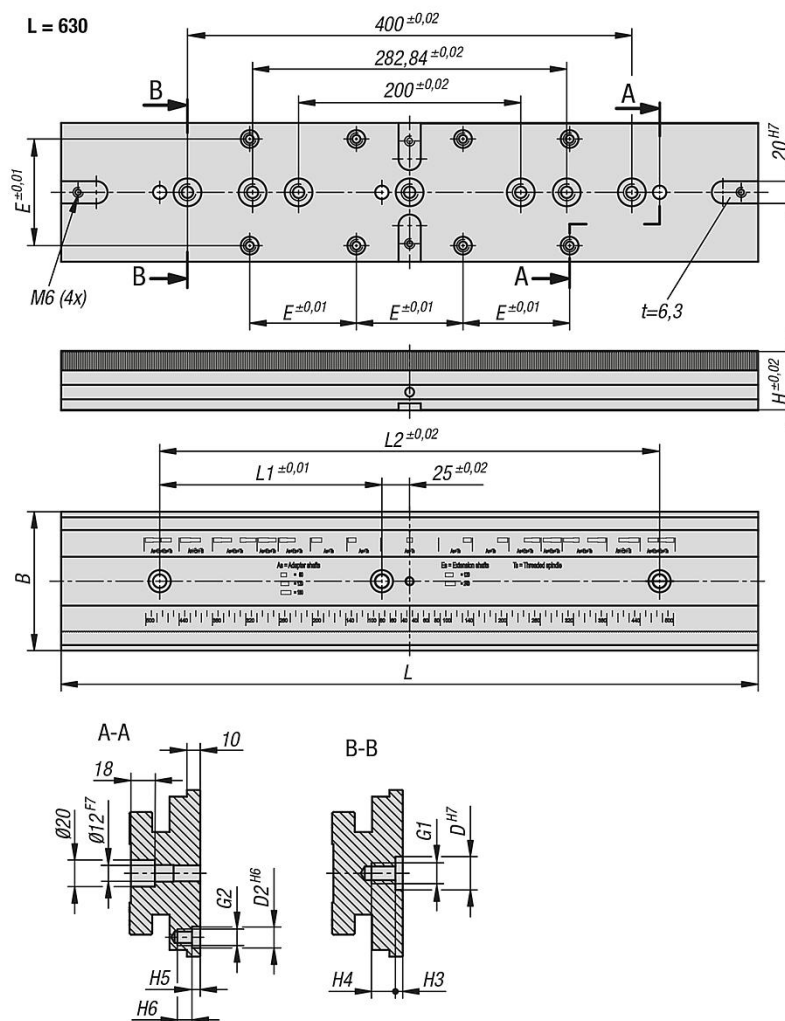

Přehled zboží

Základové desky 5osých upínačů KIPPflexX

Objednací číslo	B	H	L	L1	L2	H3	H4	H5	H6	D	D2	E	G1	G2
K1556.090280	90	53	280	-	250	5,5	18	6	11	25H7	12H6	52	M12	M8
K1556.090400	90	53	400	150	350	5,5	18	6	11	25H7	12H6	52	M12	M8
K1556.125280	125	53	280	-	250	5,5	18	6	11	25H7	16H6	96	M12	M10
K1556.125400	125	53	400	150	350	5,5	18	6	11	25H7	16H6	96	M12	M10
K1556.125630	125	53	630	200	450	5,5	18	6	11	25H7	16H6	96	M12	M10