

## 5osé upínače KIPPflexX upínací čelisti hladké

### Popis zboží/obrázky produktu

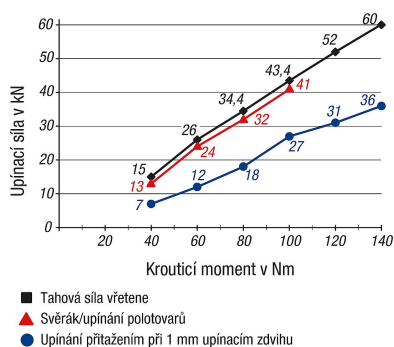

Diagram upínací síly 5osé upínače KIPPflexX



### Popis

#### Popis výrobku:

5osý upínač KIPPflexX se vyznačuje vysokou stabilitou, flexibilitou a optimální obsluhou. 5osý upínač KIPPflexX lze použít buď jako přitlačný upínač, nebo jako upínač polotovarů. Při použití přitlačné funkce lze obrobek upínat s reprodukční přesností  $\pm 0,01$  mm. Upínací výška obrobku 155/180 mm umožňuje velmi dobrou přístupnost při obrábění. Upínací rozsah se předběžně nastavuje ruční klikou, čím se snižují přípravné časy. Díky uzavřené geometrii a s ní spojené necitlivosti vůči nečistotám se navíc na minimum snižuje čas údržby a oprav.

#### Materiál:

Ocel.

#### Provedení:

Základová deska a podpěra obrobků kaleny.

#### Upozornění:

Další informace o výrobku lze nalézt v návodu k obsluze.

#### Způsob ovládání:

Rychlé přestavení pomocí ruční kliky.

#### Přednosti:

Použití jako středící upínače s přitlačnou funkcí nebo jako svěrák. Snadné a plynulé nastavování upínacího rozpětí pomocí ruční kliky. Optimální upínací výška pro 5osé obrábění. Mnohostranné možnosti připojení na strojní stoly.

#### Na vyžádání:

různé náhradní díly, větší upínací rozpětí

#### Rozsah dodávky:

V závislosti na délkách základních desek, viz návod k obsluze

#### Příslušenství:

Základové desky K1556  
 Upínací čelisti s kolíky K1557  
 Upínací čelisti Kombi hladké/s kolíky K1557  
 Upínací čelisti s přídatkem na opracování K0975  
 Opěrná lišty K0974  
 Prodlužovací hřídele K0990  
 Souprava pro kruhové upínání K0989  
 Dorazová sada K0993  
 Upínací čep K0967.140250516, K0967.240250516  
 Sada úpinek K1008  
 Vodicí vložky do drážky K0954.1814X20  
 Lícované šrouby K0815.12065  
 Šrouby s válcovou hlavou K0869.12X60  
 Momentový klíč K1489.01

#### Upínací síla:

viz diagram

#### Použití:

## 5osé upínače KIPPFlexX upínací čelisti hladké

### Popis zboží/obrázky produktu



Vhodné pro stoly s T-drážkou, upínací systém s rastrovými otvory a systém nulového bodu.

Rozměr 282,84 mm pro úhlopříčné uspořádání na upínacích systémech nulového bodu s roztečí 52/96/200 mm.

**Tolerance:**

Při hloubce upnutí >5 mm reprodukční přesnost u přítlačné funkce  $\pm 0,01$ .

5osé upínače KIPPFlexX upínací čelisti hladké

Výkresy

L = 280

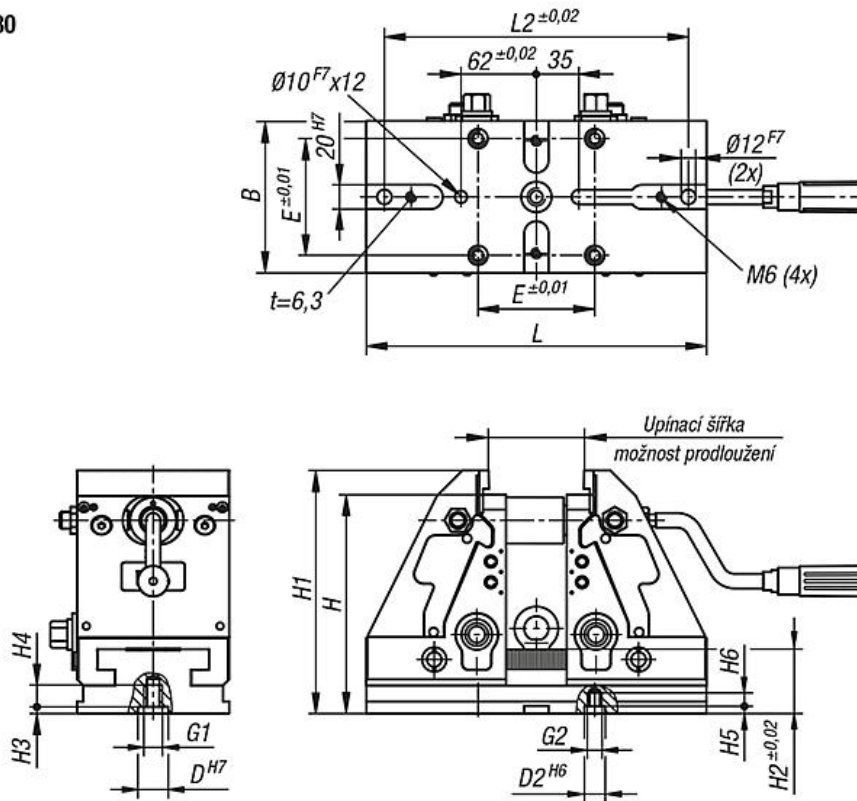

L = 400

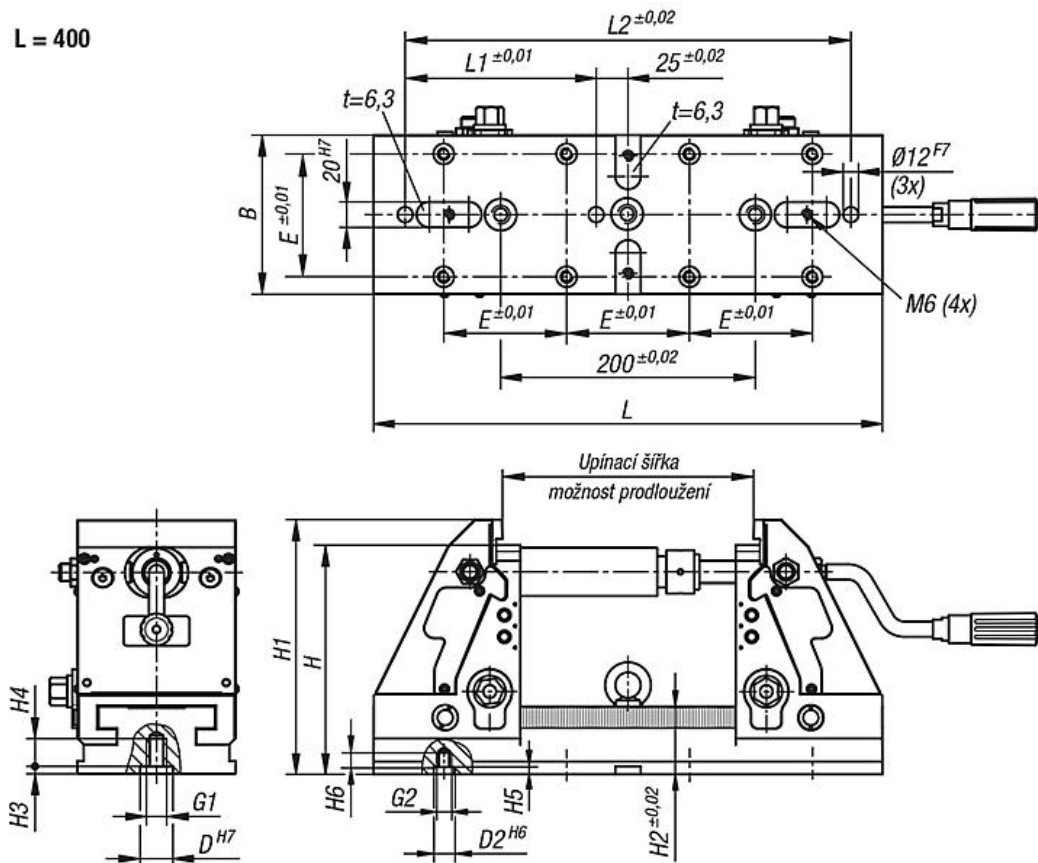

5osé upínače KIPflexX upínací čelisti hladké

Výkresy

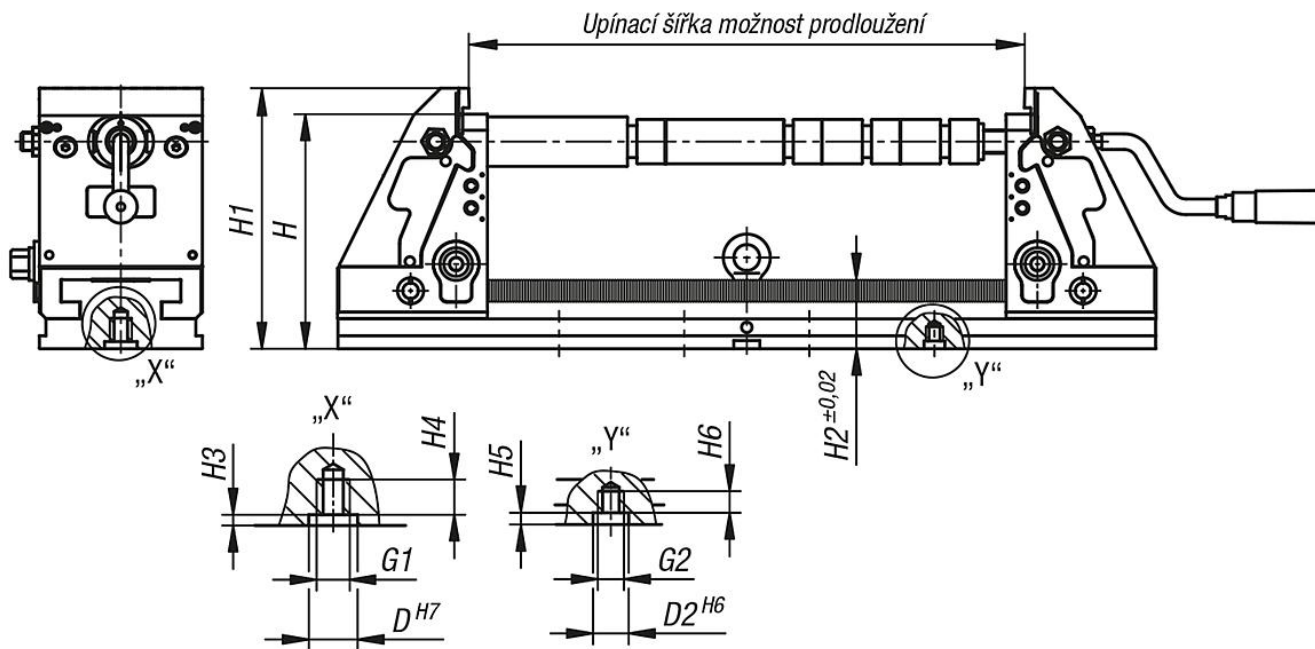
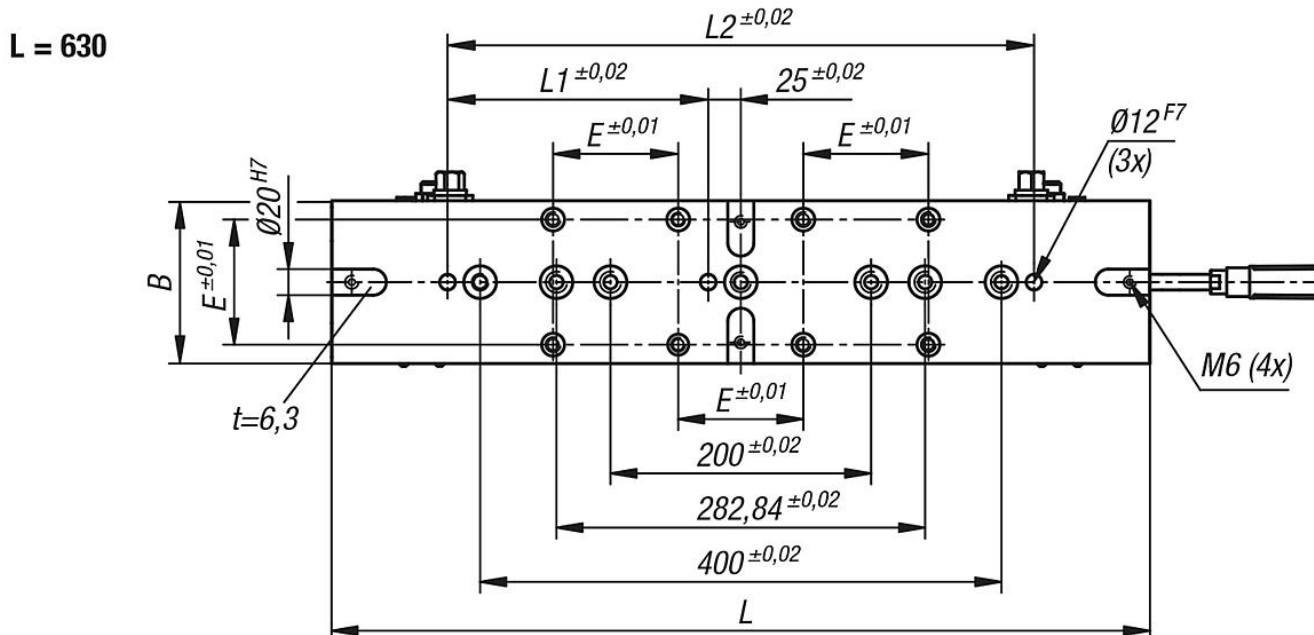

Přehled zboží

5osé upínače KIPflexX upínací čelisti hladké

Objednací číslo	B	L	H	L1	L2	H1	H2	H3	H4	H5	H6	D	D2	E	G1	G2	Upínací šířka možnost prodloužení	Tahová síla max. kN
K1555.122800901550	90	280	155	-	250	175	53	5,5	18	6	11	25H7	12H6	52	M12	M8	28-180	viz diagram
K1555.124000901550	90	400	155	150	350	175	53	5,5	18	6	11	25H7	12H6	52	M12	M8	28-300	viz diagram
K1555.122801251800	125	280	180	-	250	200	53	5,5	18	6	11	25H7	16H6	96	M12	M10	28-180	viz diagram
K1555.124001251800	125	400	180	150	350	200	53	5,5	18	6	11	25H7	16H6	96	M12	M10	28-300	viz diagram
K1555.126301251800	125	630	180	200	450	200	53	5,5	18	6	11	25H7	16H6	96	M12	M10	28-528	viz diagram

