

BASE INOX Ø 100 CON SISTEMA DI FISSAGGIO, STELO SNODATO INOX 10°
STAINLESS STEEL BASE Ø 100 WITH FIXING SYSTEM ARTICULATED
STAINLESS STEEL SCREW 10°

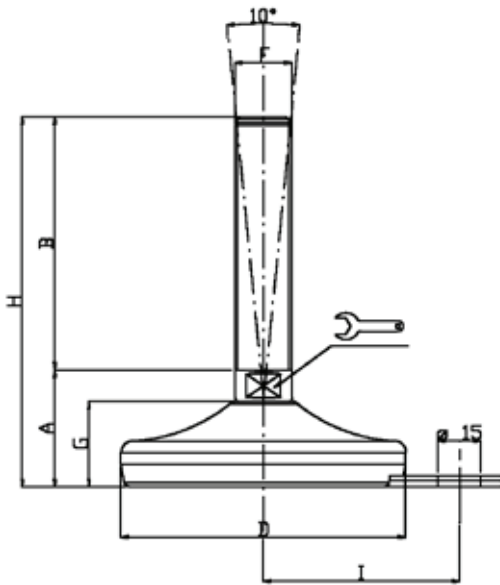

CODICE - CODE	descrizione description	DIMENSIONI PRINCIPALI - MAIN DIMENSIONS								CARICO STATICO STATIC LOAD NEWTON
		A	B	D	CH	F	G	H	I	
25150/F	M24X100	44	100	Ø100	20	M24	30	144	69	15000
25152/F	M24X125	44	125	Ø100	20	M24	30	169	69	15000
* 25154/F	M24X150	44	150	Ø100	20	M24	30	194	69	15000
25156/F	M24X175	44	175	Ø100	20	M24	30	219	69	15000
* 25158/F	M24X200	44	200	Ø100	20	M24	30	244	69	15000
25160/F	M24X225	44	225	Ø100	20	M24	30	269	69	15000
25162/F	M24X250	44	250	Ø100	20	M24	30	294	69	15000
25180/F	M30X100	44	100	Ø100	26	M30	30	144	69	15000
25182/F	M30X125	44	125	Ø100	26	M30	30	169	69	15000
* 25184/F	M30X150	44	150	Ø100	26	M30	30	194	69	15000
25186/F	M30X175	44	175	Ø100	26	M30	30	219	69	15000
* 25188/F	M30X200	44	200	Ø100	26	M30	30	244	69	15000
25200/F	M30X225	44	225	Ø100	26	M30	30	269	69	15000
25202/F	M30X250	44	250	Ø100	26	M30	30	294	69	15000

* Disponibile con Filettatura a passo fine. Aggiungere "/P2" al codice
 Available with Thin pitch thread. Please, add "/P2" to the code

• I valori dei carichi sopra riportati sono calcolati in condizioni statiche alla metà della lunghezza dello stelo filettato. Qualora s'intendesse utilizzare i supporti in presenza di vibrazioni o carichi in movimento, tali valori dovranno essere adeguatamente ridotti. Per ulteriori chiarimenti consultare il nostro ufficio tecnico. Ogni nostra responsabilità decade in caso di manomissioni o modifiche dei componenti.

• Load values above mentioned have to be considered referring to static conditions calculated at the half of the screw length. In conditions of vibrations or in presence of dynamic loads these values should be reduced. For further information consult our technical office. We cannot accept responsibility for mounts that have been tampered or modified