

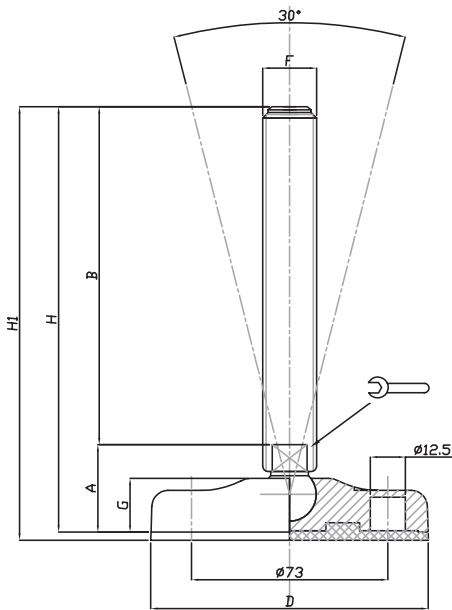

Caratteristiche: BASE RIBASSATA Ø 103, STELO SNODATO 30°

Features: LOW-PROFILE BASE Ø 103, 30° ARTICULATED STEM



CODICE - CODE		descrizione description	DIMENSIONI PRINCIPALI - MAIN DIMENSIONS								CARICO STATICO STATIC LOAD NEWTON	
standard standard	antiscivolo antislip		A	B	D		F	G	H	H1		
18550	18551	M16x100	32	100	Ø 103	13	M16	20	132	135	18000	
18554	18555	M16x150	32	150	Ø 103	13	M16	20	182	185	18000	
18558	18559	M16x200	32	200	Ø 103	13	M16	20	232	235	18000	
18562	18563	M20x100	32	100	Ø 103	17	M20	20	134	137	20000	
18566	18567	M20x150	32	150	Ø 103	17	M20	20	184	187	20000	
18570	18571	M20x200	32	200	Ø 103	17	M20	20	234	237	20000	
18574	18575	M20x250	32	250	Ø 103	17	M20	20	284	287	20000	
18578	18579	M24x100	32	100	Ø 103	20	M24	20	134	137	25000	
*	18582	18583	M24x150	32	150	Ø 103	20	M24	20	184	187	25000
*	18586	18587	M24x200	32	200	Ø 103	20	M24	20	234	237	25000
	18590	18591	M24x250	32	250	Ø 103	20	M24	20	284	287	25000

* Disponibile con Filettatura a passo fine. Aggiungere "/P2" al codice
Available with Thin pitch thread. Please, add "/P2" to the code

- Materiale base: poliammide rinforzato con fibra di vetro. A richiesta disponibile con gomma antiscivolo NBR 70 shore (codice standard = senza gomma). Materiale stelo: acciaio zincato FE. Su richiesta l'elemento di livellamento viene fornito con dado in acciaio.
- I valori dei carichi sopra riportati sono calcolati in condizioni statiche alla metà della lunghezza dello stelo filettato. Qualora s'intendesse utilizzare i supporti in presenza di vibrazioni o carichi in movimento, tali valori dovranno essere adeguatamente ridotti. Per ulteriori chiarimenti consultare il nostro ufficio tecnico. Ogni nostra responsabilità decade in caso di manomissioni o modifiche dei componenti.
- Base in black polyamide material, reinforced by fiber glass. On request non-skid plate in NBR rubber 70 shore is available (Standard code = without rubber). Galvanized steel screw. The leveling element could be supplied, on request, with steel nut.
- Load values above mentioned have to be considered referring to static conditions calculated at the half of the screw length. In conditions of vibrations or in presence of dynamic loads these values should be reduced. For further information consult our technical office. We cannot accept responsibility for mounts that have been tampered or modified.