

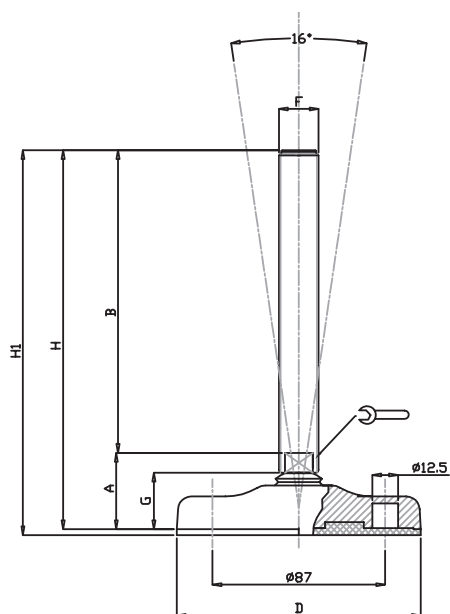

Caratteristiche: BASE RIBASSATA Ø 123, STELO SNODATO 16°

Features: LOW-PROFILE BASE Ø 123, 16° ARTICULATED STEM



| CODICE - CODE | | descrizione description | DIMENSIONI PRINCIPALI - MAIN DIMENSIONS | | | | | | | | CARICO STATICO STATIC LOAD NEWTON |
|----------------------|-------------------------|----------------------------|---|-----|-------|---|-----|----|-----|-----|---|
| standard standard | antiscivolo antislip | | A | B | D |  | F | G | H | H1 | |
| 18310 | 18311 | M16x100 | 39 | 100 | Ø 123 | 13 | M16 | 29 | 139 | 143 | 35000 |
| 18314 | 18315 | M16x150 | 39 | 150 | Ø 123 | 13 | M16 | 29 | 189 | 193 | 35000 |
| 18318 | 18319 | M16x200 | 39 | 200 | Ø 123 | 13 | M16 | 29 | 239 | 243 | 35000 |
| 18322 | 18323 | M20x100 | 41 | 100 | Ø 123 | 17 | M20 | 29 | 141 | 145 | 35000 |
| 18326 | 18327 | M20x150 | 41 | 150 | Ø 123 | 17 | M20 | 29 | 191 | 195 | 35000 |
| 18330 | 18331 | M20x200 | 41 | 200 | Ø 123 | 17 | M20 | 29 | 241 | 245 | 35000 |
| 18334 | 18335 | M20x250 | 41 | 250 | Ø 123 | 17 | M20 | 29 | 291 | 295 | 35000 |
| 18338 | 18339 | M24x100 | 41 | 100 | Ø 123 | 20 | M24 | 29 | 141 | 145 | 35000 |
| * 18342 | 18343 | M24x150 | 41 | 150 | Ø 123 | 20 | M24 | 29 | 191 | 195 | 35000 |
| * 18346 | 18347 | M24x200 | 41 | 200 | Ø 123 | 20 | M24 | 29 | 241 | 245 | 35000 |
| 18350 | 18351 | M24x250 | 41 | 250 | Ø 123 | 20 | M24 | 29 | 291 | 295 | 35000 |
| 18354 | 18355 | M30x100 | 41 | 100 | Ø 123 | 26 | M30 | 29 | 141 | 145 | 35000 |
| * 18358 | 18359 | M30x150 | 41 | 150 | Ø 123 | 26 | M30 | 29 | 191 | 195 | 35000 |
| * 18362 | 18363 | M30x200 | 41 | 200 | Ø 123 | 26 | M30 | 29 | 241 | 245 | 35000 |
| 18366 | 18367 | M30x250 | 41 | 250 | Ø 123 | 26 | M30 | 29 | 291 | 295 | 35000 |

* Disponibile con Filettatura a passo fine. Aggiungere "/P2" al codice
Available with Thin pitch thread. Please, add "/P2" to the code

- Materiale base: poliammide rinforzato con fibra di vetro. A richiesta disponibile con gomma antiscivolo NBR 70 shore (codice standard = senza gomma). Materiale stelo: acciaio inox AISI 304 (a richiesta AISI 316). Su richiesta l'elemento di livellamento viene fornito con dado in acciaio.
- I valori dei carichi sopra riportati sono calcolati in condizioni statiche alla metà della lunghezza dello stelo filettato. Qualora s'intendesse utilizzare i supporti in presenza di vibrazioni o carichi in movimento, tali valori dovranno essere adeguatamente ridotti. Per ulteriori chiarimenti consultare il nostro ufficio tecnico. Ogni nostra responsabilità decade in caso di manomissioni o modifiche dei componenti.
- Base in black polyamide material, reinforced by fiber glass. On request non-skid plate in NBR rubber 70 shore is available (Standard code = without rubber). Stainless steel screw in 1.4301 (1.4401 on specific request). The leveling mount could be supplied, on request, with steel nut.
- Load values above mentioned have to be considered referring to static conditions calculated at the half of the screw length. In conditions of vibrations or in presence of dynamic loads these values should be reduced. For further information consult our technical office. We cannot accept responsibility for mounts that have been tampered or modified.