

Nutmuttern und -schrauben *T-Nuts and T-Bolts*Hammerschrauben *Hammer Head Screws*

Nut 10 Slot 10

**HAMMERSCHRAUBE****HAMMER HEAD SCREW**

Ausführung Nut 10, Edelstahl

Beschreibung Befestigungselement für Aluminiumprofile, bricht die Eloxalschicht auf und schafft eine sichere, elektrisch leitfähige Verbindung

Material Edelstahl 1.4401

Liefereinheit 100 Stück

Extras Drehhilfe: Polyamid-Fleckbeschichtung auf Anfrage
Oberfläche: mit Trocken-Gleitfilm, Zink-Nickel- oder Zink-Lamellen-Überzug auf Anfrage

Hinweis passende Flanschmutter siehe Seite 301
* bestehend aus Hammermutter mit geklebtem Gewindestück

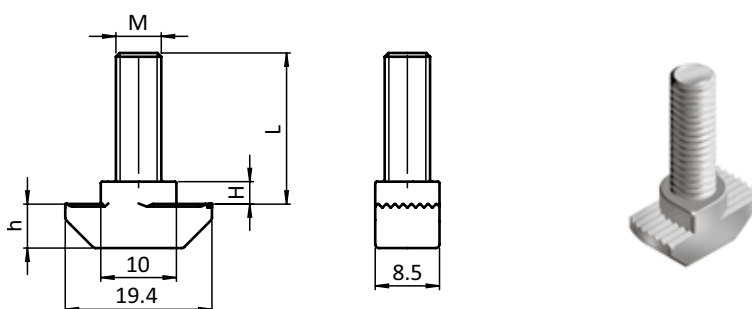
Model Slot 10, stainless steel**Description** To fasten components to profiles, breaks the anodized coat of the profile - thus ensuring a safe, electrically conductive connection**Material** Stainless steel SS316**Pack Quantity** 100 pieces**Specials** Turning help: Thread locking dot on request
Surface: With dry film lubrication, zinc plated or with zinc lamellar plating on request**Tip** Compatible flange nut see page 301
*Made of hammer nut with glued threaded rod

Hammerschraube Hammer Head Screw	H [mm]	Größe M × L [mm] Size M × L [mm]	Gewicht [g] Weight [g]	Profil Profile	Teil-Nr. Part #
	3.0	M6 × 20	11.3	B	096HK1030M0620E
	3.0	M6 × 25	12.1	B	096HK1030M0625E
	3.0	M6 × 30	13.1	B	096HK1030M0630E
	3.0	M6 × 40	14.9	B	096HK1030M0640E
	3.0	M6 × 60	18.1	B	096HK1030M0660E
	3.0	*M8 × 20	13.5	B	096HK1030M0820E
	3.0	*M8 × 25	15.2	B	096HK1030M0825E
	3.0	M8 × 30	16.7	B	096HK1030M0830E
	3.0	M8 × 40	19.9	B	096HK1030M0840E
	3.0	M8 × 60	26.3	B	096HK1030M0860E