



GELENK 45 × 90 MIT KLEMMHEBEL

PIVOT JOINT 45 × 90 WITH LOCKING LEVER

Ausführung Zinkdruckguss

Beschreibung zur Verbindung von zwei Profilen oder Flächenelementen, in beliebigen Winkeln fixierbar, mit separaten Nutfixierungen für Nut 8 und Nut 10; mittels der Schrauben und des M_{Klemm} -Klemmhebels kann der Reibungswiderstand des Gelenkes stufenlos reguliert, bzw. das Gelenk in einer definierten Position fixiert werden

Material Gelenk: Zinkdruckguss
 M_{Klemm} -Klemmhebel: Zinkdruckguss

Liefereinheit 10 Stück

Extras weitere Oberflächen, weitere Farben auf Anfrage

Hinweis Schneidhülse zur Reduzierung des Kernlochs $\varnothing 10,2$ mm auf Gewindegröße M8 siehe Seite 500

Model Zinc die-cast

Description To make a pivoting connection between two profiles or panels which can be fixed at any angle; with separate locating pins for slot 8 and 10; by tightening or loosening the screws and the M_{Klemm} -locking lever you can seamlessly regulate the functionality of the joint or you can fix it in one position

Material Joint: Zinc die-cast
 M_{Klemm} -locking lever: Zinc die-cast

Pack Quantity 10 pieces

Specials Other surfaces, other colors on request

Tip Cut bush for the reduction of the $\varnothing 10.2$ mm core hole to thread size M8 see page 500

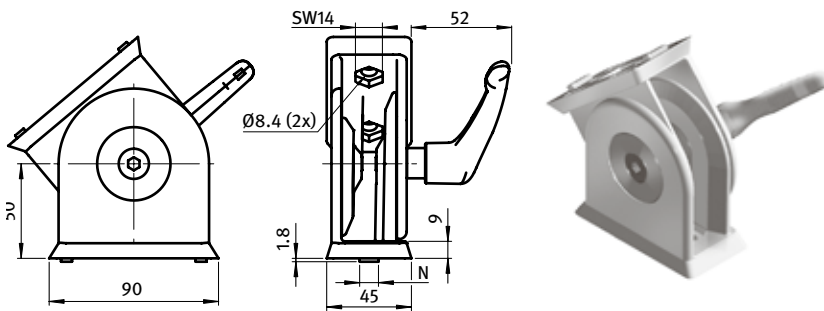

Gelenk 45 × 90 mit Klemmhebel
Pivot Joint 45 × 90 with Locking Lever

N

Öffnungswinkel
Opening Angle

Gewicht [g]
Weight [g]

Teil-Nr.
Part #

- / 8 / 10

184°

1069.0

093GF4590AN

