

Popis zboží/obrázky produktu



Popis

Materiál, provedení:

1. Uzavírací kryt, z termoplastu, z polyamidu 66, červený.
2. Plnicí síto, z termoplastu, z polypropylenu, černé.
3. Příruba, z oceli, poniklované.
4. Upevňovací šrouby, ocel, poniklované.
5. Přírubové těsnění, z korku.
6. Řetízek: mosaz.

Upozornění:

Tvar A: Maximální tlak při odzdušňování činí 50 mbar (0,73 psi) při max. objemu vzduchu 500 l/min. Vzduchový filtr zabraňuje vnikání nečistot.

Tvar B: Obsahuje zavzdušňovací a odzdušňovací ventil z umělé hmoty. Otevírací tlak při odzdušňování činí 0,35 bar ($\pm 0,05$ bar). Otevírací tlak při zavzdušňování činí 0,05 bar. Tento tvar je tak vhodný k aplikacím, u nichž má být řízený objem vzduchu v obou směrech.

Výkresy

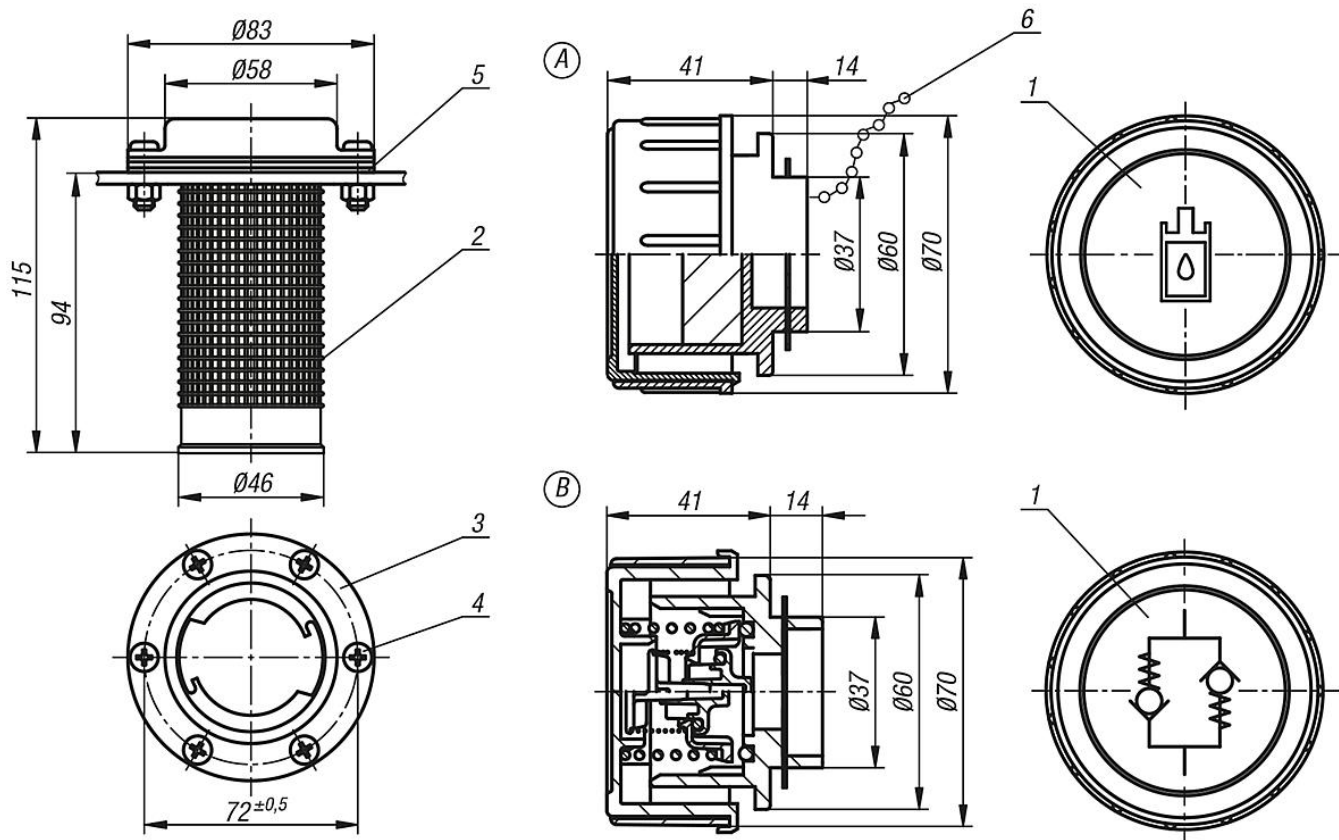

Přehled zboží

| Objednáací číslo | Provedení | Specifikace |
|------------------|-----------|--------------------------------|
| 28072-170 | A | s filtrem |
| 28072-270 | B | větrací a odvzdušňovací ventil |