

Popis

Materiál:

Polyacetal (POM) nebo polyketon (PK).

Provedení:

Vstřikované, přímé ozubení. Úhel záběru 20°. Osový úhel = 90°.

Otvor od modulu 1,5 třískově obroben.

Polyacetal bílý.

Polyketon barva slonoviny.

Upozornění:

Polyacetal: Standardní materiál s vysokou tvrdostí a nízkým součinitelem tření.

Polyketon: Materiál s podstatně vyšší životností, vysokým přenosem výkonu a větší bezpečností vůči vylomení zubů díky mimořádně vysoké odolnosti proti otěru a velmi dobrým tribologickým vlastnostem.

Lze používat pod vodou a jinými médii.

Vstřikovaná ozubená kola mohou uvnitř vykazovat přítomnost technologicky podmíněných dutin. Při vyvrtávání nebo drážkování se tyto dutiny mohou objevit. Funkce tím netrpí.

Kuželová ozubená kola se dodávají po kusech. Potřebujete-li pár kuželových ozubených kol, objednejte si zároveň uvedené spoluzabírající kolo.

Pracovní teplota

-40 °C až +140 °C (s ohledem na velikost a dobu trvání namáhání).

Vezměte na vědomí:

Krouticí momenty uvedené v rozměrové tabulce se vztahují výhradně na ozubení, zohledněny přitom nejsou ani průměry hřidelů ani velikost těsných per. Výpočty únosnosti vycházejí ze základů pro únosnost boků zubů v dotyku a pat zubů v ohybu a z toho vyplývajícího napětí v patě zubu. Příslušná únosnost ozubeného kola závisí na mnoha faktorech, takže uvedené hodnoty jsou pouze hodnoty orientační, jejichž účelem je usnadnění výběru. Údaje o krouticím momentu se vztahují na jeden zub. V závislosti na průměru roztečné kružnice, na párování ozubených kol atd. vzniká překrytí, které je nezbytné pro stanovení přenositelného krouticího momentu. V nejjednodušším případě přímého ozubení je v praxi obvyklý stupeň překrytí 1,1 až 1,25. Pro zvětšení překrytí se používají velké počty zubů s malými moduly. Dobré překrytí profilu může snížit poškození, jakým je např. tvorba důlků.

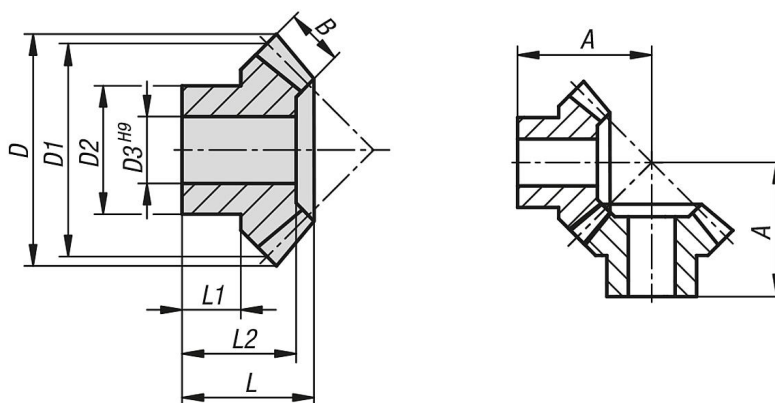

Přehled zboží

Objednáací číslo	Materiál základní těleso	Převodový poměr	Modul	počet zubů	A	B	D	D1	D2	D3	L	L1	L2	max. krouticí moment Nm	vhodné spoluzabírající kolo
22432-105110016	polyacetal	1:1	0,5	16	10,5	2	8,7	8	7	3	8,1	6	8,1	1	22432-105110016
22432-110110016	polyacetal	1:1	1	16	18,4	4,7	17,6	16	12	5	13,6	8	13,6	9,4	22432-110110016
22432-110110030	polyacetal	1:1	1	30	25,1	7	31	30	15	6	15,4	7,6	13,3	26,3	22432-110110030
22432-115110016	polyacetal	1:1	1,5	16	25,8	7	26,4	24	18,5	8	18,4	10	16,2	31,6	22432-115110016
22432-120110016	polyacetal	1:1	2	16	30,4	10	34,9	32	21,9	10	21,2	9,7	18,3	80,4	22432-120110016
22432-125110016	polyacetal	1:1	2,5	16	37	12,3	43,5	40	25,2	12	25,5	11,5	22,9	154,5	22432-125110016
22432-130110016	polyacetal	1:1	3	16	43	13,8	52,3	48	28,8	14	29,2	13,2	25,7	249,7	22432-130110016
22432-135110016	polyacetal	1:1	3,5	16	49,5	15,8	61,4	56	33,3	18	33,1	14,6	28	389,1	22432-135110016
22432-205110016	Polyketon	1:1	0,5	16	10,5	2	8,7	8	7	3	8,1	6	8,1	1	22432-205110016
22432-210110016	Polyketon	1:1	1	16	18,4	4,7	17,6	16	12	5	13,6	8	13,6	9,9	22432-210110016
22432-210110030	Polyketon	1:1	1	30	25,1	7	31	30	15	6	15,4	7,6	13,3	27,7	22432-210110030
22432-215110016	Polyketon	1:1	1,5	16	25,8	7	26,4	24	18,5	8	18,4	10	16,2	33,2	22432-215110016
22432-220110016	Polyketon	1:1	2	16	30,4	10	34,9	32	21,9	10	21,2	9,7	18,3	84,4	22432-220110016
22432-225110016	Polyketon	1:1	2,5	16	37	12,3	43,5	40	25,2	12	25,5	11,5	22,9	162,3	22432-225110016
22432-230110016	Polyketon	1:1	3	16	43	13,8	52,3	48	28,8	14	29,2	13,2	25,7	262,2	22432-230110016
22432-235110016	Polyketon	1:1	3,5	16	49,5	15,8	61,4	56	33,3	18	33,1	14,6	28	408,6	22432-235110016