

Popis zboží/obrázky produktu



Popis

Materiál:

Pouzdro ocel.
Magnetické jádro SmCo.

Provedení:

Pouzdro pozinkované.

Upozornění:

Ploché upínací magnety, stíněný systém. Ploché upínače s jádrem z SmCo mají tři- až pětkrát vyšší přídržnou sílu než upínače z AlNiCo nebo z tvrdého feritu.

Teplotní rozsah:

max. 200 °C.

Odkaz na výkres:

1) přítlačná plocha

Výkresy

A

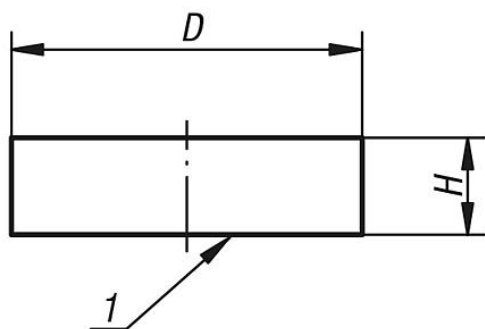

B

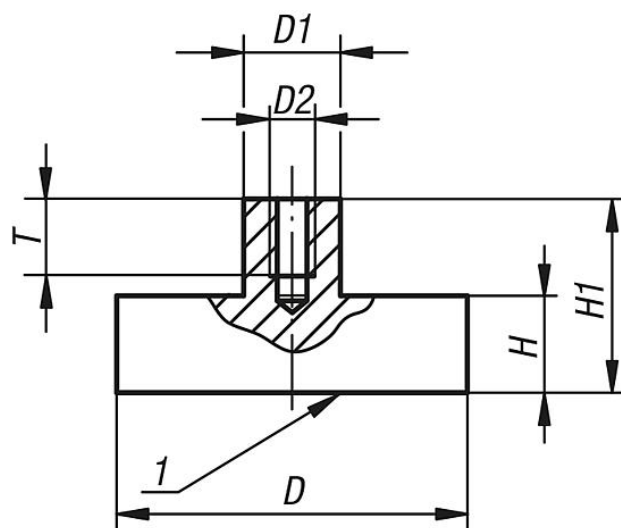

Přehled zboží

Objednáací číslo Provedení A	Objednáací číslo Provedení B	D	D1	D2	H	H1	T	Přídržná síla N
09066-01	09066-11	6 ±0,15	-6	-/M3	4,5	-/11,5	-/6	5
09066-02	09066-12	8 ±0,15	-6	-/M3	4,5	-/11,5	-/6	11
09066-03	09066-13	10 ±0,15	-6	-/M3	4,5	-/11,5	-/6	20
09066-04	09066-14	13 ±0,15	-6	-/M3	4,5	-/11,5	-/6	40
09066-05	09066-15	16 ±0,15	-6	-/M4	4,5	-/11,5	-/6	60
09066-06	09066-16	20 ±0,15	-8	-/M4	6	-/13	-/9	90
09066-07	09066-17	25 ±0,15	-8	-/M4	7	-/14	-/9	150
09066-08	09066-18	32 ±0,20	-10	-/M5	7	-/15,5	-/10	220

