

## Popis zboží/obrázky produktu

**Popis****Materiál:**

Nerezová ocel.

**Provedení:**

Pasivováno.

**Upozornění:**

Závítové vložky umožňují opakované použití resp. opravu poškozených, vytrhnutých a zadřených otvorů se závitem. To umožňuje navrácení kvality poškozené části výrobku.

Závítové vložky je možné použít pro různé materiály, také do lehkých kovů i odlišků. U vložek s vnitřním závitem větším než M6 jsou součástí dodávky čtyři aretační klíny.

Připustné odchylky od normy:

Pro uvedené závity platí následující hodnoty - 6H pro vnitřní závit a 6g pro vnější závit. Ostatní hodnoty  $\pm 0,25$  mm.

Technické pokyny viz návod k závítovým vložkám.

**Přednosti:**

- Lehká a rychlá montáž.
- Vložka je fixována čtyřmi klíny, čímž je zabráněno jejímu protočení.
- Kromě toho instalace nevyžaduje jiné zvláštní příslušenství pro montáž.

**Odkaz na výkres:**

- 1) Aretační klín
- 2) Samojistící část vnitřního závitu

## Výkresy

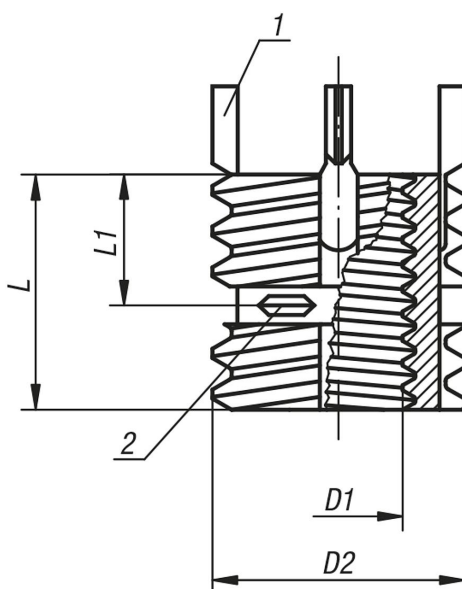

## Přehled zboží

Objednací číslo	D1 Vnitřní závit	D2 Vnější závit	L1 Délka	L Délka	Montáž Ø vrtáku	Montáž Ø zápuště +0,25	Montáž závitový	Montáž minimální hloubka závitů	Demontáž Ø vrtáku	Demontáž Hloubka vývrtu	Objednací číslo montážní náradí
07664-104	M4	M8	4	8	6,9	8,3	M8	9,5	5,5	4	07661-804
07664-105	M5	M10x1,25	5	10	8,8	10,3	M10x1,25	12,5	7,5	4,8	07661-805
07664-106	M6	M12x1,25	6	12	10,8	12,3	M12x1,25	14,5	9,5	4,8	07661-806
07664-108	M8	M14x1,5	7	14	12,8	14,3	M14x1,5	16,5	11,5	4,8	07661-808
07664-110	M10	M16x1,5	8	16	14,8	16,3	M16x1,5	18,5	13,5	4,8	07661-810
07664-112	M12	M18x1,5	9	18	16,8	18,3	M18x1,5	20,5	15,5	4,8	07661-812
07664-114	M14	M20x1,5	10	20	18,8	20,3	M20x1,5	22,5	17,5	4,8	07661-814
07664-116	M16	M22x1,5	11	22	20,7	22,3	M22x1,5	24,5	17,8	6,4	07661-816
07664-116X15	M16x1,5	M22x1,5	11	22	20,7	22,3	M22x1,5	24,5	17,8	6,4	07661-816
07664-118X15	M18x1,5	M24x1,5	12	24	22,5	24,3	M24x1,5	26,5	19,8	6,4	07661-818
07664-120	M20	M30x2	15	30	28	30,3	M30x2	34,5	25,8	6,4	07661-820