

## Popis zboží/obrázky produktu

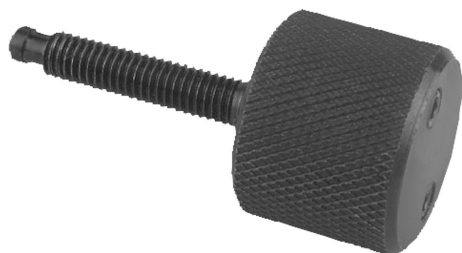

## Popis

## Materiál:

Automatová ocel.

## Provedení:

Brynýrováno.

## Upozornění:

Potřebný krouticí moment rýhovaného šroubu je vytvářen dvěma pružícími kuličkovými tlačnými prvky. Jakmile bylo dosaženo požadovaného koncového tlaku, který lze nastavit, běží rýhovaný úchyt volně.

Nastavení koncového tlaku se provádí závitovými kolíky umístěnými v hlavici.

V kombinaci s tlačnou podložkou (07138, 07140 nebo 07141) se momentový šroub s kuličkovým tlačným čepem hodí zvláště pro upínání šikmých ploch.

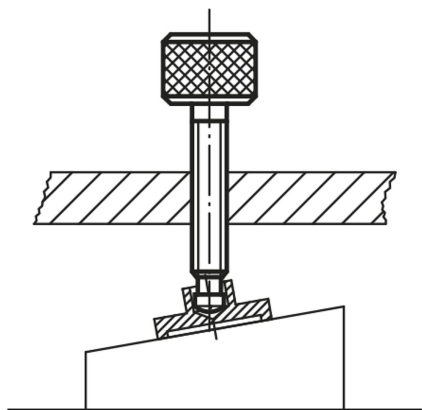

## Výkresy

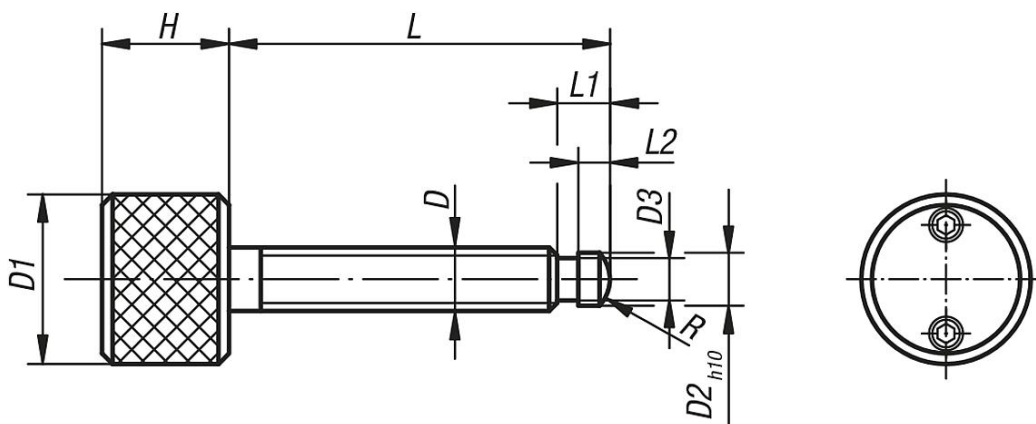

## Přehled zboží

| Objednací číslo | D   | D1 | D2  | D3  | H  | L      | L1  | L2  | F1<br>N | F2<br>N | R |
|-----------------|-----|----|-----|-----|----|--------|-----|-----|---------|---------|---|
| 07134-06X       | M6  | 25 | 4,5 | 4,1 | 20 | 40/60  | 6   | 2,5 | 40      | 800     | 3 |
| 07134-08X       | M8  | 25 | 6   | 5,3 | 20 | 60/80  | 7,5 | 3   | 40      | 650     | 5 |
| 07134-10X       | M10 | 25 | 8   | 7,2 | 20 | 60/80  | 9   | 4,5 | 40      | 550     | 6 |
| 07134-12X       | M12 | 25 | 8   | 7,2 | 20 | 80/100 | 10  | 4,5 | 40      | 450     | 6 |