

## Popis zboží/obrázky produktu

**Popis****Materiál:**

Upínací prvek (vpředu), nerezová ocel 1.7225.

Přidrzný prvek (vzadu), nerezová ocel 1.0503.

Šrouby s válcovou hlavou a vložky do drážky, ocel třídy pevnosti 8.8.

**Provedení:**

Nerezové díly kaleny a poniklovány.

Ocelové části, brynýrované.

**Upozornění:**

Pomocí upínačů nízkých obrobků pro T-drážku mohou být upínány obzvláště nízké obrobky. Přítlačnou silou je obrobek dodatečně tlačěn na strojní stůl.

**Použití:**

1. Upínač nízkých obrobků zasuňte do T-drážky strojního stolu až k obrobku.
2. Upevňovací šrouby (přidrzný prvek) utáhněte stanoveným utahovacím momentem.
3. Utažením upínacího šroubu (upínací prvek) se obrobek upne.

## Výkresy

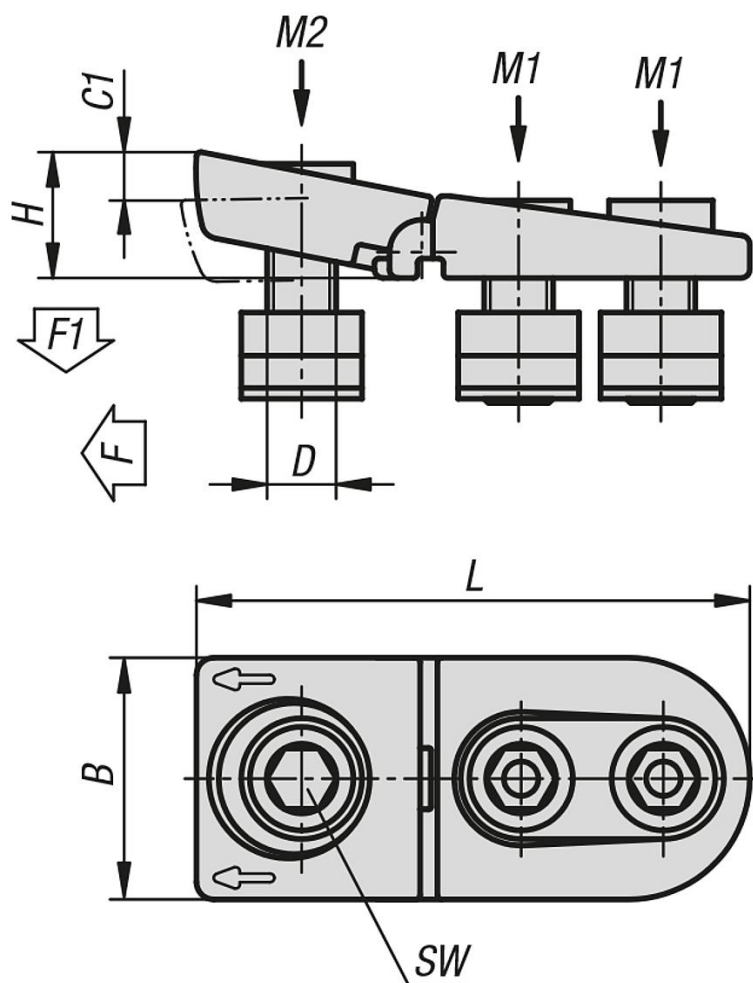

## Přehled zboží

Objednací číslo	Šířka drážky	B	C1	D	H	L	SW	F kN	F1 kN	Utahovací moment M1 Nm	Utahovací moment M2 Nm
04462-1214	14	44	8	M12	25	112	10	15	7,5	65	52
04462-1618	18	56	10	M16	30	132	14	25	12,5	150	120
04462-2022	22	62	11	M20	35	155	17	36	18	300	240