

Popis zboží/obrázky produktu



Popis

Materiál:

Cementovaná ocel.

Provedení:

Kaleno a broušeno (HRC 60 ±2).

Upozornění:

Uchycovací čepy usnadňují proces spojování, protože jsou navrženy tak, aby spojování bylo snadné. V kombinaci s kalenými úchytnými pouzdry 02026 umožňují přesnou a rychlé výměnu obrobku s nízkým opotřebením.

Verze D1 = 5 a D1 = 6 nemají vnitřní závit.

Odkaz na výkres:

Provedení B: středící čep, válcový

Provedení C: středící čep, zploštělý

Výkresy

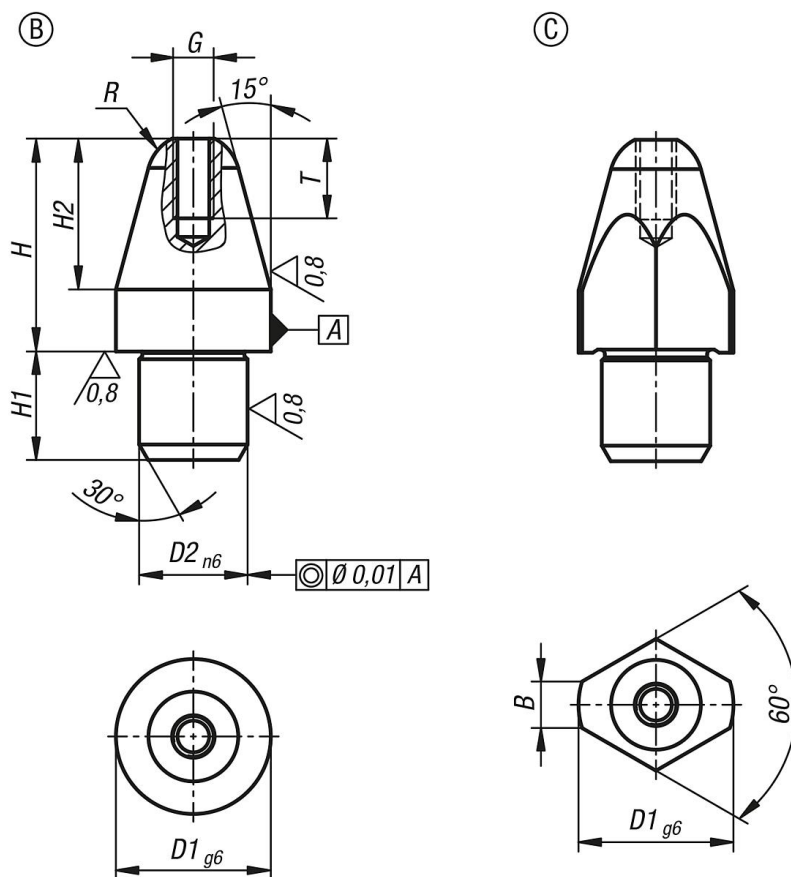

Přehled zboží

Objednací číslo	Provedení	Provedení 1	B	D1	D2	G	H	H1	H2	R	T
02025-205	B	krátké	-	5	3	-	8	3	5	1,50	-
02025-206	B	krátké	-	6	4	-	10	4	6	1,80	-
02025-208	B	krátké	-	8	6	M2,5	11,4	6	7,4	2,5	5
02025-210	B	krátké	-	10	7	M2,5	13,7	7	9,7	3	5

Přehled zboží

Objednáací číslo	Provedení	Provedení 1	B	D1	D2	G	H	H1	H2	R	T
02025-212	B	krátké	-	12	8	M3	16	8	12	3,5	6
02025-216	B	krátké	-	16	12	M4	20	12	15	5	8
02025-220	B	krátké	-	20	14	M5	25,5	14	19,5	6	10
02025-305	B	dlouhé	-	5	3	-	10	3	5	1,50	-
02025-306	B	dlouhé	-	6	4	-	12	4	6	1,80	-
02025-308	B	dlouhé	-	8	6	M2,5	17,4	6	7,4	2,5	5
02025-310	B	dlouhé	-	10	7	M2,5	21,7	7	9,7	3	5
02025-312	B	dlouhé	-	12	8	M3	24	8	12	3,5	6
02025-316	B	dlouhé	-	16	12	M4	29	12	15	5	8
02025-320	B	dlouhé	-	20	14	M5	35,5	14	19,5	6	10
02025-405	C	krátké	-	5	3	-	8	3	5	1,50	-
02025-406	C	krátké	-	6	4	-	10	4	6	1,80	-
02025-408	C	krátké	2,5	8	6	M2,5	11,4	6	7,4	2,5	5
02025-410	C	krátké	3,0	10	7	M2,5	13,7	7	9,7	3	5
02025-412	C	krátké	3,5	12	8	M3	16	8	12	3,5	6
02025-416	C	krátké	5	16	12	M4	20	12	15	5	8
02025-420	C	krátké	6	20	14	M5	25,5	14	19,5	6	10
02025-505	C	dlouhé	-	5	3	-	10	3	5	1,50	-
02025-506	C	dlouhé	-	6	4	-	12	4	6	1,80	-
02025-508	C	dlouhé	2,5	8	6	M2,5	17,4	6	7,4	2,5	5
02025-510	C	dlouhé	3,0	10	7	M2,5	21,7	7	9,7	3	5
02025-512	C	dlouhé	3,5	12	8	M3	24	8	12	3,5	6
02025-516	C	dlouhé	5	16	12	M4	29	12	15	5	8
02025-520	C	dlouhé	6	20	14	M5	35,5	14	19,5	6	10