

Popis zboží/obrázky produktu



Popis

Materiál:

GJL 300.

Provedení:

Základní plochy přesně obrobené.

Upínací plochy jsou

ohrubovány s přídávkem 0,5 mm.

Upozornění:

Upínací kostky jsou přizpůsobeny paletám pro obráběcí stroje podle DIN 55201 a

paletám pro obráběcí stroje podle JIS 6337-1980.

Šrouby s okem pro přepravu jsou přiloženy k dodávce. Víko zabraňuje, aby se dutiny upínacích úhelníků plnily třískami.

Výkresy

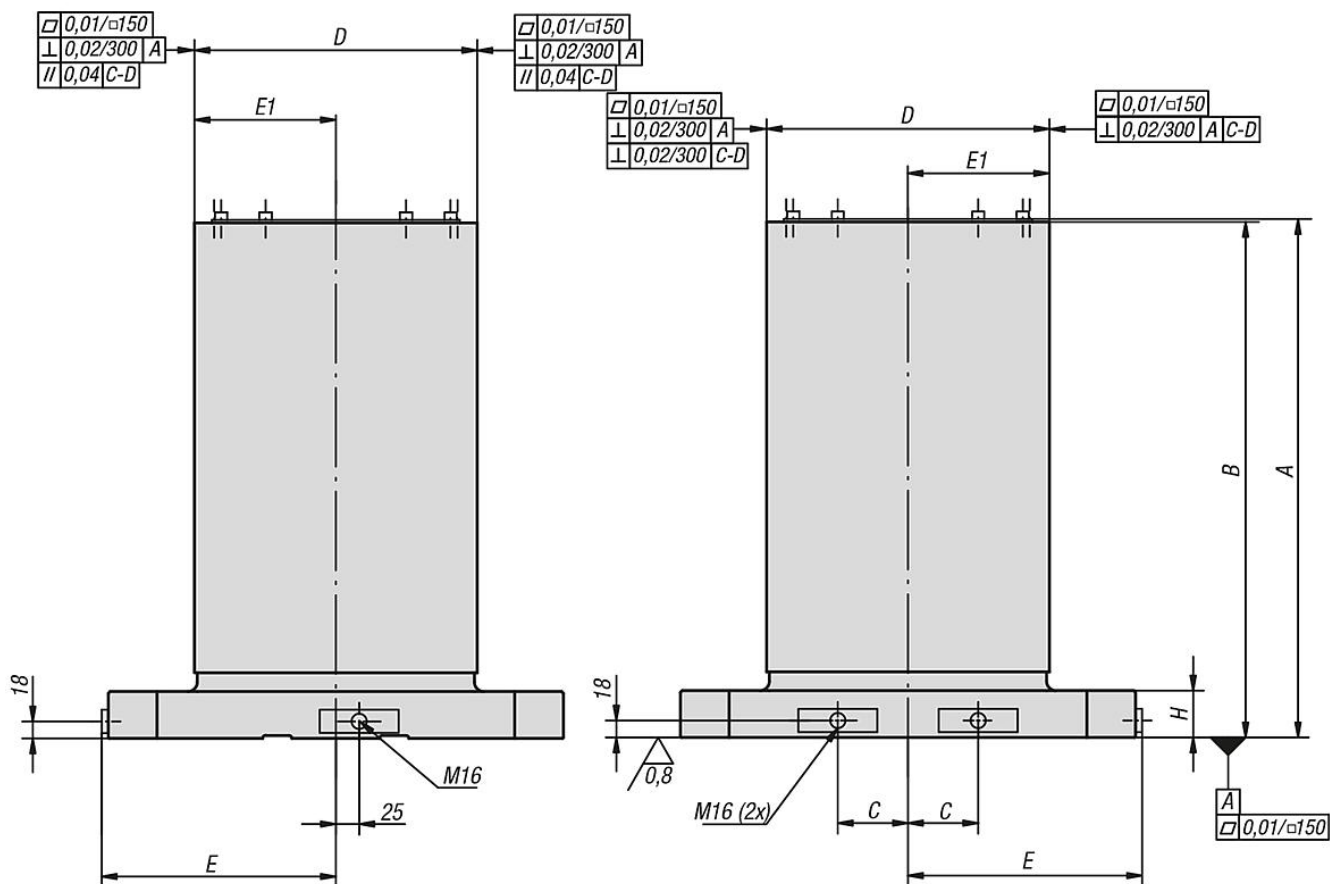

Výkresy

01850-0040251

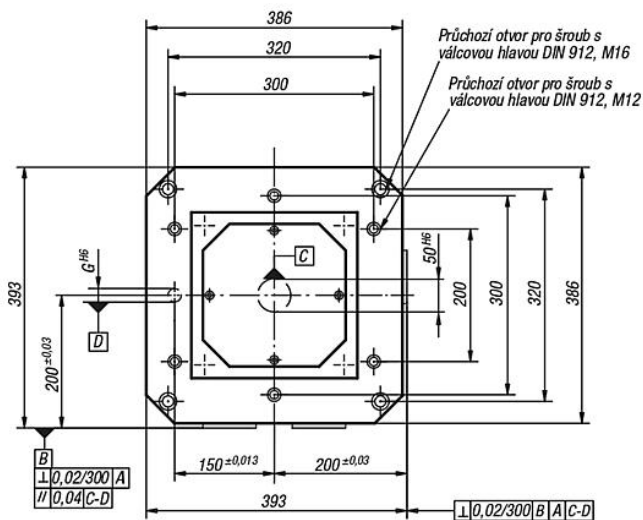

01850-005030
01850-0050301

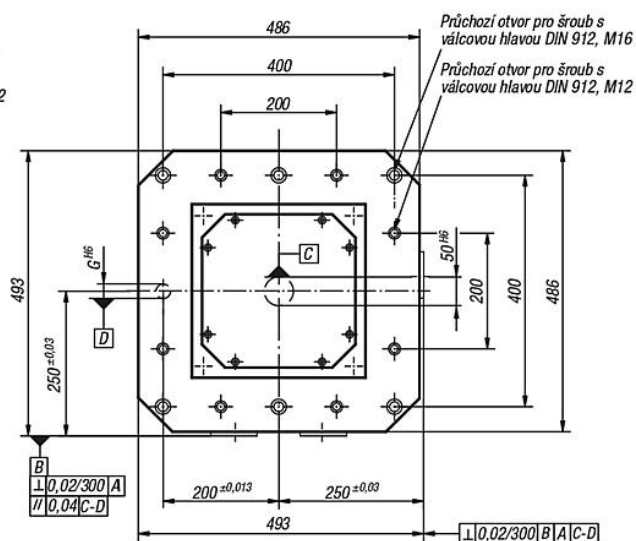

01850-006335
01850-0063351

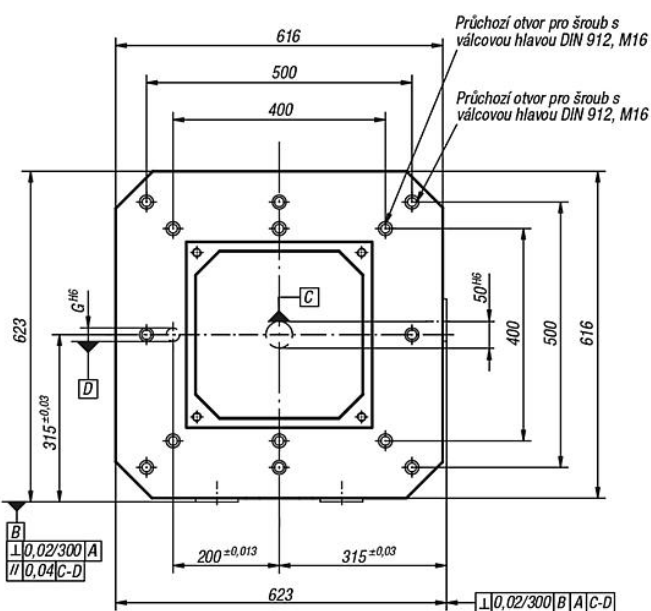

01850-008050

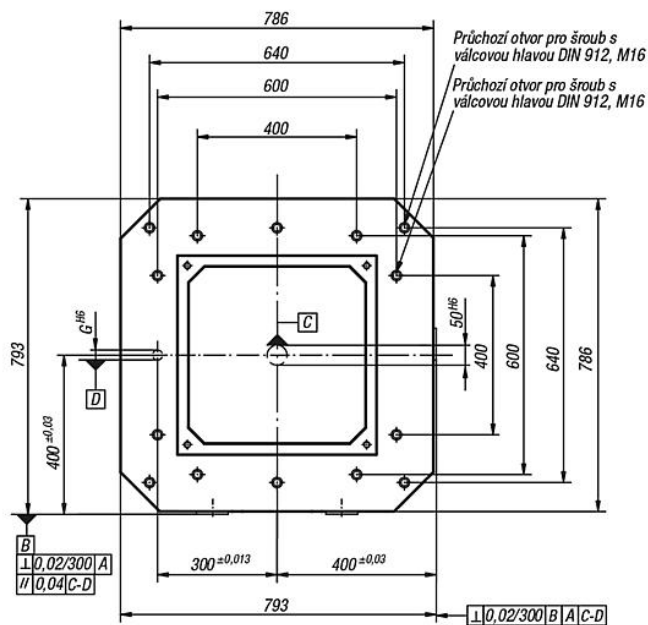

Přehled zboží

Objednáací číslo	A	B	C	D	E	E1	G	H
01850-005030	553	550	75	301 ±0,2	250	150,5 ±0,2	20	50
01850-006335	703	700	100	351 ±0,2	315	175,5 ±0,2	25	55
01850-008050	803	800	135	501 ±0,2	400	250,5 ±0,2	25	60
01850-0040251	553	550	55	251 ±0,2	200	125,5 ±0,2	20	50
01850-0050301	653	650	75	301 ±0,2	250	150,5 ±0,2	20	50
01850-0063351	803	800	100	351 ±0,2	315	175,5 ±0,2	25	55

