

Upínací středící čep Velikost systému 80 mm

Popis zboží/obrázky produktu

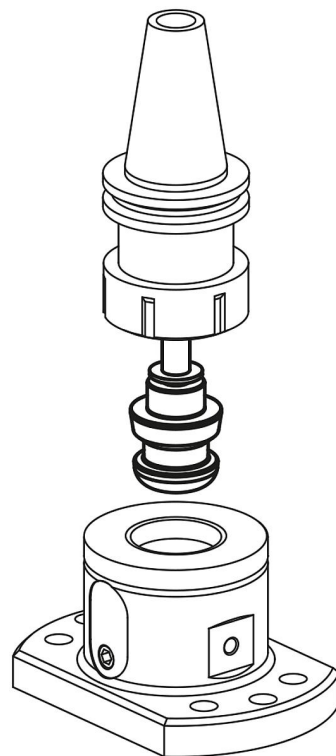

Popis

Materiál:

Cementovaná ocel.

Provedení:

Kaleno a brynýrováno.

Funkční plochy broušeny.

Upozornění:

Pomocí upínacího středícího čepu lze ustavit polohu základních modulů na strojních stolech.

Upínací středící čep lze upnout do kleštin. Prostřednictvím vřetena/řízení stroje je definována poloha modulu.

Upínací středící čep Velikost systému 80 mm

Výkresy

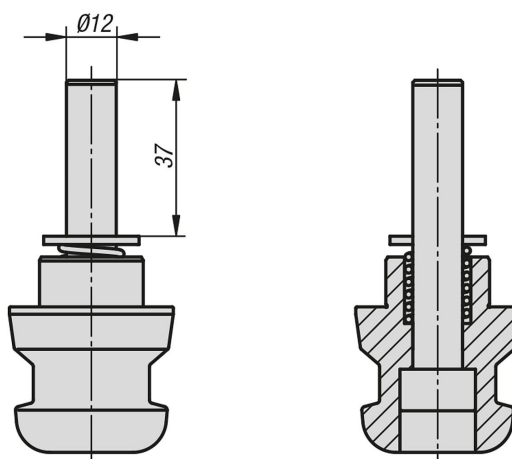

Přehled zboží

Upínací středící čep

Objednací číslo	Rozměry
K1012.1240	viz výkres