

# Polohování základních prvků na strojních stolech



Upínací úhelník K0802, upínací úhelník dvoustranný K0803, upínací kostka K0805 a palety K0806 mají dvě polohovací možnosti.

## a) Polohování na paletách pro obráběcí stroje podle DIN 55 201.

### Postup polohování:

- 1.-Vsadíte centrovací čep do středového otvoru palety stroje.
- 2.-Upínací rozteč, upínací kostku a palety vycentrujete přes středový otvor.
- 3.-Pomocí centrovacího čepu pro vyrovnávací otvor zarovnejte základní prvky.

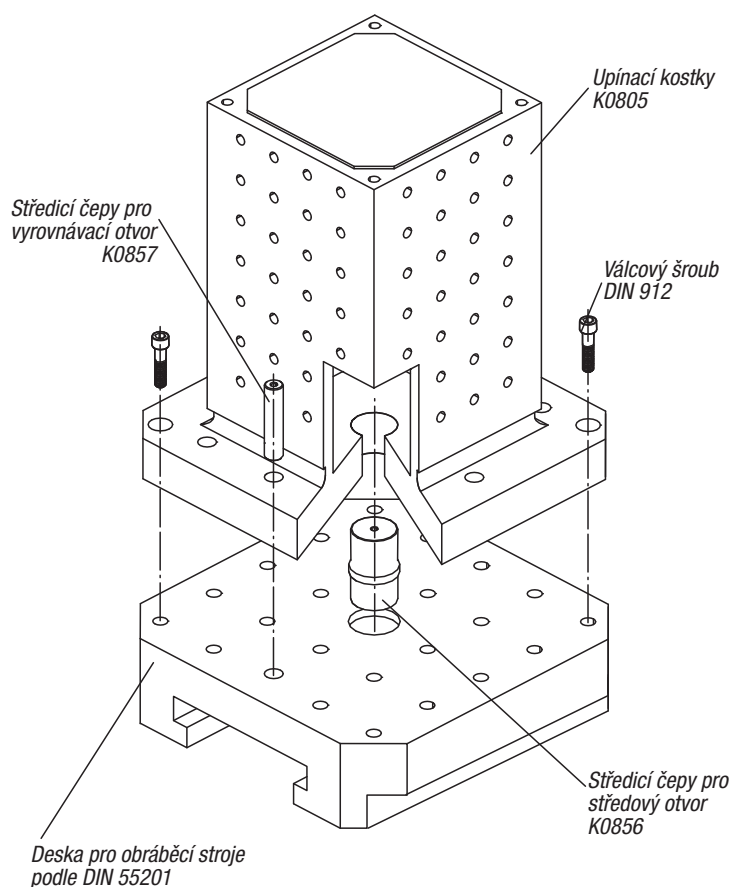

## b) Polohování na paletách pro obráběcí stroje podle JIS 6337-1980.

### Postup polohování:

1. Připevněte dorazovou desku na stůl stroje.
2. Přiložte vázací oka pomocí válcových šroubů na určovací úrovně (dorazové desky).

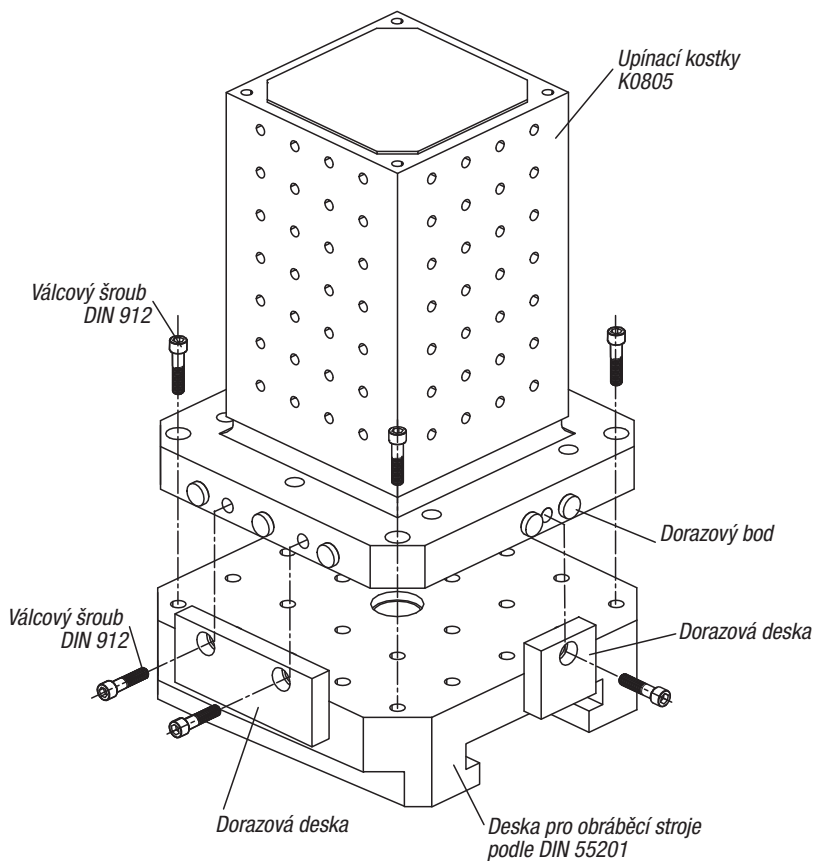

# Polohování základních prvků na strojních stolech



K polohování na rastrových deskách K0800 se používají polohovací čepy. Základní deska je k upevnění ustavovacích čepů vybavena čtyřmi přesnými děrami (vždy dvě díry leží v ose). Pomocí šroubu M6, který je zašroubován do hlavy polohovacího čepu, mohou být tyto čepy přesně zavedeny do T-drážek, resp. z nich vytaženy.

