

Přesné seřízení pro stabilizátor obrobku

Popis zboží/obrázky produktu



Popis

Materiál:

Ocel.

Upozornění:

Pomocí přesného seřízení lze přesně nastavit vzdálenost mezi obrobkem a opěrným stolem. V případě potřeby lze s jeho pomocí nastavit stabilizátor s předepnutím na tah nebo tlak.

Odkaz na výkres:

1) Válcový šroub DIN EN ISO 4762, M10

Výkresy

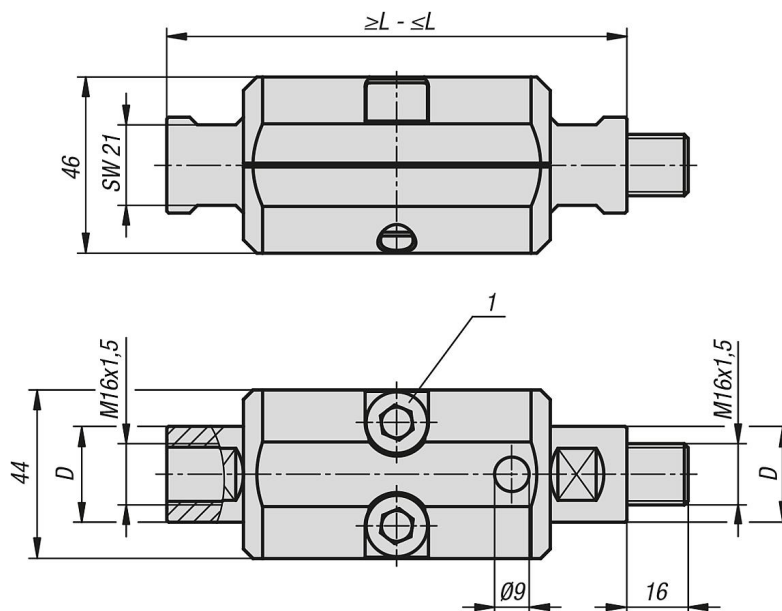

Přehled zboží

Přesné seřízení pro stabilizátor obrobku

Objednací číslo	D	L min.	L max.
K1187.25120150	25	120	150