

Tahový upínač (Heavy)

Popis zboží/obrázky produktu



Popis

Materiál:

Skříň, upínací kroužek manipulační tyč ze zušlechtěné oceli.
Rukojeť z duroplastu PF 31.

Provedení:

Skříň a upínací kroužek kaleny a bryněrovány.
Manipulační tyč bryněrovaná.
Rukojeť černá.

Upozornění:

Doporučené tolerance obrobků při upínání pomocí upínacího čepu (Heavy) je nutné dodržet. Aby bylo možné obrobek bezpečně upnout, musí se manipulační páky nacházet mezi doporučenou upínací polohou a koncovým bodem.

* Max. tloušťka obrobku viz upínací čep K0911 (rozměr C).

** Přípustná síla ruky na rukojeť.

Tahový upínač (Heavy)

Výkresy

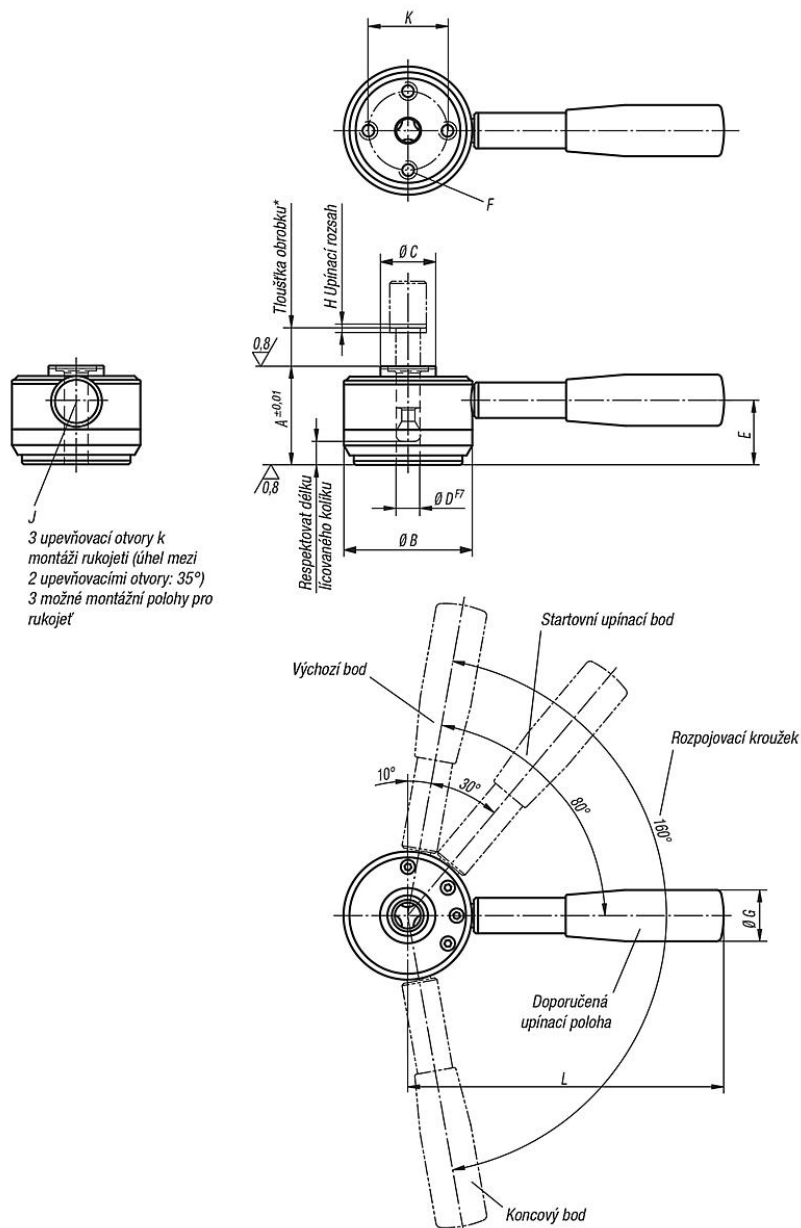

Přehled zboží

Tahový upínač (Heavy)

Objednací číslo	A	B	C	D	E	F	G	H	J	K	L	Upínací síla N	Doporučená tolerance pro tloušťku obrábku	Ruční síla FH N	Přidrzná síla N
K0911.506501	50	65	28	12	36	M8x14	26	2	10	40	160	6000	±0,5*	600**	8000
K0911.638001	63	80	34	16	45	M10x18	28	2,5	12	50	180	8000	±0,8*	600**	14000