

Tahový upínač

Popis zboží/obrázky produktu



Popis

Materiál:

Skříň a vačka z nástrojové oceli.
Rukojeť ze zušlechtěné oceli.
Kulový knoflík z duroplastu PF 31.

Provedení:

Skříň a vačka kaleny a bryněrovány.
Rukojeť bryněrována.
Kulový knoflík černý.

Upozornění:

* Max. tloušťka obrobku viz upínací čep K0910 (rozměr C).
** Přípustná síla ruky pro rukojeť.

Příslušenství:

Standardní rukojeti K0915.
Rukojeti k zašroubování s omezením krouticího momentu K0916.

Tahový upínač

Výkresy

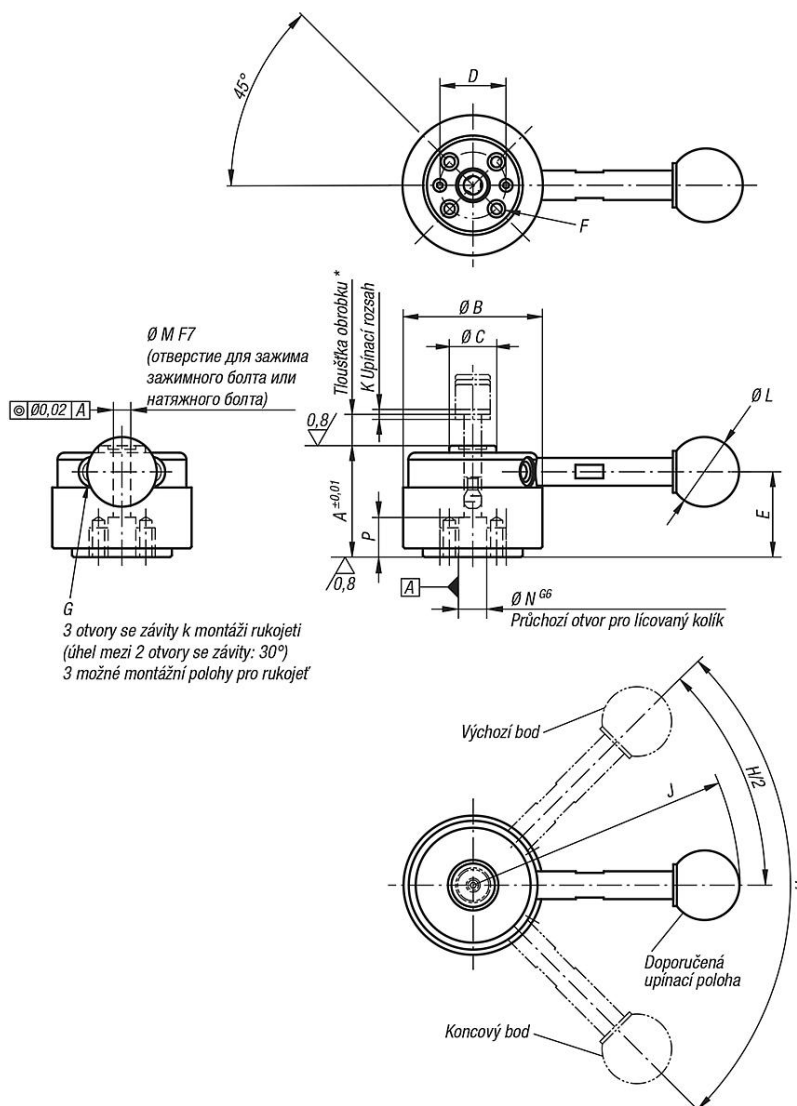

Přehled zboží

Tahový upínač

Objednací číslo	Provedení	A	B	C	D	E	F	G	H	J	K	L	M	N	P	Upínací síla N	Doporučená tolerance pro tloušťku obrobku	Ruční síla FH N	Přídržná síla N
K0910.324000	bez rukojeti	32	40	13,5	18	24,5	M4x8	M5	90°	-	1,5	-	5	8	10	900	$\pm 0,3^*$	150**	2000
K0910.324001	s rukojetí	32	40	13,5	18	24,5	M4x8	M5	90°	76,5	1,5	20	5	8	10	900	$\pm 0,3^*$	150**	2000
K0910.405000	bez rukojeti	40	50	18	25	30,7	M6x9	M6	110°	-	2	-	8	12	13	2500	$\pm 0,5^*$	200**	5500
K0910.405001	s rukojetí	40	50	18	25	30,7	M6x9	M6	110°	111,5	2	25	8	12	13	2500	$\pm 0,5^*$	200**	5500