

Tlačné upínače

Popis zboží/obrázky produktu



Popis

Materiál, provedení:

Vačka z nástrojové oceli, kaleno a bryněrováno.
 Dřík z oceli pro zušlechťení, kaleno a bryněrováno.
 Rukojeť z oceli pro zušlechťení, bryněrováno.
 Kulový knoflík duroplast PF 31, černý.

Upozornění:

* Přípustná síla ruky pro rukojeť.

Příslušenství:

Standardní rukojeť K0915.
 Rukojeť k zašroubování s omezením krouticího momentu K0916.

Upínání přitažením

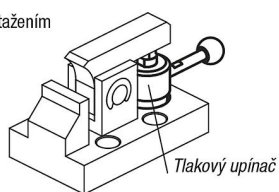

Vertikální upínání

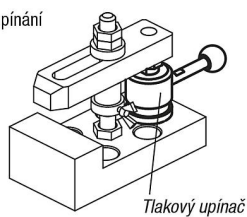

Horizontální upínání

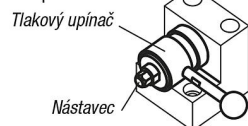

Chcete-li na upínací válec namontovat nástavec, pojistěte dřík klíčem na šrouby, aby nezachycoval žádnou krouticí sílu.

Výkresy

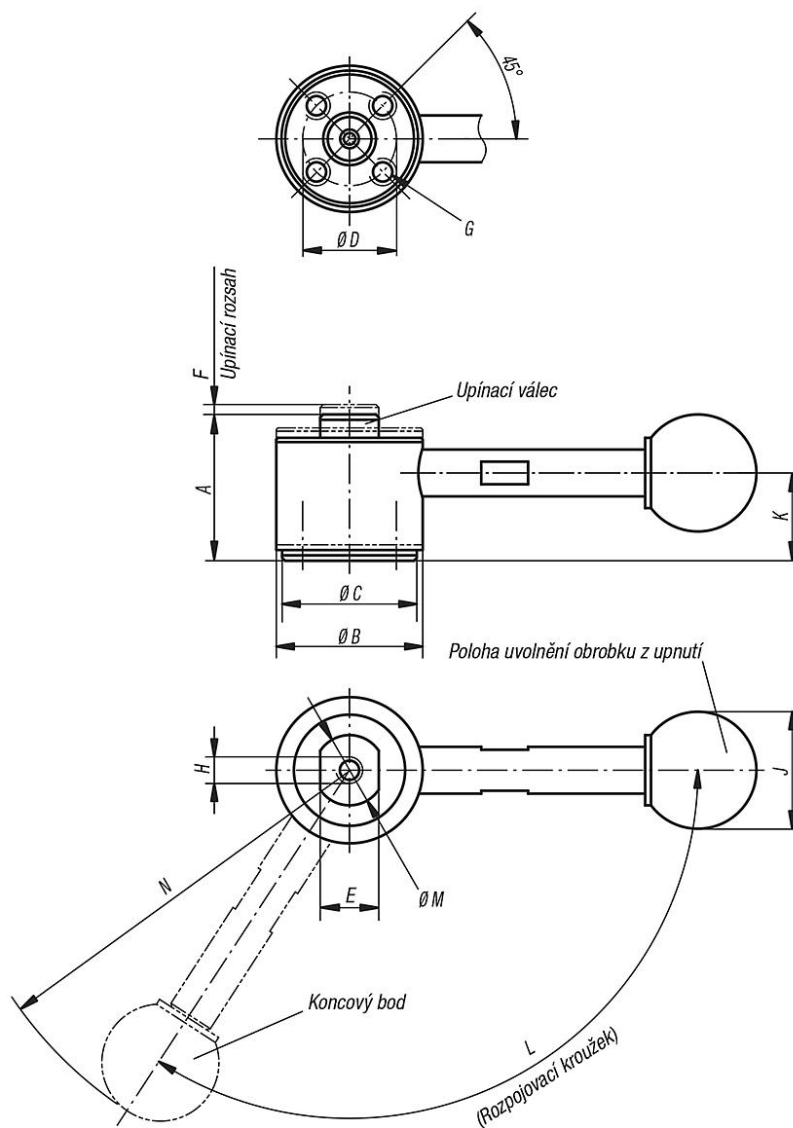

Přehled zboží

Tlačné upínače

Objednáací číslo	Provedení	A min.	A max.	B	C	D	E	F	G	H	J	K	L	M	N	Upínací síla N	Ruční síla FH N
K0914.252500	bez rukojeti	25	26,7	25	23	16	10	1,7	M4x6	M4x6	-	15	123°	12	-	3000	150*
K0914.252501	s rukojetí	25	26,7	25	23	16	10	1,7	M4x6	M4x6	20	15	123°	12	69,5	3000	150*
K0914.323200	bez rukojeti	32	34,5	32	30	20	13	2,5	M6x9	M6x9	-	19,5	135°	15	-	4000	200*
K0914.323201	s rukojetí	32	34,5	32	30	20	13	2,5	M6x9	M6x9	25	19,5	135°	15	103	4000	200*