

## Šroubovací zátky

### Popis zboží/obrázky produktu



### Popis

#### Materiál:

Termoplast, polyamid 66, vyztužený z 30%, sklolaminát.

#### Provedení:

Černé. Ploché těsnění, bezazbestové.

#### Upozornění:

Teplotní odolnost:

Teplota při dlouhodobém používání 100 °C.

Teplota při krátkodobém používání 120 °C.

#### Na vyžádání:

O-kroužek nebo materiál s vyšší pevností.

#### Odkaz na výkres:

1) Ploché těsnění

### Výkresy

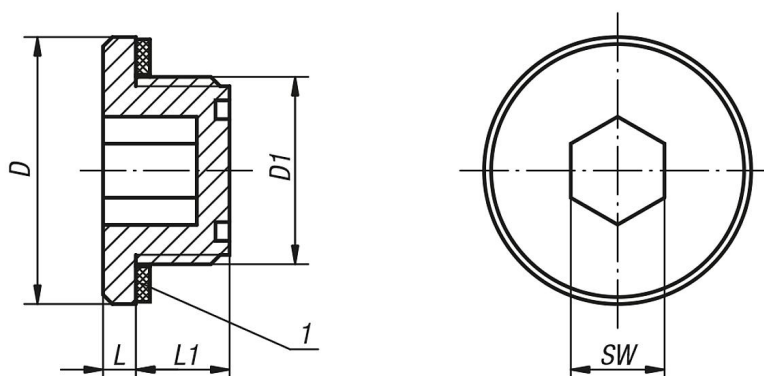

### Přehled zboží

#### Šroubovací zátky

Objednáací číslo	D	D1	L	L1	SW	Utahovací moment max. Nm
K0450.18014	18,2	G1/4	2,5	8	6	3
K0450.22038	22,5	G3/8	3,5	10,5	8	6
K0450.28012	28,5	G1/2	3,5	10,5	10	8
K0450.35034	35	G3/4	4	10,5	12	10
K0450.201415	20	M14x1,5	2,5	8	6	3
K0450.221615	22,5	M16x1,5	3,5	11	8	6
K0450.261815	26	M18x1,5	3	10	10	7
K0450.282015	28,5	M20x1,5	3	11	10	7
K0450.282215	28,5	M22x1,5	3,5	10,5	10	7
K0450.352615	35	M26x1,5	3	12	12	10