

## Závitové vložky samořezné s řeznou drážkou

### Popis zboží/obrázky produktu



### Popis

#### Materiál:

Ocel nebo nerezová ocel 1.4305.

#### Provedení:

Ocel cementovaná, pozinkovaná.  
Nerezová ocel bez povrchové úpravy.

#### Upozornění:

Samořezné závitové vložky pro výrobu vysoce namáhaných, otěruvzdorných a vibračně odolných šroubových spojů v materiálech s nízkou pevností ve stříhu, jako je např. hliník a jeho slitiny, mosaz, bronz, litina, duroplasty a termoplasty.

Závitové vložky jsou na spodním konci zakončeny kuželovitě a mají řeznou drážku. Při zašroubování do úchytného otvoru si svůj úchytný závit vyříznou samy. To zaručuje absolutně bezpečné a pevné ukotvení v úchytném materiálu.

Vnitřní závit D1 podle ISO 6H.

Závitové vložky s řeznou drážkou pruží v mnohých materiálech v oblasti řezné drážky mírně směrem dovnitř. Vzniká tím jistý efekt zajištění šroubu. Není-li to žádoucí, doporučujeme závitové vložky s řezným otvorem.

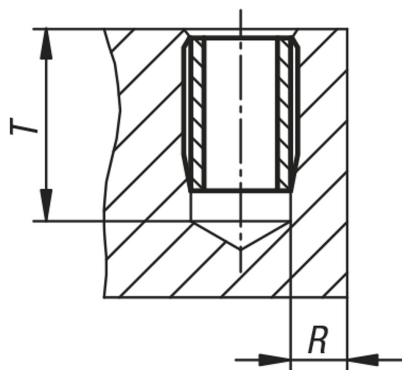

### Výkresy

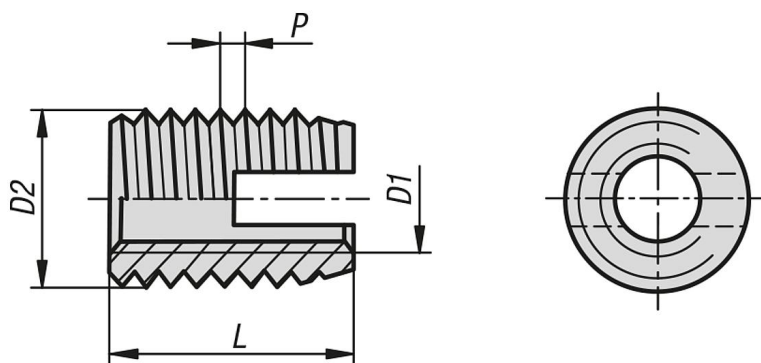

### Přehled zboží

Objednáací číslo	Materiál základní těleso	D1	D2	P	L	T min.	R min. u lehkých kovů	R min. u litiny	R min. u plastů	Objednáací číslo ruční montážní nářadí	Objednáací číslo strojní montážní nářadí
K0978.03	ocel	M3	5	0,5	6	8	1	1,5	1,25	K0978.803	K0978.903
K0978.04	ocel	M4	6,5	0,75	8	10	1,3	1,95	1,6	K0978.804	K0978.904
K0978.05	ocel	M5	8	1	10	13	1,6	2,4	2	K0978.805	K0978.905
K0978.06	ocel	M6	10	1,5	14	17	2	3	2,5	K0978.806	K0978.906
K0978.08	ocel	M8	12	1,5	15	18	2,4	3,6	3	K0978.808	K0978.908
K0978.10	ocel	M10	14	1,5	18	22	2,8	4,2	3,5	K0978.810	K0978.910
K0978.12	ocel	M12	16	1,5	22	26	3,2	4,8	4	K0978.812	K0978.912
K0978.16	ocel	M16	20	1,5	22	27	4	6	5	-	K0978.916
K0978.103	nerezová ocel	M3	5	0,5	6	8	1	1,5	1,25	K0978.803	K0978.903
K0978.104	nerezová ocel	M4	6,5	0,75	8	10	1,3	1,95	1,6	K0978.804	K0978.904
K0978.105	nerezová ocel	M5	8	1	10	13	1,6	2,4	2	K0978.805	K0978.905
K0978.106	nerezová ocel	M6	10	1,5	14	17	2	3	2,5	K0978.806	K0978.906

## Závitové vložky samořezné s řeznou drážkou

### Přehled zboží

Objednací číslo	Materiál základní těleso	D1	D2	P	L	T min.	R min. u lehkých kovů	R min. u litiny	R min. u plastů	Objednací číslo ruční montážní nářadí	Objednací číslo strojní montážní nářadí
<b>K0978.108</b>	nerezová ocel	M8	12	1,5	15	18	2,4	3,6	3	K0978.808	K0978.908
<b>K0978.110</b>	nerezová ocel	M10	14	1,5	18	22	2,8	4,2	3,5	K0978.810	K0978.910
<b>K0978.112</b>	nerezová ocel	M12	16	1,5	22	26	3,2	4,8	4	K0978.812	K0978.912
<b>K0978.116</b>	nerezová ocel	M16	20	1,5	22	27	4	6	5	-	K0978.916