

## Aretační čepy bez nákrůžku

### Popis zboží/obrázky produktu



### Popis

#### Materiál:

Ocelové provedení:  
Aretační kolík kalený:  
Třída pevnosti 5.8.

Nerezové provedení:  
Aretační kolík kalený:  
Závitové pouzdro 1.4305.  
Aretační kolík 1.4034.

Aretační kolík nekalený:  
Závitové pouzdro 1.4305.  
Aretační kolík 1.4305.

Klíčový kroužek 1.4310, bez povrchové úpravy.

#### Provedení:

Ocelové provedení:  
Aretační kolík kalený, broušený a brynýrovaný.

Nerezové provedení:  
Aretační kolík kalený, broušený a bez povrchové úpravy.  
Aretační kolík nekalený, broušený a bez povrchové úpravy.

#### Upozornění:

Aretační čepy se užívají tam, kde je třeba zabránit změně aretačního nastavení příčnými silami. Teprve po vysunutí aretačního čepu je možné nastavit jinou aretační polohu.

Závěsný kroužek umožňuje ovládání aretačního čepu, např. automaticky (programově řízené) pomocí pneumatického válce nebo dálkovým ovládáním pomocí lanka vedeného v bovdenu.

Pro účely našroubování je možné dodat montážní klíč ke šroubu. Ten je třeba nasadit na závitovou vložku tak, aby jeho kolíky zapadly do drážky v horní části šroubu.

#### Na vyžádání:

Nestandardní provedení.

# Aretační čepy bez nákrůžku

## Výkresy

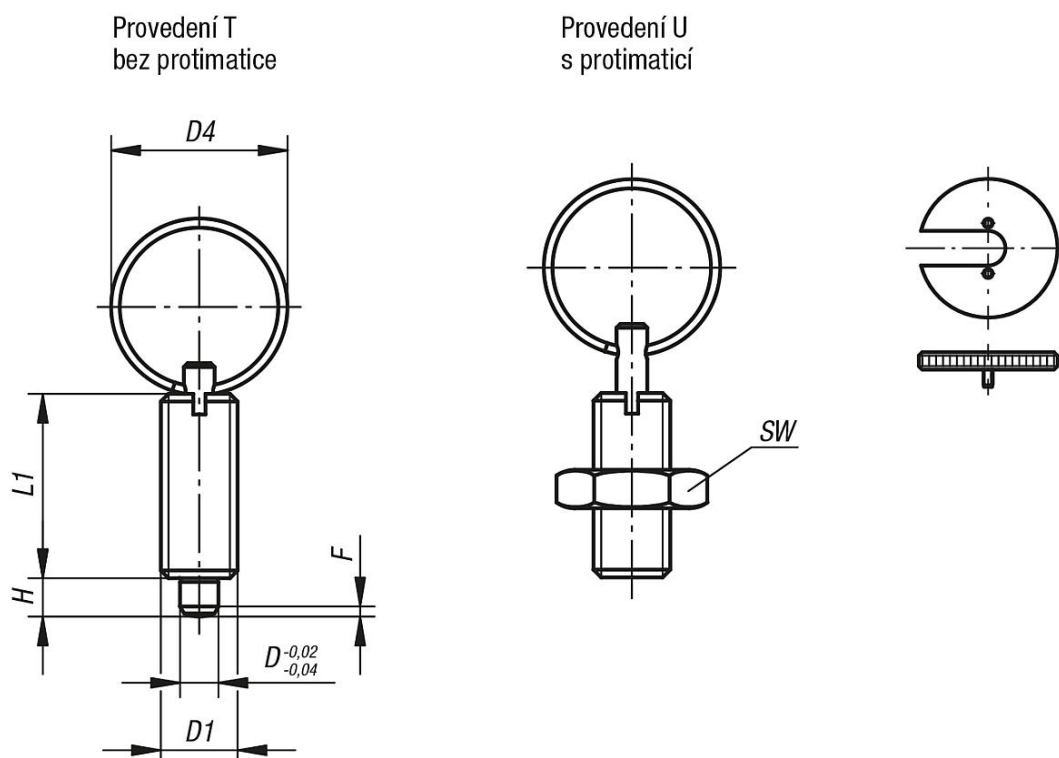

## Přehled zboží

### Aretační čepy bez nákrůžku, ocelové, aretační kolík tvrzený

| Objednací číslo<br>Provedení T | Objednací číslo<br>Provedení U | D  | D1      | D4 | L1 | H  | SW   | F x 30° | Síla pružiny<br>začátek<br>F1 cca N | Síla pružiny<br>konec<br>F2 cca N | Objednací číslo<br>klíč ke šroubu |
|--------------------------------|--------------------------------|----|---------|----|----|----|------|---------|-------------------------------------|-----------------------------------|-----------------------------------|
| K0635.3004                     | K0635.4004                     | 4  | M8x1    | 15 | 21 | 4  | -/13 | 1       | 6                                   | 12                                | K0344.90                          |
| K0635.3105                     | K0635.4105                     | 5  | M10x1   | 23 | 24 | 5  | -/17 | 1,3     | 5                                   | 12                                | K0344.91                          |
| K0635.3206                     | K0635.4206                     | 6  | M12x1,5 | 23 | 28 | 6  | -/19 | 1,8     | 6                                   | 14                                | K0344.92                          |
| K0635.3308                     | K0635.4308                     | 8  | M16x1,5 | 28 | 36 | 8  | -/24 | 2,3     | 15                                  | 35                                | K0344.93                          |
| K0635.3410                     | K0635.4410                     | 10 | M20x1,5 | 28 | 40 | 10 | -/30 | 2,8     | 15                                  | 34                                | K0344.94                          |

### Aretační čepy bez nákrůžku, nerezové, aretační kolík tvrzený

| Objednací číslo<br>Provedení T | Objednací číslo<br>Provedení U | D  | D1      | D4 | L1 | H  | SW   | F x 30° | Síla pružiny<br>začátek<br>F1 cca N | Síla pružiny<br>konec<br>F2 cca N | Objednací číslo<br>klíč ke šroubu |
|--------------------------------|--------------------------------|----|---------|----|----|----|------|---------|-------------------------------------|-----------------------------------|-----------------------------------|
| K0635.03004                    | K0635.04004                    | 4  | M8x1    | 15 | 21 | 4  | -/13 | 1       | 6                                   | 12                                | K0344.90                          |
| K0635.03105                    | K0635.04105                    | 5  | M10x1   | 23 | 24 | 5  | -/17 | 1,3     | 5                                   | 12                                | K0344.91                          |
| K0635.03206                    | K0635.04206                    | 6  | M12x1,5 | 23 | 28 | 6  | -/19 | 1,8     | 6                                   | 14                                | K0344.92                          |
| K0635.03308                    | K0635.04308                    | 8  | M16x1,5 | 28 | 36 | 8  | -/24 | 2,3     | 15                                  | 35                                | K0344.93                          |
| K0635.03410                    | K0635.04410                    | 10 | M20x1,5 | 28 | 40 | 10 | -/30 | 2,8     | 15                                  | 34                                | K0344.94                          |

### Aretační čepy bez nákrůžku, nerezové, aretační kolík netvrzený

| Objednací číslo<br>Provedení T | Objednací číslo<br>Provedení U | D  | D1      | D4 | L1 | H  | SW   | F x 30° | Síla pružiny<br>začátek<br>F1 cca N | Síla pružiny<br>konec<br>F2 cca N | Objednací číslo<br>klíč ke šroubu |
|--------------------------------|--------------------------------|----|---------|----|----|----|------|---------|-------------------------------------|-----------------------------------|-----------------------------------|
| K0635.13004                    | K0635.14004                    | 4  | M8x1    | 15 | 21 | 4  | -/13 | 1       | 6                                   | 12                                | K0344.90                          |
| K0635.13105                    | K0635.14105                    | 5  | M10x1   | 23 | 24 | 5  | -/17 | 1,3     | 5                                   | 12                                | K0344.91                          |
| K0635.13206                    | K0635.14206                    | 6  | M12x1,5 | 23 | 28 | 6  | -/19 | 1,8     | 6                                   | 14                                | K0344.92                          |
| K0635.13308                    | K0635.14308                    | 8  | M16x1,5 | 28 | 36 | 8  | -/24 | 2,3     | 15                                  | 35                                | K0344.93                          |
| K0635.13410                    | K0635.14410                    | 10 | M20x1,5 | 28 | 40 | 10 | -/30 | 2,8     | 15                                  | 34                                | K0344.94                          |