

Pružné boční opěrky

Popis zboží/obrázky produktu



Popis

Materiál:

Pouzdro hliníkové. Pružina ocelová.

Tlačný čep ocelový nebo POM.

Provedení:

Tlačný čep (ocel) tvrzený a pozinkovaný.

Pouzdro modře pozinkované.

Upozornění:

Pružné boční opěrky slouží k ustavení polohy, k upínání, k přidržení a upevnění opracovávaných částí při:

rytí, popisování, vrtání, vystružování, řezání závitů, honování, broušení, svařování, letování, osazování součástek, montování apod. Vhodný excentr pro montáž - viz K0369.

W a Z podle specifikace zákazníka.

Odkaz na výkres:

1) Montážní nářadí

Výkresy

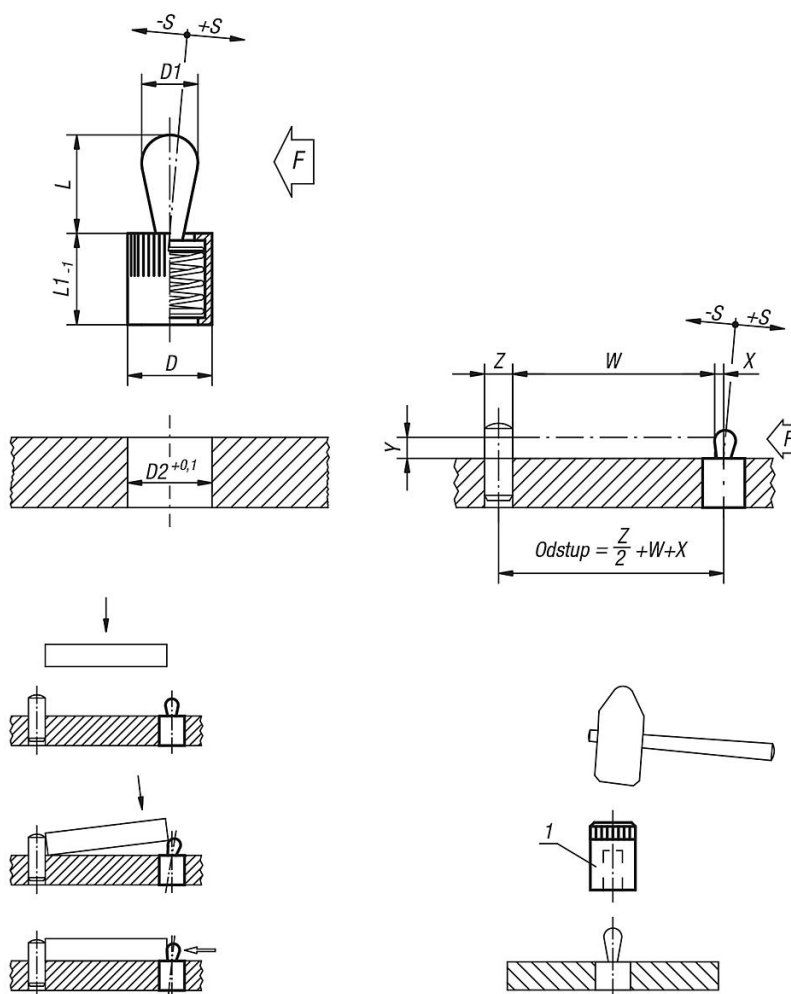

Pružné boční opěrky

Přehled zboží

Pružné boční opěrky bez těsnění, tlačný čep a pružina z oceli

Objednací číslo	D	D1	L	L1	D2	±S	F cca N	X do Y = 1	X do Y = 2	X do Y = 3	X do Y = 4,5	X do Y = 6	X do Y = 8	Objednací číslo pro montážní nářadí
K0368.21034	6	3	4	7	6	0,5	10	0,8	1	1	1	1	1	K0369.03
K0368.21036	6	3	4	7	6	0,5	20	0,8	1	1	1	1	1	K0369.03
K0368.21038	6	3	4	7	6	0,5	40	0,8	1	1	1	1	1	K0369.03
K0368.21054	10	5	6,7	11	10	0,8	20	-	1,5	1,7	1,7	1,7	1,7	K0369.05
K0368.21056	10	5	6,7	11	10	0,8	50	-	1,5	1,7	1,7	1,7	1,7	K0369.05
K0368.21058	10	5	6,7	11	10	0,8	100	-	1,5	1,7	1,7	1,7	1,7	K0369.05
K0368.21064	10	6	10,7	11	10	1	40	-	-	-	1,7	1,9	1,9	K0369.05
K0368.21066	10	6	10,7	11	10	1	75	-	-	-	1,7	1,9	1,9	K0369.05
K0368.21068	10	6	10,7	11	10	1	100	-	-	-	1,7	1,9	1,9	K0369.05
K0368.21084	12	8	13,9	13	12	1,3	50	-	-	-	-	2,5	2,7	K0369.08
K0368.21086	12	8	13,9	13	12	1,3	100	-	-	-	-	2,5	2,7	K0369.08
K0368.21088	12	8	13,9	13	12	1,3	150	-	-	-	-	2,5	2,7	K0369.08
K0368.21104	16	10	16,7	17	16	1,6	100	-	-	-	-	-	3,1	K0369.10
K0368.21106	16	10	16,7	17	16	1,6	150	-	-	-	-	-	3,1	K0369.10
K0368.21108	16	10	16,7	17	16	1,6	200	-	-	-	-	-	3,1	K0369.10

Pružné boční opěrky s těsněním, tlačný čep a pružina ocelové

Objednací číslo	D	D1	L	L1	D2	±S	F cca N	X do Y = 1	X do Y = 2	X do Y = 3	X do Y = 4,5	X do Y = 6	X do Y = 8	Objednací číslo pro montážní nářadí
K0368.22034	6	3	4	7	6	0,5	10	0,8	1	1	1	1	1	K0369.03
K0368.22036	6	3	4	7	6	0,5	20	0,8	1	1	1	1	1	K0369.03
K0368.22038	6	3	4	7	6	0,5	40	0,8	1	1	1	1	1	K0369.03
K0368.22054	10	5	6	12	10	0,8	20	-	1,5	1,7	1,7	1,7	1,7	K0369.05
K0368.22056	10	5	6	12	10	0,8	50	-	1,5	1,7	1,7	1,7	1,7	K0369.05
K0368.22058	10	5	6	12	10	0,8	100	-	1,5	1,7	1,7	1,7	1,7	K0369.05
K0368.22064	10	6	10	12	10	1	40	-	-	-	1,7	1,9	1,9	K0369.05
K0368.22066	10	6	10	12	10	1	75	-	-	-	1,7	1,9	1,9	K0369.05
K0368.22068	10	6	10	12	10	1	100	-	-	-	1,7	1,9	1,9	K0369.05
K0368.22084	12	8	13	14	12	1,3	50	-	-	-	-	2,5	2,7	K0369.08
K0368.22086	12	8	13	14	12	1,3	100	-	-	-	-	2,5	2,7	K0369.08
K0368.22088	12	8	13	14	12	1,3	150	-	-	-	-	2,5	2,7	K0369.08
K0368.22104	16	10	16	18	16	1,6	100	-	-	-	-	-	3,1	K0369.10
K0368.22106	16	10	16	18	16	1,6	150	-	-	-	-	-	3,1	K0369.10
K0368.22108	16	10	16	18	16	1,6	200	-	-	-	-	-	3,1	K0369.10

Pružné boční opěrky bez těsnění, tlačný čep z POM, pružina ocelová

Objednací číslo	D	D1	L	L1	D2	±S	F cca N	X do Y = 1	X do Y = 2	X do Y = 3	X do Y = 4,5	X do Y = 6	X do Y = 8	Objednací číslo pro montážní nářadí
K0368.71034	6	3	4	7	6	0,5	10	0,8	1	1	1	1	1	K0369.03
K0368.71054	10	5	6,7	11	10	0,8	20	-	1,5	1,7	1,7	1,7	1,7	K0369.05
K0368.71064	10	6	10,7	11	10	1	40	-	-	-	1,7	1,9	1,9	K0369.05
K0368.71084	12	8	13,9	13	12	1,3	50	-	-	-	-	2,5	2,7	K0369.08
K0368.71104	16	10	16,7	17	16	1,6	100	-	-	-	-	-	3,1	K0369.10

Pružné boční opěrky s těsněním, tlačný čep z POM, pružina ocelová

Objednací číslo	D	D1	L	L1	D2	±S	F cca N	X do Y = 1	X do Y = 2	X do Y = 3	X do Y = 4,5	X do Y = 6	X do Y = 8	Objednací číslo pro montážní nářadí
K0368.72034	6	3	4	7	6	0,5	10	0,8	1	1	1	1	1	K0369.03
K0368.72036	6	3	4	7	6	0,5	20	0,8	1	1	1	1	1	K0369.03
K0368.72054	10	5	6	12	10	0,8	20	-	1,5	1,7	1,7	1,7	1,7	K0369.05
K0368.72064	10	6	10	12	10	1	40	-	-	-	1,7	1,9	1,9	K0369.05
K0368.72084	12	8	13	14	12	1,3	50	-	-	-	-	2,5	2,7	K0369.08
K0368.72086	12	8	13	14	12	1,3	100	-	-	-	-	2,5	2,7	K0369.08
K0368.72104	16	10	16	18	16	1,6	100	-	-	-	-	-	3,1	K0369.10

Pružné boční opěrky

Přehled zboží

Objednací číslo	D	D1	L	L1	D2	±S	F cca N	X do Y = 1	X do Y = 2	X do Y = 3	X do Y = 4,5	X do Y = 6	X do Y = 8	Objednací číslo pro montážní nářadí
K0368.72106	16	10	16	18	16	1,6	200	-	-	-	-	-	3,1	K0369.10