

Upínací excentr s tvarovým stykem

Popis zboží/obrázky produktu



Popis

Materiál:

Excentrický šroub z legované oceli.
Svěrací podložka z oceli.

Provedení:

Excentrický šroub bryněrovaný.
Svěrací podložka bryněrovaná.

Upozornění:

Upínací excentr má válcovitý kotouč, který může být frézován a přizpůsoben tvaru upínaného kusu. Tím vznikne tvarový styk pro zakulacené, konturované nebo nepravidelné pracovní kusy. Plochá hrana kotouče má stejnou vzdálenost od středu šroubu jako má upínací excentr K0026 a proto jsou upínací kotouče vzájemně zaměnitelné.

"A" = vzdálenost obrobku ke středu závitu (upínací šroub).

"D1 min." = rozměr, který je k dispozici pro vyfrézování kontury.

Na vyžádání:

Náhradní excentrický šroub.

Výkresy

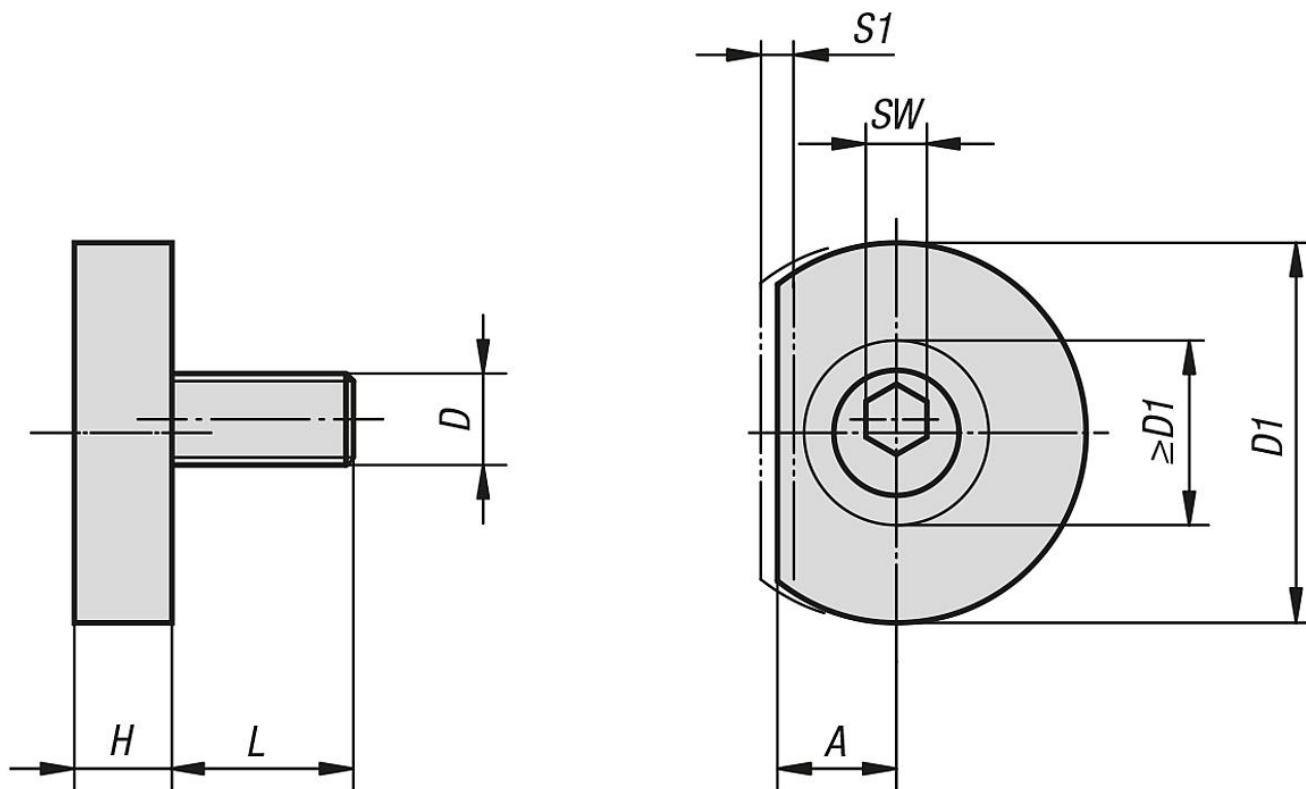

Přehled zboží

Upínací excentr s tvarovým stykem

Přehled zboží

Upínací excentr s tvarovým stykem

Objednáací číslo	A	D	D1	D1 min.	H	L	SW	S1 (upínací dráha)	Upínací síla (kN)
K0022.06	7,8	M6	24,9	12,1	6,4	11,9	4	1,01	3,3
K0022.10	10,2	M10	31,2	17,2	8,9	18	7	1,52	8,9
K0022.12	12,7	M12	37,6	22,4	11,4	22,9	8	2,03	17,8
K0022.16	15	M16	43,9	26,1	14	28,6	12	2,54	26,7