

Rychloupínač horizontální se svislou patkou a nastavitelným přitlačným šroubem

Popis zboží/obrázky produktu

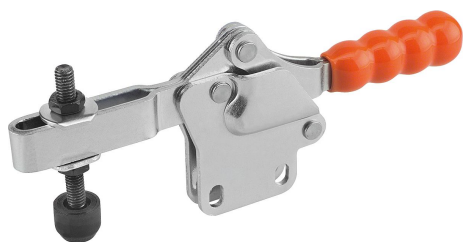

Popis

Materiál:

Ocel.

Provedení:

Pozinkováno a pasivováno.

Přítlačný šroub a matice fosfátovány.

Plastová rukojeť odolná vůči oleji.

Upozornění:

U provedení K0072.0075 a K0072.0150 je součástí dodávky tlačný prvek z neoprenu.

Příslušenství:

K0100

K0101

K0102

K0103

K0106

K0107

Rychloupínač horizontální se svislou patkou a nastavitelným přitlačným šroubem

Výkresy

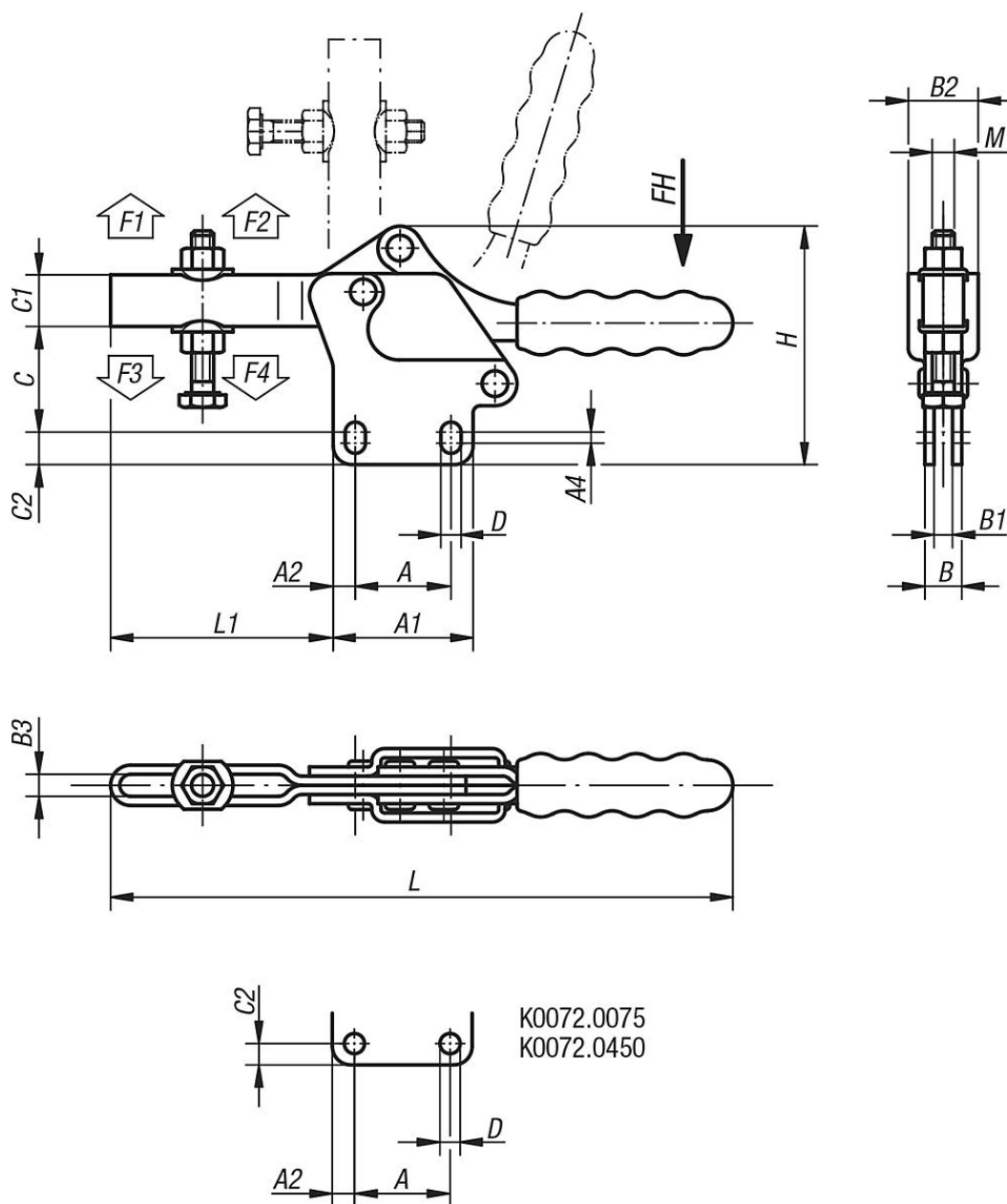

Přehled zboží

Rychloupínač horizontální se svislou patkou a nastavitelným přitlačným šroubem

Objednací číslo	Úhel rozevření přídržného ramene				Úhel rozevření držadla			Ruční síla FH N	Přídržná síla F1 N	Přídržná síla F2 N	Upínací síla F3 N	Upínací síla F4 N	Vhodné plastová rukojeť			
K0072.0075	90°				75°			80	500	1100	250	700	K0100.16			
K0072.0150	90°				80°			140	1200	2600	400	1000	K0100.20			
K0072.0250	95°				80°			200	1500	3500	800	1950	K0100.28			
K0072.0350	90°				75°			250	2500	5500	1150	3100	K0100.30			
K0072.0450	90°				75°			250	3000	6500	1150	3100	K0100.34			
Objednací číslo	A	A1	A2	A4	B	B1	B2	B3	C	C1	C2	D	H	L	L1	M
K0072.0075	13,5	25	5,7	-	8	4	16	5,8	22	9,5	5	5,2	46	116	37	M5x35
K0072.0150	26	38	6	3	10	5	20	6,2	28	14	9	5,5	66	170	60	M6x50
K0072.0250	26	42	8	2,6	12	6	23	9	39	17,5	10	6,6	82	224	79	M8x60

Rychloupínač horizontální se svislou patkou a nastavitelným přitlačným šroubem

Přehled zboží

Objednací číslo	A	A1	A2	A4	B	B1	B2	B3	C	C1	C2	D	H	L	L1	M
K0072.0350	41,2	59	9	2	16	8	30	12	54	24	10	8,7	109,5	274	108	M10x80
K0072.0450	41,2	67	13	-	20	10	38	13,2	66	27	13	8,7	130	305	129	M12x100