

Otočný upínací uzávěr úchyt z plastu nebo nerezové oceli

Popis zboží/obrázky produktu

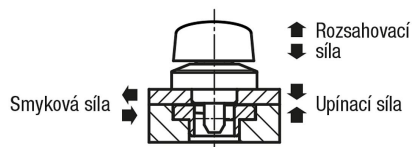
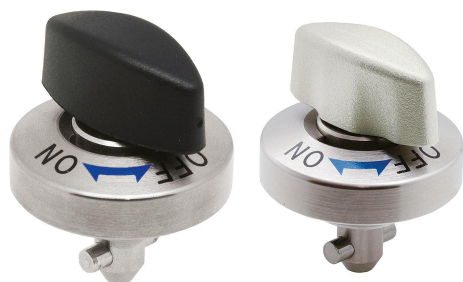

Popis

Materiál:

Pouzdro, ocel.

Kolík, nerezová ocel.

Otočná hlavice, nerezová ocel nebo termoplast PA (polyamid).

Provedení:

Pouzdro, poniklované.

Kolík, bez povrchové úpravy.

Otočná hlavice PA, vyztučená skelnými vlákny, černá.

Otočná hlavice, nerezová ocel, bez povrchové úpravy.

Upozornění:

Upevňovací šrouby M2 nebo M3 jsou součástí dodávky.

Možnost montáže, tvar A pro tloušťky desek 6 nebo 12 mm.

Možnost montáže, tvar B pro tloušťky desek 12 až 20 mm.

Příslušenství:

Napínací desky K1062

Odkaz na výkres:

1) deska

Výkresy

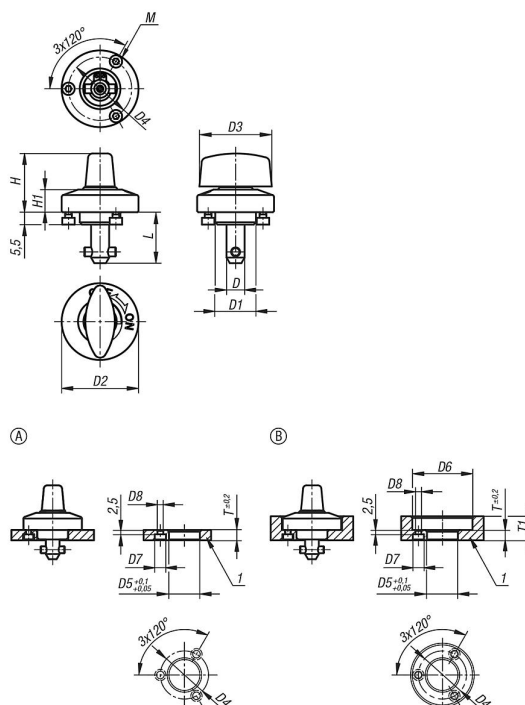

Přehled zboží

Otočné upínací uzávěry, úchytka umělá hmota nebo nerezová ocel

Otočný upínací uzávěr úchyt z plastu nebo nerezové oceli

Přehled zboží

Objednací číslo	Materiál komponentu	D	L	D1	D2	D3	D4	H	H1	M	D5	D6	D7	D8	T	T1	Upínací síla N	Smyková síla kN	Roztahovací síla F kN	Teplotná odolnost
K1061.516	Plast	5	15,5	14	25	20	21	19	6,5	M2x3	14	26	4,4	2,4	6	6-10	60	1,8	1,2	≤130 °C
K1061.817	Plast	8	17	18	34	32	28	26	10	M3x4	18	35	6,5	3,4	6	6-14	90	3,2	2,6	≤130 °C
K1061.823	Plast	8	23	18	34	32	28	26	10	M3x4	18	35	6,5	3,4	12	12-20	90	3,2	2,6	≤130 °C
K1061.5161	nerezová ocel	5	15,5	14	25	20	21	19	6,5	M2x3	14	26	4,4	2,4	6	6-10	60	1,8	1,2	≤200 °C
K1061.8171	nerezová ocel	8	17	18	34	32	28	25,5	10	M3x4	18	35	6,5	3,4	6	6-14	90	3,2	2,6	≤200 °C
K1061.8231	nerezová ocel	8	23	18	34	32	28	25,5	10	M3x4	18	35	6,5	3,4	12	12-20	90	3,2	2,6	≤200 °C