

Ovládací kliky s bezpečnostní samosklopnou válcovou rukojetí

Popis zboží/obrázky produktu



Popis

Materiál:

Klika z termoplastu.

Válcový úchyt z termoplastu a oceli.

Provedení:

Termoplast šedočerný.

Ocelové části, bryňované.

Upozornění:

Krytka náboje je dodávána v demontovaném stavu. Ruční ovládací kliky je možné upevnit na hřídeli buď příčným zakolíkáním, nebo axiálně válcovým šroubem DIN 6912 a podložkou DIN 7349, a to pomocí drážky a pera. Pro uvedení bezpečnostních válcových úchytů do ovládací polohy je třeba provést dva úkony:

- Otočte úchyt kolem osy otáčení až na doraz (90°).
- Zatlačte úchyt v axiálním směru do aretační polohy.

V zatlačené poloze lze nejpohodlněji prostřednictvím úchytky otáčet klikou.

Samočinné zpětné otočení se provede po uvolnění.

U provedení s příčným otvorem se připevnění provádí našroubovaným závitovým kolíkem ISO 4027 (DIN 914).

Příslušenství:

K1160 šrouby s válcovou hlavou a s vnitřním šestihranem, nízká hlava DIN 6912.

Odkaz na výkres:

- 1) Poloha příčného otvoru přesazená o 90° vůči drážce pro zalícovanou pružinu

Ovládací kliky s bezpečnostní samosklopnou válcovou rukojetí

Výkresy

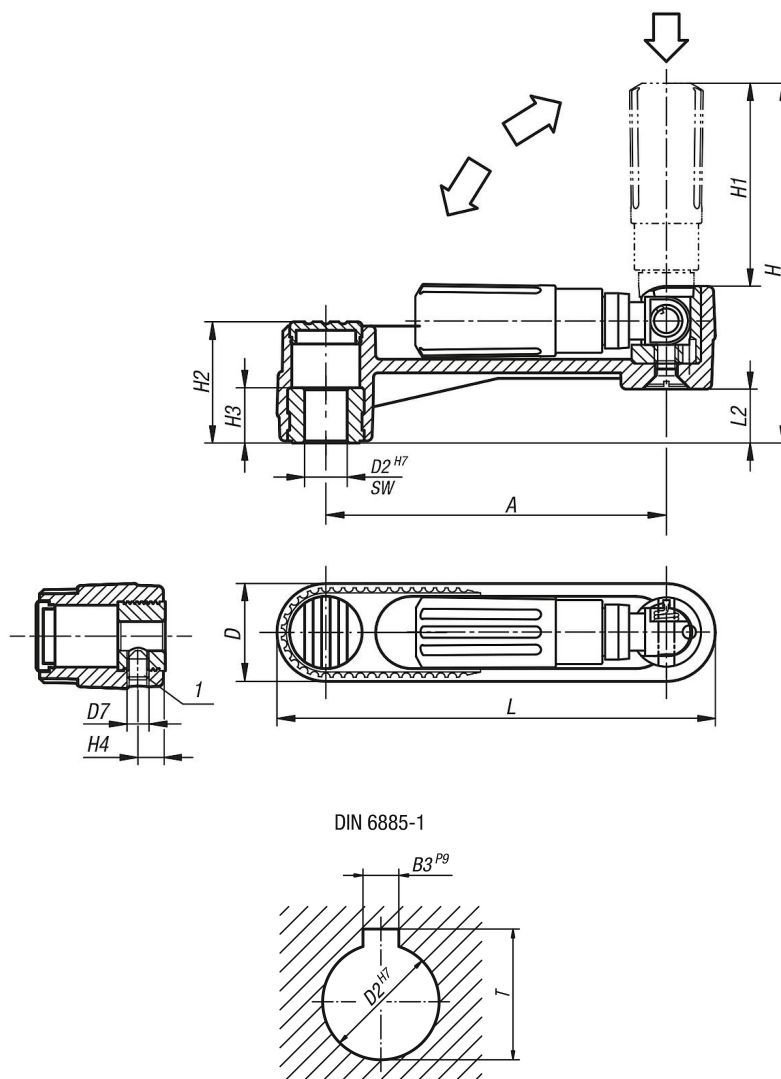

Přehled zboží

Ovládací kliky s bezpečnostní samosklopnou válcovou rukojetí

Objednáací číslo	Provedení 1	Provedení 2	A	D	D2	D7	H	H1	H2	H3	H4	L	L2
K0268.1108	kalibrováný otvor	bez příčného otvoru	80	24	8	-	84,2	47,5	28,5	13	-	104	12,7
K0268.1110	kalibrováný otvor	bez příčného otvoru	80	24	10	-	84,2	47,5	28,5	13	-	104	12,7
K0268.1210	kalibrováný otvor	bez příčného otvoru	100	29	10	-	104,2	58,5	35,5	13	-	129	15,7
K0268.1212	kalibrováný otvor	bez příčného otvoru	100	29	12	-	104,2	58,5	35,5	13	-	129	15,7
K0268.1312	kalibrováný otvor	bez příčného otvoru	125	36	12	-	139	82	44	18,5	-	161	19,5
K0268.1314	kalibrováný otvor	bez příčného otvoru	125	36	14	-	139	82	44	18,5	-	161	19,5
K0268.11086	kalibrováný otvor	s příčnou dírou	80	24	8	M6	84,2	47,5	28,5	13	7,5	104	12,7
K0268.11106	kalibrováný otvor	s příčnou dírou	80	24	10	M6	84,2	47,5	28,5	13	7,5	104	12,7
K0268.12106	kalibrováný otvor	s příčnou dírou	100	29	10	M6	104,2	58,5	35,5	13	7,5	129	15,7
K0268.12126	kalibrováný otvor	s příčnou dírou	100	29	12	M6	104,2	58,5	35,5	13	7,5	129	15,7
K0268.13126	kalibrováný otvor	s příčnou dírou	125	36	12	M6	139	82	44	18,5	7,5	161	19,5
K0268.13146	kalibrováný otvor	s příčnou dírou	125	36	14	M6	139	82	44	18,5	7,5	161	19,5

Objednáací číslo	Provedení 1	Provedení 2	A	B3	D	D2	D7	H	H1	H2	H3	H4	L	L2	T
K0268.110802	lícovaný otvor s drážkou	bez příčného otvoru	80	2	24	8	-	84,2	47,5	28,5	13	-	104	12,7	9

Ovládací kliky s bezpečnostní samosklopnou válcovou rukojetí

Přehled zboží

Objednací číslo	Provedení 1	Provedení 2	A	B3	D	D2	D7	H	H1	H2	H3	H4	L	L2	T
K0268.111003	lícovaný otvor s drážkou	bez příčného otvoru	80	3	24	10	-	84,2	47,5	28,5	13	-	104	12,7	11,4
K0268.121003	lícovaný otvor s drážkou	bez příčného otvoru	100	3	29	10	-	104,2	58,5	35,5	13	-	129	15,7	11,4
K0268.121204	lícovaný otvor s drážkou	bez příčného otvoru	100	4	29	12	-	104,2	58,5	35,5	13	-	129	15,7	13,8
K0268.131204	lícovaný otvor s drážkou	bez příčného otvoru	125	4	36	12	-	139	82	44	18,5	-	161	19,5	13,8
K0268.131405	lícovaný otvor s drážkou	bez příčného otvoru	125	5	36	14	-	139	82	44	18,5	-	161	19,5	16,3
K0268.1108026	lícovaný otvor s drážkou	s příčnou dírou	80	2	24	8	M6	84,2	47,5	28,5	13	7,5	104	12,7	9
K0268.1110036	lícovaný otvor s drážkou	s příčnou dírou	80	3	24	10	M6	84,2	47,5	28,5	13	7,5	104	12,7	11,4
K0268.1210036	lícovaný otvor s drážkou	s příčnou dírou	100	3	29	10	M6	104,2	58,5	35,5	13	7,5	129	15,7	11,4
K0268.1212046	lícovaný otvor s drážkou	s příčnou dírou	100	4	29	12	M6	104,2	58,5	35,5	13	7,5	129	15,7	13,8
K0268.1312046	lícovaný otvor s drážkou	s příčnou dírou	125	4	36	12	M6	139	82	44	18,5	7,5	161	19,5	13,8
K0268.1314056	lícovaný otvor s drážkou	s příčnou dírou	125	5	36	14	M6	139	82	44	18,5	7,5	161	19,5	16,3

Objednací číslo	Provedení 1	Provedení 2	A	D	D7	H	H1	H2	H3	H4	L	L2	SW
K0268.2108	vnitřní čtyřhran	bez příčného otvoru	80	24	-	84,2	47,5	28,5	13	-	104	12,7	8
K0268.2110	vnitřní čtyřhran	bez příčného otvoru	80	24	-	84,2	47,5	28,5	13	-	104	12,7	10
K0268.2210	vnitřní čtyřhran	bez příčného otvoru	100	29	-	104,2	58,5	35,5	13	-	129	15,7	10
K0268.2212	vnitřní čtyřhran	bez příčného otvoru	100	29	-	104,2	58,5	35,5	13	-	129	15,7	12
K0268.2312	vnitřní čtyřhran	bez příčného otvoru	125	36	-	139	82	44	18,5	-	161	19,5	12
K0268.2314	vnitřní čtyřhran	bez příčného otvoru	125	36	-	139	82	44	18,5	-	161	19,5	14
K0268.21086	vnitřní čtyřhran	s příčnou dírou	80	24	M6	84,2	47,5	28,5	13	7,5	104	12,7	8
K0268.21106	vnitřní čtyřhran	s příčnou dírou	80	24	M6	84,2	47,5	28,5	13	7,5	104	12,7	10
K0268.22106	vnitřní čtyřhran	s příčnou dírou	100	29	M6	104,2	58,5	35,5	13	7,5	129	15,7	10
K0268.22126	vnitřní čtyřhran	s příčnou dírou	100	29	M6	104,2	58,5	35,5	13	7,5	129	15,7	12
K0268.23126	vnitřní čtyřhran	s příčnou dírou	125	36	M6	139	82	44	18,5	7,5	161	19,5	12
K0268.23146	vnitřní čtyřhran	s příčnou dírou	125	36	M6	139	82	44	18,5	7,5	161	19,5	14