

Kliky pro ruční ovládání z hliníku, s otočnou válcovou úchytkou

Popis zboží/obrázky produktu

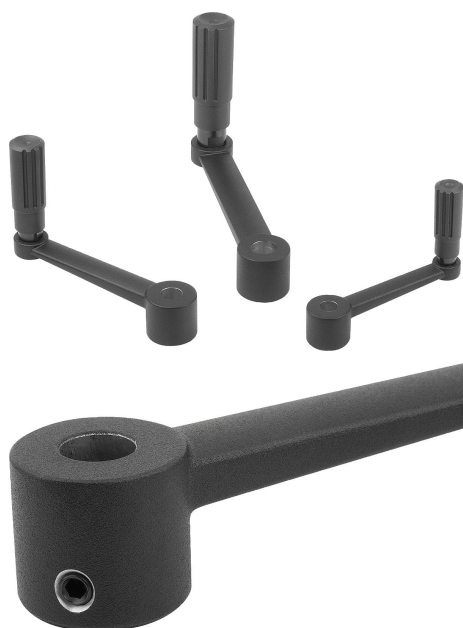

Popis

Materiál:

Klika z hliníku.
Válcový úchyt z termoplastu a oceli.

Provedení:

Páka černě komaxitována.
Termoplast šedočerný.
Ocelové části, brynýrované.

Upozornění:

Podle DIN 469.
U provedení s příčným otvorem se připevnění provádí našroubovaným závitovým kolíkem ISO 4027 (DIN 914).

Výkresy

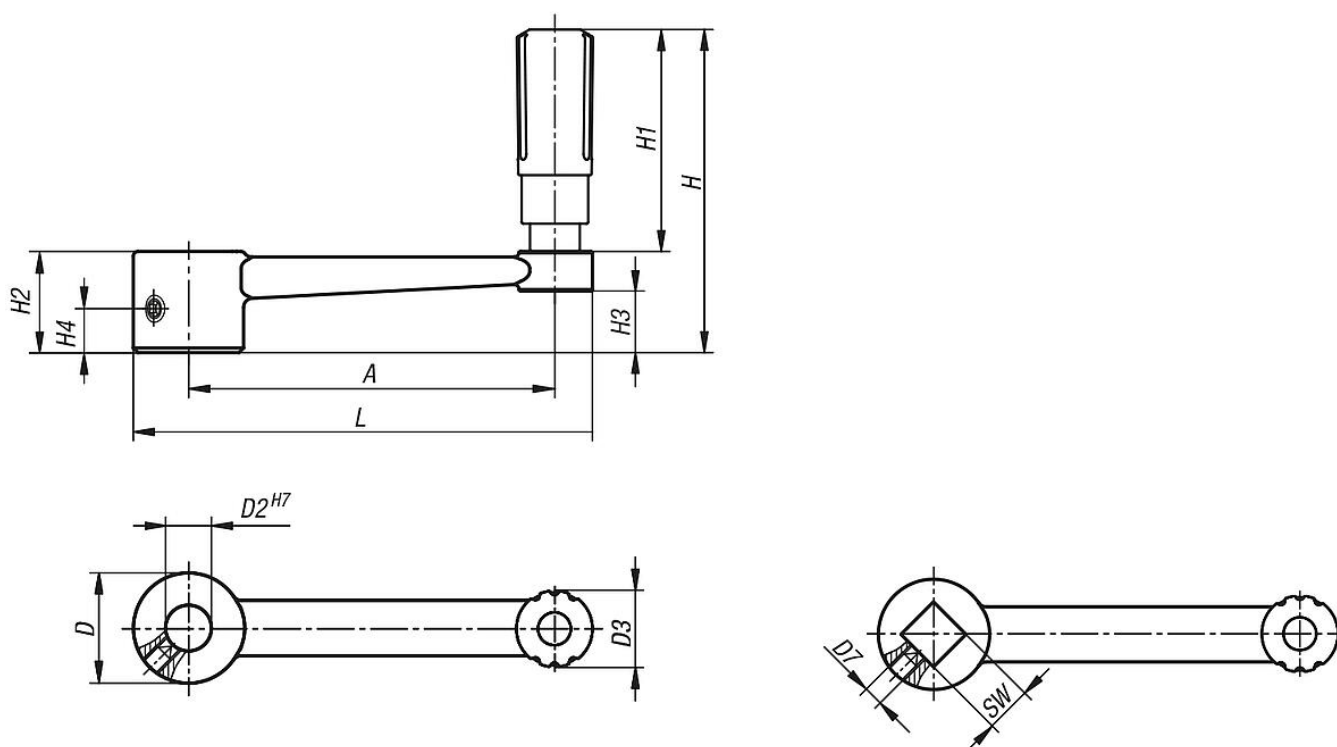

Přehled zboží

Kliky pro ruční ovládání, z hliníku, s otočnou válcovou úchytkou

Objednací číslo	Provedení 1	Provedení 2	A	D	D2	D3	D7	H	H1	H2	H3	H4	L
K0996.3110	kalibrováný otvor	bez příčného otvoru	80	24	10	16	-	71,1	49,1	22	13,4	-	100
K0996.3212	kalibrováný otvor	bez příčného otvoru	100	28	12	20	-	87,4	61,4	26	16	-	124
K0996.3314	kalibrováný otvor	bez příčného otvoru	125	30	14	25	-	110,5	82,5	28	15,8	-	153

Kliky pro ruční ovládání z hliníku, s otočnou válcovou úchytkou

Přehled zboží

Objednací číslo	Provedení 1	Provedení 2	A	D	D2	D3	D7	H	H1	H2	H3	H4	L
K0996.3417	kalibrovaný otvor	bez příčného otvoru	160	34	17	25	-	114,5	82,5	32	19,6	-	190
K0996.31106	kalibrovaný otvor	s příčnou dírou	80	24	10	16	M6	71,1	49,1	22	13,4	7,5	100
K0996.32126	kalibrovaný otvor	s příčnou dírou	100	28	12	20	M6	87,4	61,4	26	16	7,5	124
K0996.33146	kalibrovaný otvor	s příčnou dírou	125	30	14	26	M6	111	83	28	15,8	7,5	153
K0996.34176	kalibrovaný otvor	s příčnou dírou	160	34	17	26	M6	115	83	32	19,6	7,5	190

Objednací číslo	Provedení 1	Provedení 2	A	D	D3	D7	H	H1	H2	H3	H4	L	SW
K0996.4110	vnitřní čtyřhran	bez příčného otvoru	80	24	16	-	71,1	49,1	22	13,4	-	100	10
K0996.4212	vnitřní čtyřhran	bez příčného otvoru	100	28	20	-	87,4	61,4	26	16	-	124	12
K0996.4314	vnitřní čtyřhran	bez příčného otvoru	125	30	25	-	110,5	82,5	28	15,8	-	153	14
K0996.4417	vnitřní čtyřhran	bez příčného otvoru	160	34	25	-	114,5	82,5	32	19,6	-	190	17
K0996.41106	vnitřní čtyřhran	s příčnou dírou	80	24	16	M6	71,1	49,1	22	13,4	7,5	100	10
K0996.42126	vnitřní čtyřhran	s příčnou dírou	100	28	20	M6	87,4	61,4	26	16	7,5	124	12
K0996.43146	vnitřní čtyřhran	s příčnou dírou	125	30	26	M6	111	83	28	15,8	7,5	153	14
K0996.44176	vnitřní čtyřhran	s příčnou dírou	160	34	26	M6	115	83	32	19,6	7,5	190	17