

## Třmenová madla nerezová

### Popis zboží/obrázky produktu



### Popis

#### Materiál:

Třmenové madlo nerezová ocel 1.4404.

Upevňovací materiál nerezová ocel 1.4404.

#### Provedení:

Broušeno a kartáčováno do matového lesku.

#### Upozornění:

Třmenová madla z nerezové oceli se využívají především v těch oblastech, kde se klade důraz na vysokou zatížitelnost a na chemické resp. protikorozivní vlastnosti materiálu.

#### Odkaz na výkres:

Provedení A

k přišroubování na přední stranu.

Provedení B

k přišroubování na zadní stranu.

### Výkresy

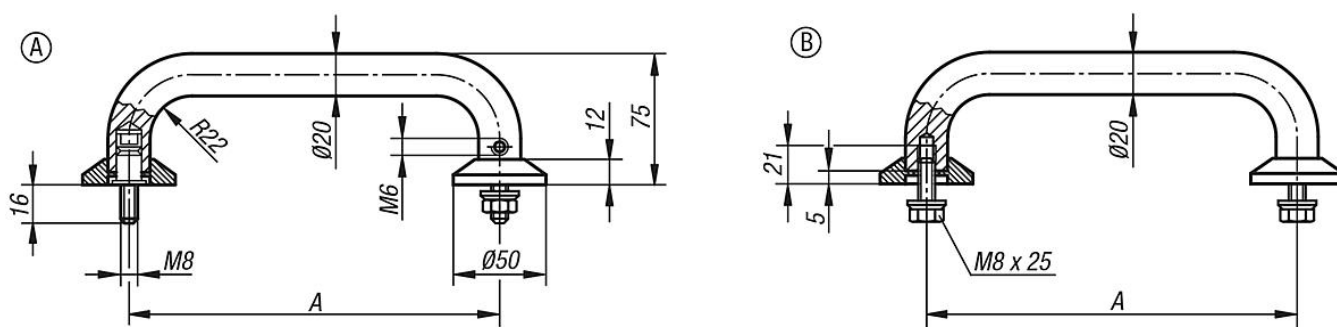

### Přehled zboží

#### Třmenová madla nerezová

Objednací číslo	Provedení	A	Nosná síla N
K0215.2001	A	200	1000
K0215.2501	A	250	1000
K0215.2002	B	200	1000
K0215.2502	B	250	1000