

Trubková madla zalomená

Popis zboží/obrázky produktu



Popis

Materiál:

Koncovky madla lisované z hliníku EN AW-6060.
Vložka koncovky z vyztuženého termoplastu.
Spojovací rameno EN AW-6060.

Provedení:

Koncovky madel matně černě eloxované.
Vložky koncovek černé.
Spojovací rameno jemně vybroušené a eloxované resp. komaxitované nebo opatřeno rýhovaným umělohmotným černým potahem.

Upozornění:

U vyobrazených komponentů dodáváme jednak kompletní madla, ale i předmontované úchytné a spojovací koncovky, a to k zákazníkem udanému typu spojovacího ramene.
Spojení madla s koncovkami je vodotěsné a absolutně pevné.

Na vyžádání:

Podpěry pro větší délku trubek.

Odkaz na výkres:

1) Vložky koncovek

Výkresy

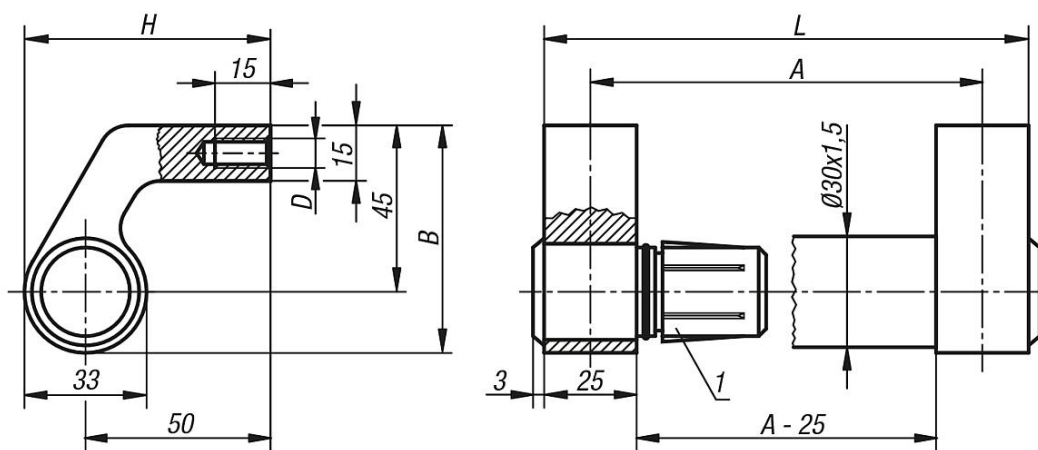

Přehled zboží

Trubková madla zalomená

Objednací číslo	Barva základního tělesa	A	B	D	H	L	Nosná síla N
K0132.2001	přírodně eloxováno	200	61,5	M8	66,5	225	1000
K0132.2501	přírodně eloxováno	250	61,5	M8	66,5	275	1000
K0132.3001	přírodně eloxováno	300	61,5	M8	66,5	325	1000
K0132.3501	přírodně eloxováno	350	61,5	M8	66,5	375	1000
K0132.4001	přírodně eloxováno	400	61,5	M8	66,5	425	1000
K0132.5001	přírodně eloxováno	500	61,5	M8	66,5	525	1000
K0132.6001	přírodně eloxováno	600	61,5	M8	66,5	625	1000

Trubková madla zalomená

Přehled zboží

Objednací číslo	Barva základního tělesa	A	B	D	H	L	Nosná síla N
K0132.2002	černě eloxováno	200	61,5	M8	66,5	225	1000
K0132.2502	černě eloxováno	250	61,5	M8	66,5	275	1000
K0132.3002	černě eloxováno	300	61,5	M8	66,5	325	1000
K0132.3502	černě eloxováno	350	61,5	M8	66,5	375	1000
K0132.4002	černě eloxováno	400	61,5	M8	66,5	425	1000
K0132.5002	černě eloxováno	500	61,5	M8	66,5	525	1000
K0132.6002	černě eloxováno	600	61,5	M8	66,5	625	1000
K0132.2003	černě komaxitováno	200	61,5	M8	66,5	225	1000
K0132.2503	černě komaxitováno	250	61,5	M8	66,5	275	1000
K0132.3003	černě komaxitováno	300	61,5	M8	66,5	325	1000
K0132.3503	černě komaxitováno	350	61,5	M8	66,5	375	1000
K0132.4003	černě komaxitováno	400	61,5	M8	66,5	425	1000
K0132.5003	černě komaxitováno	500	61,5	M8	66,5	525	1000
K0132.6003	černě komaxitováno	600	61,5	M8	66,5	625	1000
K0132.2004	žebrovaný černý plastový potah	200	61,5	M8	66,5	225	1000
K0132.2504	žebrovaný černý plastový potah	250	61,5	M8	66,5	275	1000
K0132.3004	žebrovaný černý plastový potah	300	61,5	M8	66,5	325	1000
K0132.3504	žebrovaný černý plastový potah	350	61,5	M8	66,5	375	1000
K0132.4004	žebrovaný černý plastový potah	400	61,5	M8	66,5	425	1000
K0132.5004	žebrovaný černý plastový potah	500	61,5	M8	66,5	525	1000
K0132.6004	žebrovaný černý plastový potah	600	61,5	M8	66,5	625	1000