

Trubková madla

Popis zboží/obrázky produktu



Popis

Materiál:

Spojovací trubka z aluminia EN AW-6060.
Patky madla z vyztuženého polyamidu.

Provedení:

Spojovací trubka v přírodním barevném provedení, eloxovaná nebo s rýhovaným plastovým potahem, černým.

Upozornění:

V oblasti objímky pro trubku mají držáky madla 2 resp. 4 trojhranné profily z polyvinylchloridu. Při zatlačení spojovací trubky dojde k odření těchto žeber, což způsobí přesně zalícované spojení. Černě pozinkované upevňovací šrouby, podložky i matice jsou součástí dodávky.

Montáž:

Ze strany obsluhy.

Výkresy

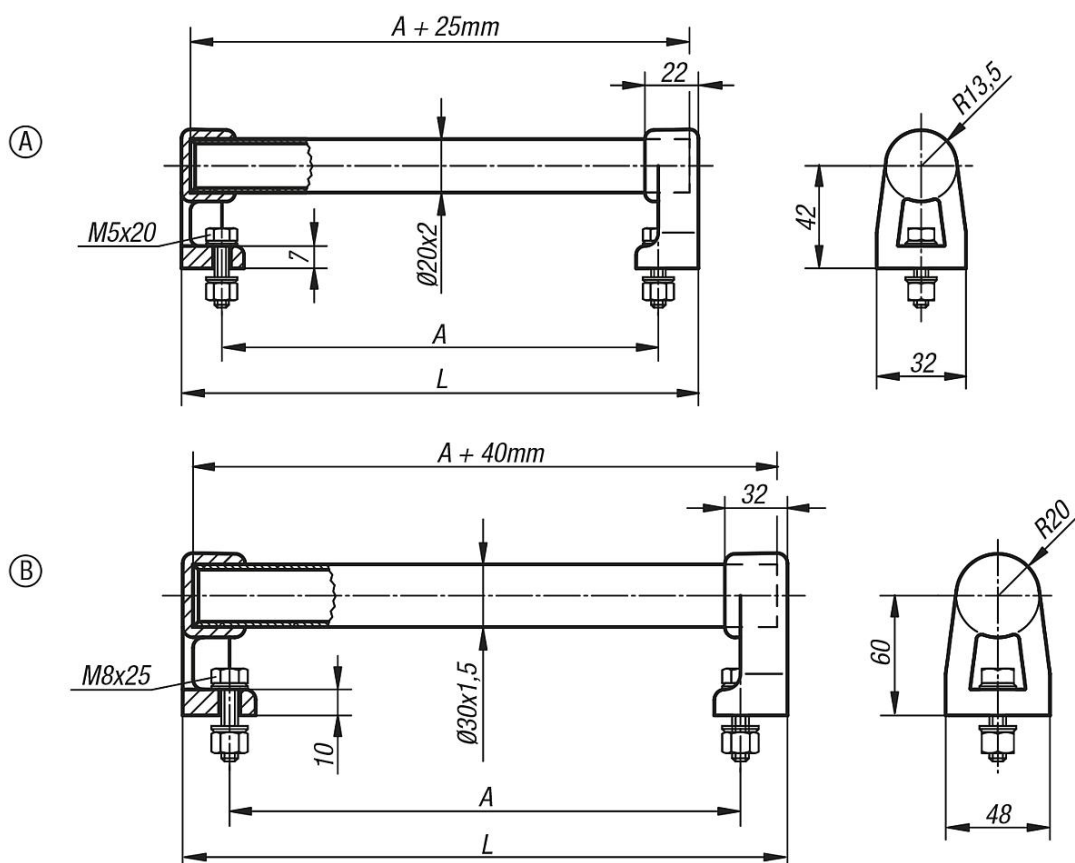

Přehled zboží

Trubková madla

Přehled zboží

Objednací číslo přírodně eloxováno	Objednací číslo žebrovaný černý plastový potah	Provedení	A	D	H	L	T	Nosná síla N
K0223.150203	K0223.150202	A	150	M5x20	-	184	-	1000
K0223.200203	K0223.200202	A	200	M5x20	-	234	-	1000
K0223.300203	K0223.300202	A	300	M5x20	-	334	-	1000
K0223.400203	K0223.400202	A	400	M5x20	-	434	-	1000
K0223.500203	K0223.500202	A	500	M5x20	-	534	-	1000
K0223.150303	K0223.150302	B	150	M8x25	-	200	-	1000
K0223.200303	K0223.200302	B	200	M8x25	-	250	-	1000
K0223.300303	K0223.300302	B	300	M8x25	-	350	-	1000
K0223.400303	K0223.400302	B	400	M8x25	-	450	-	1000
K0223.500303	K0223.500302	B	500	M8x25	-	550	-	1000