

Trubková madla

Popis zboží/obrázky produktu



Popis

Materiál:

Patky madla z vyztuženého termoplastu, černé.
Spojovací trubka z aluminia.

Provedení:

Provedení A: Spojovací trubka broušená a eloxovaná v přírodním barevném provedení
Provedení B: Spojovací trubka s rýhovaným umělohmotným potahem.

Upozornění:

V oblasti objímky pro trubku mají držáky madla 4 upínací žebra. Při zatlačení spojovací trubky dojde k odření těchto žebor, což způsobí přesně zalicované spojení. Černě pozinkované upevňovací šrouby, podložky i matice jsou součástí dodávky.

Montáž:

Ze strany obsluhy.

Výkresy

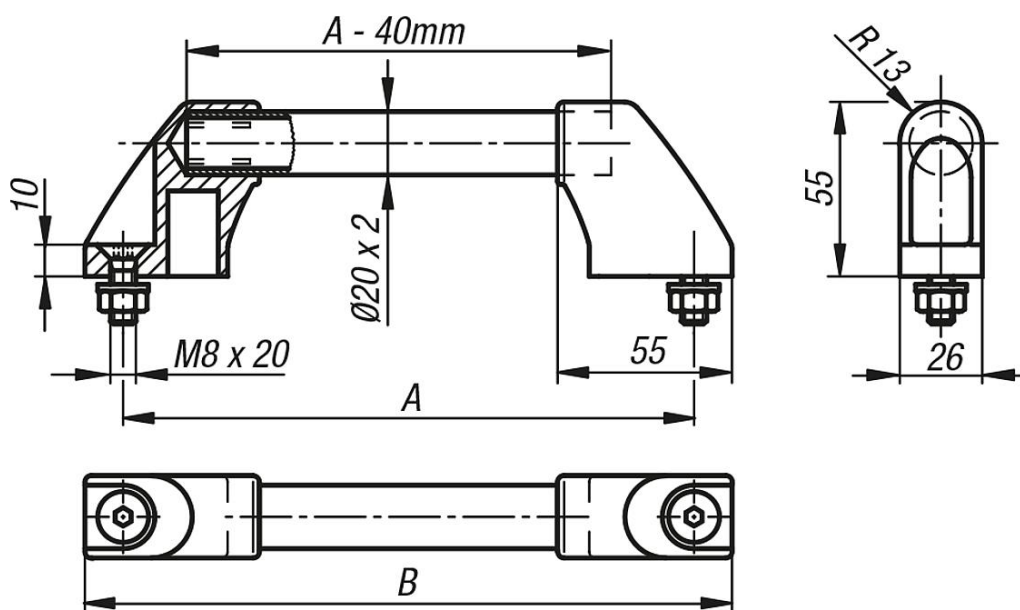

Přehled zboží

Trubková madla

Objednací číslo	Provedení	A	B	Nosná síla N
K0210.180	A	180	204	500
K0210.200	A	200	224	500
K0210.250	A	250	274	500
K0210.300	A	300	324	500
K0210.350	A	350	374	500
K0210.400	A	400	424	500
K0210.500	A	500	524	500

Přehled zboží

Objednací číslo	Provedení	A	B	Nosná síla N
K0210.600	A	600	624	500
K0210.1803	B	180	204	500
K0210.2003	B	200	224	500
K0210.2503	B	250	274	500
K0210.3003	B	300	324	500
K0210.3503	B	350	374	500
K0210.4003	B	400	424	500
K0210.5003	B	500	524	500
K0210.6003	B	600	624	500