

Kulové koncovky hladké rozšíření normy DIN 319

Popis zboží/obrázky produktu



Popis

Materiál:

Duroplast PF 31, černý.

Pouzdro z oceli, pozinkované.

Provedení:

Leštěno do vysokého lesku.

Montáž:

Montáž provedení L: kulové koncovky se pevně narazí lehkým úderem kladiva. Použijte, prosím, jen kladívka z pryže resp. z plastu, a to do hmotnosti 200 g!

U provedení K0159.21604 je pouzdro z mosazi.

U provedení K0159.23008, K0159.23508 a

K0159.24008 je pouzdro z oceli, potaženo mědí.

Tolerance vřetene:

Kulové koncovky se svěracím pouzdem lze nastrčit na standardní tyče s tolerancí h9. Společně s koncovkou dodané svěrací pouzdro zajišťuje pevné a bezpečné držení.

Odkaz na výkres:

Provedení C: se závitem v umělé hmotě

Provedení E: se závitovým pouzdem

Provedení L: se svěrným pouzdem

Provedení M: s kuželovým otvorem

Výkresy

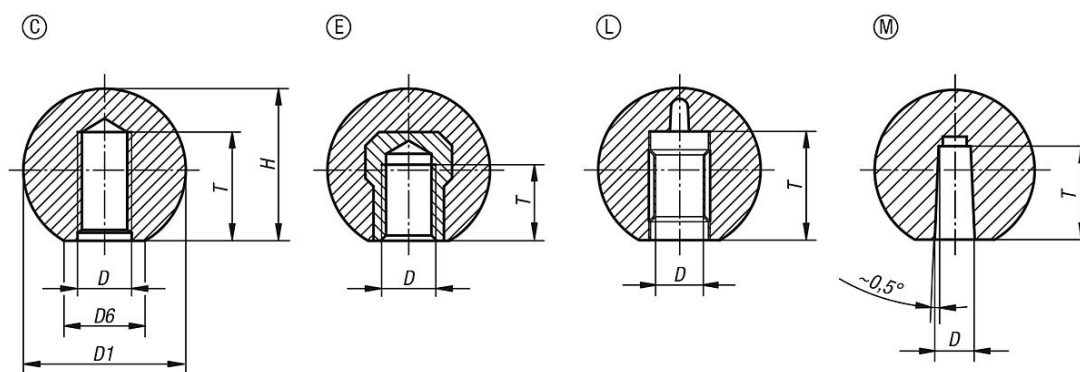

Přehled zboží

Kulové knoflíky hladké DIN 319 rozšířené, provedení C, se závitem z lisovaného plastu

Objednací číslo	Provedení	Barva základního tělesa	D	D1	D6	H	T
K0159.116041	C	červená	M4	16	8	15	6
K0159.116051	C	červená	M5	16	8	15	7,5
K0159.120051	C	červená	M5	20	12	18	7,5
K0159.120061	C	červená	M6	20	12	18	9
K0159.125061	C	červená	M6	25	15	23	9
K0159.125081	C	červená	M8	25	15	23	12

Kulové koncovky hladké rozšíření normy DIN 319

Přehled zboží

Objednáací číslo	Provedení	Barva základního tělesa	D	D1	D6	H	T
K0159.130081	C	červená	M8	30	16	28	12
K0159.132081	C	červená	M8	32	18	29	12
K0159.140081	C	červená	M8	40	20	37,5	12
K0159.135101	C	červená	M10	36	17	33	15
K0159.140101	C	červená	M10	40	20	37,5	15
K0159.150101	C	červená	M10	50	22	48	15
K0159.150121	C	červená	M12	50	28	48	18
K0159.11604	C	černá	M4	16	8	15	6
K0159.11605	C	černá	M5	16	8	15	7,5
K0159.12005	C	černá	M5	20	12	18	7,5
K0159.11606	C	černá	M6	16	8	15	9
K0159.12006	C	černá	M6	20	12	18	9
K0159.12506	C	černá	M6	25	15	23	9
K0159.12508	C	černá	M8	25	15	23	12
K0159.13008	C	černá	M8	30	16	28	12
K0159.13208	C	černá	M8	32	18	29	12
K0159.13508	C	černá	M8	36	17	33	18
K0159.14008	C	černá	M8	40	20	37,5	12
K0159.13210	C	černá	M10	32	18	29	15
K0159.13510	C	černá	M10	36	17	33	15
K0159.14010	C	černá	M10	40	20	37,5	15
K0159.14510	C	černá	M10	45	20	43	15
K0159.15010	C	černá	M10	50	22	48	15
K0159.14012	C	černá	M12	40	20	37,5	18
K0159.14512	C	černá	M12	45	20	43	18
K0159.15012	C	černá	M12	50	28	48	18
K0159.220051	E	červená	M5	20	12	18	7,5
K0159.225061	E	červená	M6	25	15	23	9
K0159.230081	E	červená	M8	30	16	28	12
K0159.235101	E	červená	M10	36	17	33	14
K0159.240101	E	červená	M10	40	20	37,5	15
K0159.240121	E	červená	M12	40	20	37,5	18
K0159.250121	E	červená	M12	50	28	48	18
K0159.21604	E	černá	M4	16	8	15	6
K0159.22005	E	černá	M5	20	12	18	7,5
K0159.22006	E	černá	M6	20	12	18	9
K0159.22506	E	černá	M6	25	15	23	9
K0159.22508	E	černá	M8	25	15	23	12
K0159.23008	E	černá	M8	30	16	28	12
K0159.23208	E	černá	M8	32	18	29	12
K0159.23508	E	černá	M8	36	17	33	14
K0159.24008	E	černá	M8	40	20	37,5	14
K0159.23210	E	černá	M10	32	18	29	15
K0159.23510	E	černá	M10	36	17	33	14
K0159.24010	E	černá	M10	40	20	37,5	15
K0159.24510	E	černá	M10	45	20	43	22
K0159.25010	E	černá	M10	50	22	48	15
K0159.24012	E	černá	M12	40	20	37,5	18
K0159.24512	E	černá	M12	45	20	43	21
K0159.25012	E	černá	M12	50	28	48	18
K0159.42005	L	černá	5	20	12	18	13
K0159.42506	L	černá	6	25	15	23	16
K0159.42508	L	černá	8	25	15	23	15
K0159.43208	L	černá	8	32	18	29	15
K0159.43210	L	černá	10	32	18	29	20
K0159.44010	L	černá	10	40	20	37,5	20
K0159.44012	L	černá	12	40	20	37,5	23
K0159.45012	L	černá	12	50	28	48	20
K0159.31604	M	černá	4	16	8	15	9
K0159.32005	M	černá	5	20	12	18	12
K0159.32506	M	černá	6	25	15	23	15

Kulové koncovky hladké rozšíření normy DIN 319**Přehled zboží**

Objednací číslo	Provedení	Barva základního tělesa	D	D1	D6	H	T
K0159.32508	M	černá	8	25	15	23	15
K0159.33208	M	černá	8	32	18	29	15
K0159.33210	M	černá	10	32	18	29	15
K0159.34010	M	černá	10	40	20	37,5	20
K0159.34012	M	černá	12	40	20	37,5	20
K0159.35012	M	černá	12	50	28	48	22