

## Excentrické páky s rychlouzávěrem

### Popis zboží/obrázky produktu



### Popis

#### Materiál, provedení:

Rukojeť páky a tlaková podložka z umělé hmoty vyztužené skelnými vlákny PA66, černé.

Osový čep z nerezové oceli 1.4305, bez povrchové úpravy.

Aretační čepy z oceli 1.0718, modře pasivovaná.

Pružná svorka, nerezová ocel 1.4310, pasivovaná

#### Upozornění:

Zaklesnutím do pružné svorky lze plechový prvek ustavit do polohy. Následující upnutí plechového prvku se uskutečňuje ruční pákou.

Plasty mají tu vlastnost, že u nich při zátěži dochází k tečení (retardaci), což může snižovat upínací sílu.

### Výkresy

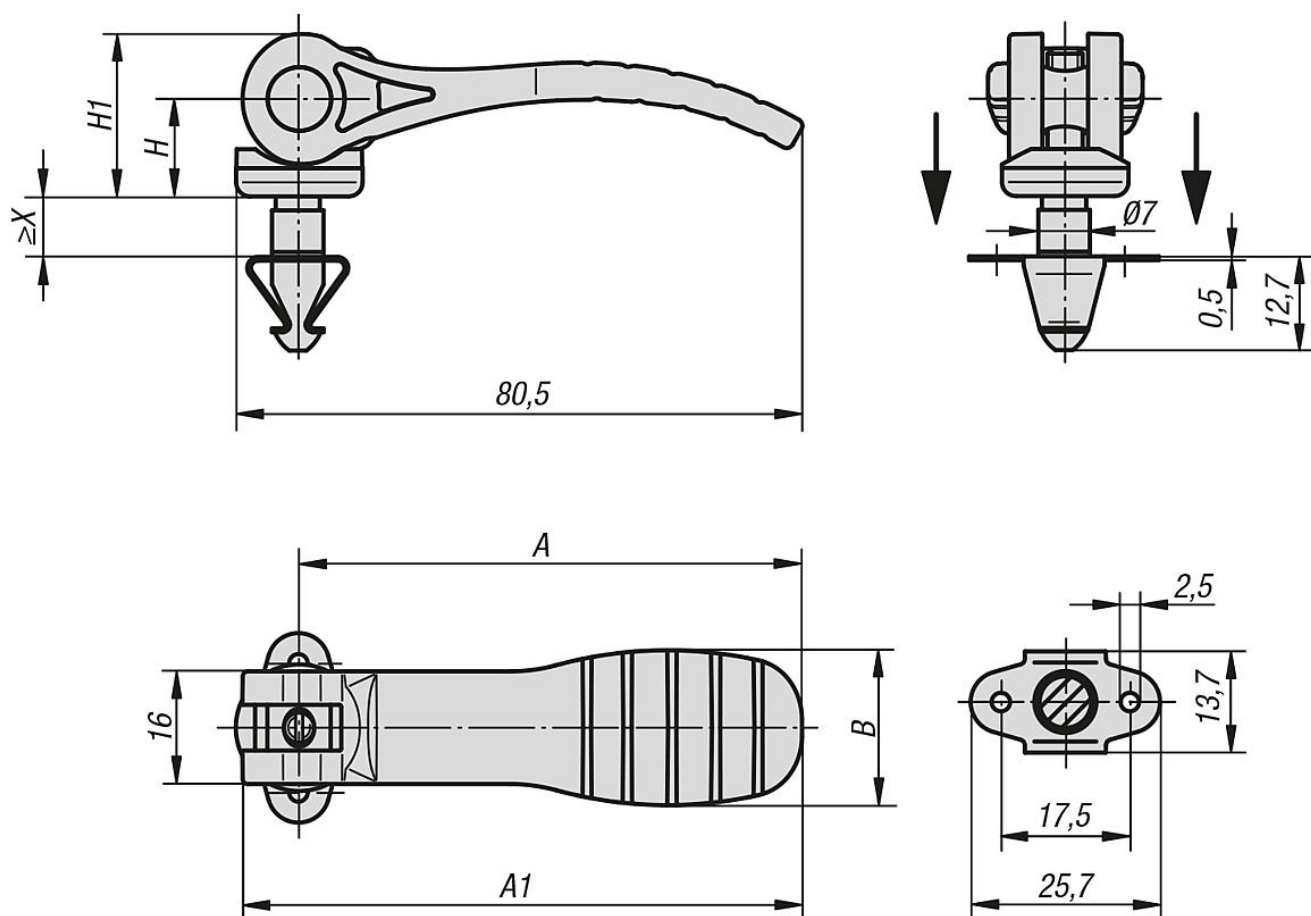

## Excentrické páky s rychlouzávěrem

### Výkresy

Vložení zatlačením a  
upnutím sklopením

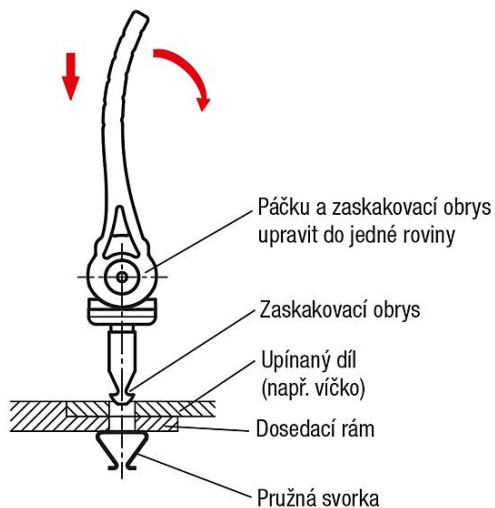

Uvolnění sklopením a otočením

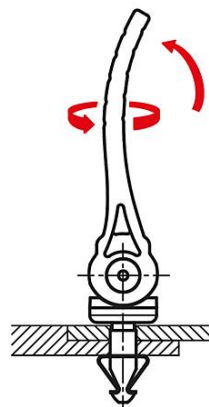

### Přehled zboží

Objednací číslo	A	A1	B	H	H1	X Tloušťka materiálu	Přidrzná síla cca N
K0751.121107X2	71,5	79,6	22	14	23,4	1,9 - 2,3	500
K0751.121107X4	71,5	79,6	22	14	23,4	3,9 - 4,3	500
K0751.121107X6	71,5	79,6	22	14	23,4	5,9 - 6,3	500
K0751.121107X8	71,5	79,6	22	14	23,4	7,9 - 8,3	500