

# Führungssystem SVAN

## SVAN Dovetail Slides

Neuartige Klemmung garantiert exakte Positionierung und Sicherung,  
 ... ohne Höhen- und Seitenversatz  
*New locking guarantees accurate positioning and locking,  
 ... without horizontal and vertical side misalignment*

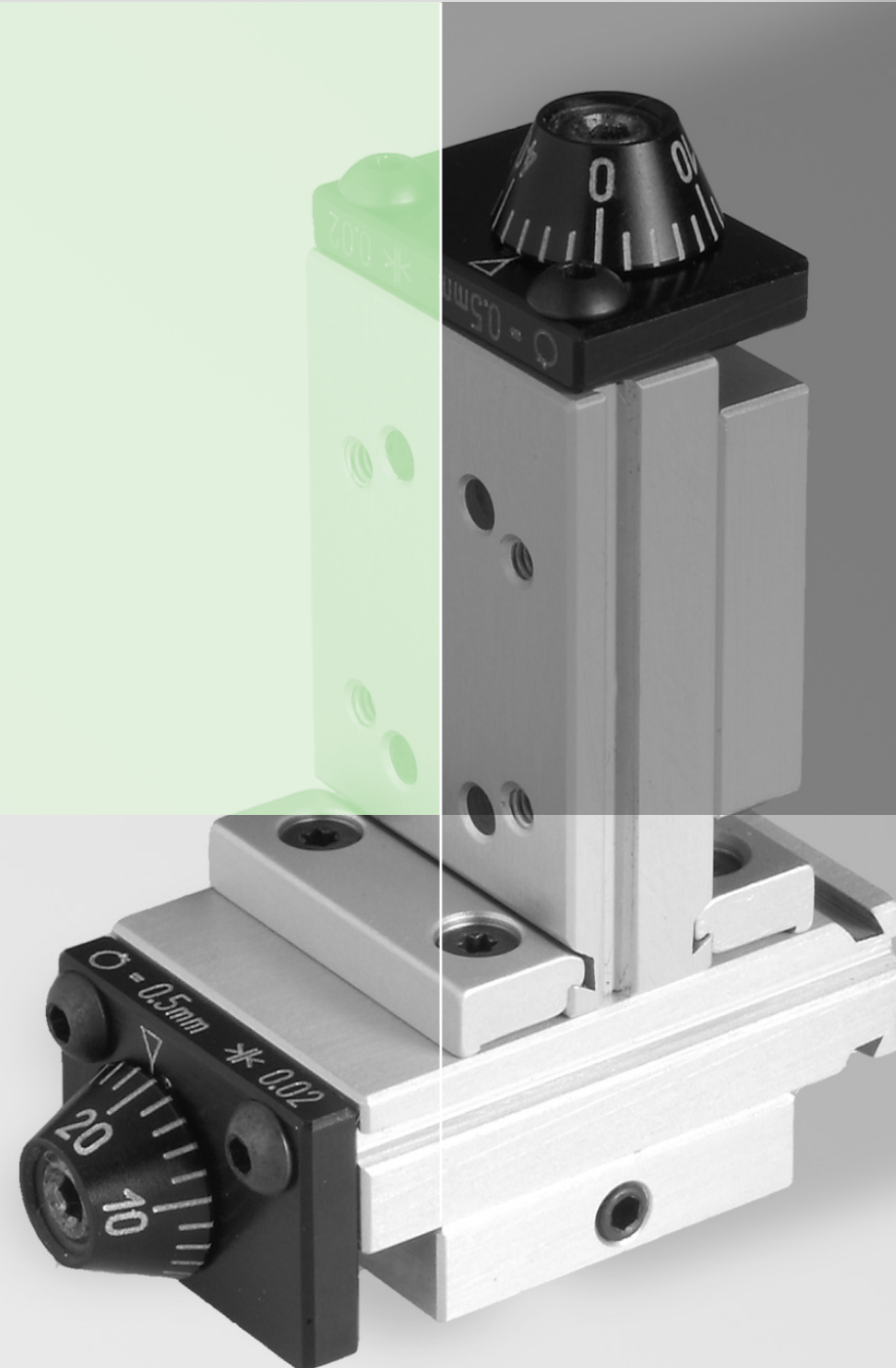

- einfache Kombinierbarkeit  
*easy to combine*
- hohe Momentenbelastung  
*high torque loading capacity*
- ab Lager lieferbar  
*in stock*

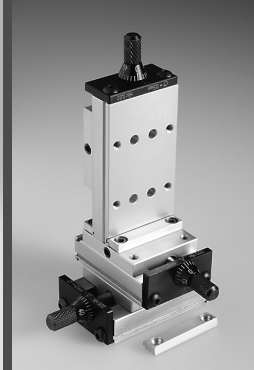
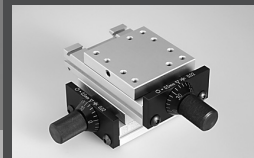
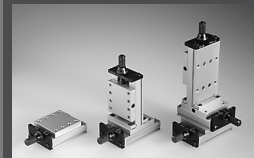

M. Föhrenbach GmbH

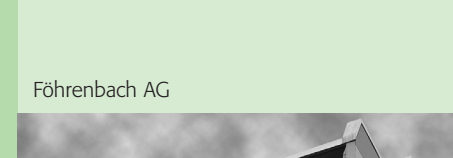

Föhrenbach AG



### Die Föhrenbach Firmengruppe

1975 durch Manfred Föhrenbach gegründet, zählt sie heute zu den führenden Herstellern in der Automatisierungstechnik und im Präzisionsmaschinenbau.

- Das umfangreiche Lieferprogramm bietet nahezu alle Komponenten für Ihre Automatisierungstechnik aus einer Hand.
- Die hohe Fertigungstiefe, ermöglicht durch die Werke in Löffingen-Unadingen (Deutschland), Weinfelden (Schweiz) und Sligo (Irland) sowie modernste Produktionsanlagen sichern eine konstant hohe Qualität.

Maßgeschneiderte Komplettlösungen für nahezu alle Branchen sind weltweit im Einsatz, zum Beispiel zum: Messen, Prüfen, Sortieren, Palettieren, Richten, Fräsen, Bohren, Schleifen, Schweißen, Kleben, Schrauben, Nieten, ...

### The Föhrenbach Group

*Founded in 1975 by Manfred Föhrenbach, the Group today numbers among the leading producers in the automation systems and machine building branch.*

- *The wide-spread product line offers nearly all components you need to cover the full spectrum of your special automation technique tasks.*
- *The large manufacturing range, made possible by our plants located in Löffingen-Unadingen (Germany), Weinfelden (Switzerland) and Sligo (Ireland) and latest production facilities assure permanent high quality.*

*Shape-tailored complete solutions for almost all branches: Föhrenbach units are on duty world-wide, e.g. for measuring, checking, assorting, palletising, adjusting, milling, boring, grinding, welding, gluing, screwing, riveting,....*

### ■ Unser Lieferprogramm

#### Gleitlager-Führungen

- Schwalbenschwanzführungen
- Flachbettführungen
- Koordinatentische

#### Wälzlager-Führungen

- Führungen, rollengelagert
- Koordinatentische, rollen- und kugelgelagert
- Kugelbüchsenführungen

#### Zubehör

- Abdichtungen
- Montage-Winkel
- Drehteller
- Führungsschienen
- Abdeckungen

#### Rundtische

- mit Schrittmotor
- mit Servomotor
- mit Direktantrieb

#### Steuerungen

- Streckensteuerungen
- Bahnsteuerungen mit integrierter SPS/PLC

#### Antriebe

- Motoren
  - Schrittmotoren 2 Ph./3 Ph.
  - AC-Servomotoren
- Leistungsendstufen
  - Verstärker
  - Servo-Regler
- Linearmotoren

### ■ Our range of products

#### Plain Bearing Guides

- Dovetail guides
- Flatbed guides
- Co-ordinate tables

#### Roller Bearing Guides

- Roller and ball bearing guides
- Co-ordinate tables with ball and roller bearings
- Ball bushing slides

#### Accessories

- Seals
- Mounting flanges
- Turntables
- Guide rails
- Covers

#### Rotary Tables

- with stepper motor
- with servo motor
- with direct drive

#### Control Systems

- Straight line control systems
- Continuous path control systems with integrated PLC

#### Drives

- Electric motors
  - stepper motors 2 ph./3 ph.
  - AC servomotors
- Power amplifiers
  - Amplifiers
  - Servo controllers
- Linear motors

### ■ M. Föhrenbach GmbH

Lindenstraße 34  
 D-79843 Löffingen-Unadingen  
 Telefon +49 (0) 7707 159 0  
 Telefax +49 (0) 7707 159 70  
 info@foehrenbach.com  
 www.foehrenbach.com

### ■ Föhrenbach AG

Tannenwiesenstrasse 3  
 CH-8570 Weinfelden  
 Telefon +41 (0) 71 626 26 76  
 Telefax +41 (0) 71 626 26 77  
 info.ch@foehrenbach.com  
 www.foehrenbach.com



