

# Flachsauggreifer (rund)

## Flachsauggreifer SHFN

Der Spezialist in der Holzbranche.

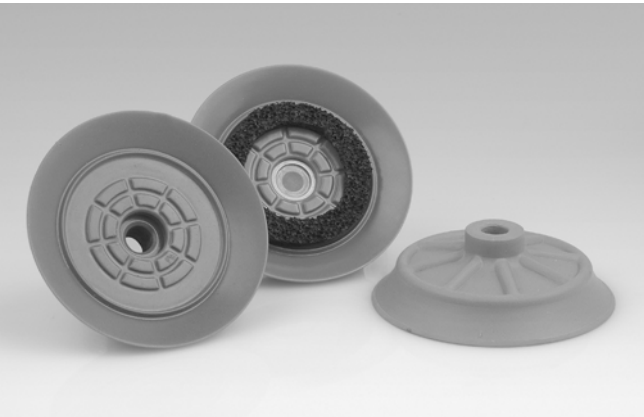

Flachsauggreifer SHFN optional mit Dichtring aus Spezialschaum



Vakuumgreifer ausgerüstet mit Flachsauggreifern SHFN zur Handhabung von Holzplatten

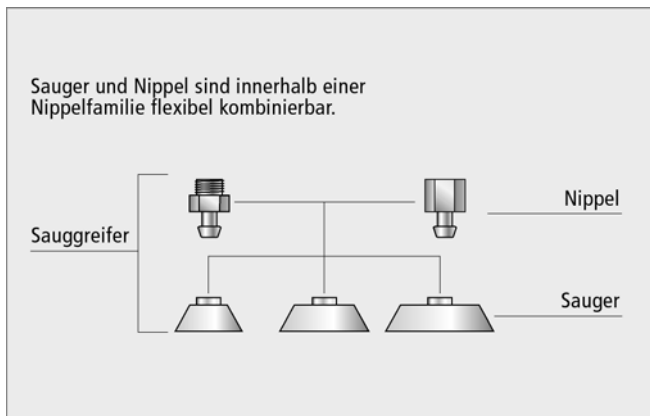

Baukastensystem Sauggreifer



### Unsere Highlights...

- Weiche Dichtlippe
- Dichtlippe mit innenliegender Dichtkante
- Spezielle Struktur der Saugerunterseite
- Optional mit Schmutzsieb und Schaumstoffeinleger

### Ihr Nutzen...

- > Optimale Anpassung an Werkstückunebenheiten
- > Sehr gute Abdichtung auf rauen Oberflächen
- > Geeignet für höchste Dynamik und kurze Zykluszeiten
- > Optimale Anpassung an den Anwendungsfall (z.B. staubige Umgebung, sehr raue Oberflächen)

### Anwendung

- Handhabung von Möbelementen, Parkett, laminierten und nicht laminierten Spanplatten u.ä.
- Handhabung von rauen Hölzern

### Aufbau

- Flachsauggreifer SHFN bestehend aus Sauger SHF und Anschlussnippel
- Sauger auf Nippel gesteckt
- Dichtlippe und innenliegende Dichtkante für bessere Abdichtung auf rauen Oberflächen
- Verrippungen an der Saugeroberseite zur Erhöhung der Stabilität
- Optional mit Dichtring aus Spezialschaum

### Eignung für branchenspezifische Anwendungen

# Flachsauggreifer (rund)



## Flachsauggreifer SHFN

Der Spezialist in der Holzbranche.

Sauggreifer

2

### Bestellschema Flachsauggreifer SHFN

Kurzbezeichnung	Durchmesser in mm	Material und Shorehärte	Anschlussgewinde	Zusatzfunktion
Beispiel: SHFN	50.0	NK-45	G1/4-AG	MOS
SHFN...mit Anschlussnippel	50.0	NK-45	G1/4-AG	-..... ohne Dichtring aus Spezielschaum
SHF...ohne Anschlussnippel	70.0		G1/4-IG	MOS... mit Dichtring aus Spezielschaum

### Bestelldaten Flachsauggreifer SHFN

Typ*	Anschluss G1/4"-AG	G1/4"-IG
SHFN 50.0 NK-45	10.01.01.11693	10.01.01.11694
SHFN 50.0 NK-45 MOS	10.01.01.11695	10.01.01.11696
SHFN 70.0 NK-45	10.01.01.11689	10.01.01.11690
SHFN 70.0 NK-45 MOS	10.01.01.11691	10.01.01.11692

\*MOS = eingeklebter Zusatzdichtring aus Spezielschaum für optimale Abdichtung auf rauen Oberflächen

### Bestelldaten Ersatzteile Flachsauggreifer SHFN

Typ	Flachsauger (rund) SHF	Dichtring aus Spezial- schaum	Saugernippel SA-NIP	Filtersieb (rund)
SHFN 50.0 NK-45 G1/4-AG	10.01.01.11687	-	10.01.06.01065	10.07.01.00084
SHFN 70.0 NK-45 G1/4-AG	10.01.01.11682	-	10.01.06.01065	10.07.01.00084
SHFN 50.0 NK-45 G1/4-AG MOS	10.01.01.11688	10.01.06.01679	10.01.06.01065	10.07.01.00084
SHFN 70.0 NK-45 G1/4-AG MOS	10.01.01.11686	10.01.06.01678	10.01.06.01065	10.07.01.00084
SHFN 50.0 NK-45 G1/4-IG	10.01.01.11687	-	10.01.06.01066	10.07.01.00084
SHFN 70.0 NK-45 G1/4-IG	10.01.01.11682	-	10.01.06.01066	10.07.01.00084
SHFN 50.0 NK-45 G1/4-IG MOS	10.01.01.11688	10.01.06.01679	10.01.06.01066	10.07.01.00084
SHFN 70.0 NK-45 G1/4-IG MOS	10.01.01.11686	10.01.06.01678	10.01.06.01066	10.07.01.00084

### Technische Daten Flachsauggreifer SHFN

Typ	Saugkraft [N]	Querkraft [N]	Volumen [cm <sup>3</sup> ]	min. Werkstückradius [mm] (konvex)
SHFN 50.0 NK-45 G1/4-AG	75	110	7,7	41
SHFN 50.0 NK-45 G1/4-IG	75	110	7,7	41
SHFN 70.0 NK-45 G1/4-AG	155	245	15,5	95
SHFN 70.0 NK-45 G1/4-IG	155	245	15,5	95

# Flachsauggreifer (rund)



## Flachsauggreifer SHFN

Der Spezialist in der Holzbranche.



### Konstruktionsdaten Flachsauggreifer SHFN

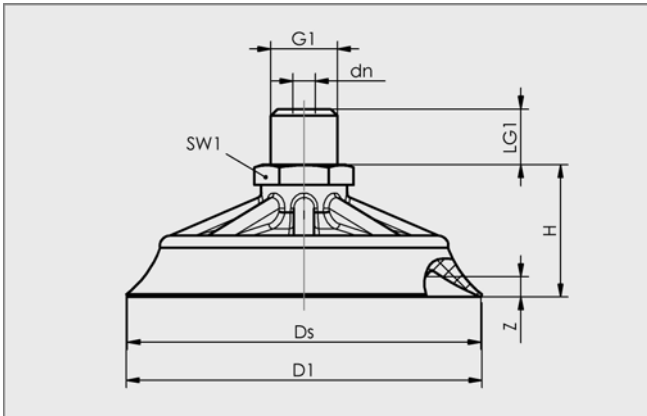

SHFN 50 bis 70 AG

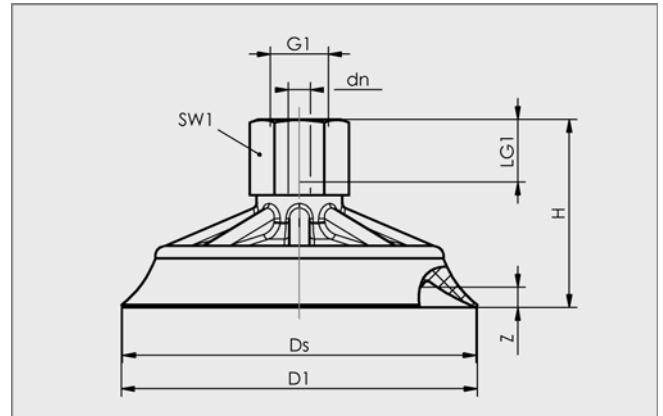

SHFN 50 bis 70 IG

Typ	Abmessungen in mm*							
	D1	dn	Ds	G1	H	LG1	SW1	Z
SHFN 50.0 NK-45 G1/4-AG	52,4	4,4	52,0	G1/4"-AG	26,2	11,0	17,0	3,0
SHFN 50.0 NK-45 G1/4-IG	52,4	4,4	52,0	G1/4"-IG	37,2	11,0	17,0	3,0
SHFN 70.0 NK-45 G1/4-AG	70,4	4,4	70,0	G1/4"-AG	26,2	11,0	17,0	3,0
SHFN 70.0 NK-45 G1/4-IG	70,4	4,4	70,0	G1/4"-IG	37,2	11,0	17,0	3,0

\*Zulässige Maßtoleranzen für Elastomerteile nach M3 - DIN 7715