

















Obsah: Kapitola 12

Série kol

Série otočných konzol (kombinované s příslušnou sérií kol)

Odpovídající pevné kladky viz tabulky na příslušných stranách

Série kol		L	LK	LKR	LH	LO	LS	LOD	LSD
	ALTH Série ALTH Ø kola [mm] 80 - 250 mm Nosnost [kg] 180 - 1000 kg Strana 218	 L-ALTH 80 - 250 mm 180 - 600 kg 219	 LK-ALTH 80 - 200 mm 180 - 600 kg 220	 LKR-ALTH 80 - 125 mm 180 - 250 kg 221	 LH-ALTH 80 - 250 mm 180 - 900 kg 222	 LO-ALTH 125 - 250 mm 450 - 1000 kg 223			
	SETH Série SETH Ø kola [mm] 125 - 250 mm Nosnost [kg] 500 - 1350 kg Strana 224				 LH-SETH 125 - 250 mm 500 - 900 kg 225	 LO-SETH 125 - 250 mm 500 - 1200 kg 226	 LS-SETH 125 - 250 mm 500 - 1350 kg 227		
	GTH/STH Série GTH/STH Ø kola [mm] 100 - 600 mm Nosnost [kg] 350 - 8000 kg Strana 228 - 229				 LH-GTH 100 - 250 mm 350 - 900 kg 230	 LO-GTH 125 - 300 mm 550 - 1250 kg 231	 LS-GTH/STH 125 - 600 mm 550 - 8000 kg 232	 LOD-GTH 75 - 125 mm 500 - 800 kg 233	 LSD-GTH/STH 125 - 500 mm 1000 - 10000 kg 234
	GTHN/STHN Série GTHN/STHN Ø kola [mm] 75 - 600 mm Nosnost [kg] 250 - 7500 kg Strana 235 - 236								



Kola a kladky pro vysoké zatížení s běhounem nalitým z polyuretanu Blickle Extrathane[®]

Série: ALTH

Kola pro vysoké zatížení s polyuretanovým běhounem z Blickle Extrathane®, hliníkové disky

 180 - 1000 kg



Běhouny: z polyuretanu Blickle Extrathane®, pevně nalitý, barva-světle hnědá, 92° Shore A, elastický, oděruvzdorný, vysoce odolný proti průřezu a dalšímu trhání, nebarví kontaktní materiály, šetří jízdní povrch, tichý chod, nízký valivý odpor, velmi dobré chemické spojení s diskem kola.

Disky: z hliníkové slitiny, odolné vůči korozi, s kuličkovým ložiskem, barva-hliník.
Podrobný popis: strana 44

kola

objednací číslo	Ø kola (D) [mm]	šířka kola (T2) [mm]	nosnost [kg]	druh ložiska	Ø otvoru pro osu (d) [mm]	délka náboje (T1) [mm]
ALTH 80/15K	80	30	180	kuličkové	15	35
ALTH 100/15K	100	40	250	kuličkové	15	45
ALTH 101/15K*	100	40	350	kuličkové	15	40
ALTH 125/15K	125	40	350	kuličkové	15	45
ALTH 127/20K	125	54	450	kuličkové	20	60
ALTH 140/20K	140	54	500	kuličkové	20	60
ALTH 150/20K	150	50	500	kuličkové	20	60
ALTH 160/20K	160	50	550	kuličkové	20	60
ALTH 180/20K	180	50	600	kuličkové	20	60
ALTH 200/20K	200	50	800	kuličkové	20	60
ALTH 200/25K	200	50	800	kuličkové	25	60
ALTH 250/25K	250	60	1000	kuličkové	25	70

* těžké provedení

varianty/příslušenství



v antistatickém provedení, bezestopé šedé

Technický popis strana	44
Dodatek k obj.čísle	-AS
Dodává se pro Ø kola [mm]	na poptávku

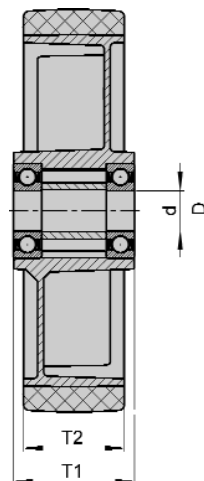

Série: L-ALTH, B-ALTH, BH-ALTH

Otočné a pevné kladky z ocelového plechu, středně těžké provedení

 180 - 600 kg

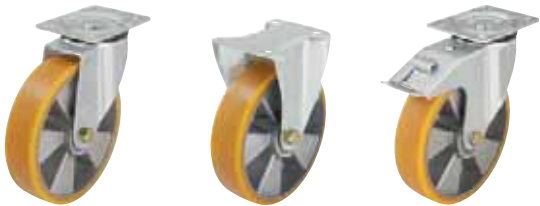

Konzoly: série L/B/BH - lisované ze silného ocelového plechu, konzola otočné kladky s dvojitým kuličkovým ložiskem v zesíleném otočném věnci, dynamicky zalisované podle speciálního postupu fy. Blickle, z toho vyplývá optimální vůle v otočném věnci a extrémně dlouhá životnost, se stabilním středovým čepem (Ø kol 150-250 mm), s utěsněním otočného věnce, osa kola šroubovaná, zinkováno-chromátováno.

Výkresy desky: strana 71
Podrobný popis: strana 62 a 76

Kola: série ALTH - Běhouny: z polyuretanu Blickle Extrathane®, pevně nalitý, barva-světle hnědá, 92° Shore A, elastický, oděruvzdorný, vysoce odolný proti proříznutí a dalšímu trhání, nebarví kontaktní materiály, šetří jízdní povrch, tichý chod, nízký valivý odpor, velmi dobré chemické spojení s diskem kola.
Disky: z hliníkové slitiny, odolné vůči korozi, s kuličkovým ložiskem, barva-hliník.
Podrobný popis: strana 218 a 44

otočné kladky	pevné kladky	otočné kladky s brzdou "stop-fix"	Ø kola [mm]	šířka kola [mm]	nosnost [kg]	druh ložiska	celková výška [mm]	velikost desky [mm]	vzdálenost děr na šrouby [mm]	Ø děr na šrouby [mm]	vyložení otoč. kladky [mm]
L-ALTH 80K	B-ALTH 80K	L-ALTH 80K-FI	80	30	180	kuličkové	102	100 x 85	80 x 60	9	38
L-ALTH 100K	B-ALTH 100K	L-ALTH 100K-FI	100	40	200	kuličkové	125	100 x 85	80 x 60	9	36
L-ALTH 125K	B-ALTH 125K	L-ALTH 125K-FI	125	40	200	kuličkové	150	100 x 85	80 x 60	9	40
L-ALTH 150K	B-ALTH 150K	L-ALTH 150K-FI	150	50	400	kuličkové	190	140 x 110	105 x 75-80	11	60
L-ALTH 160K	B-ALTH 160K	L-ALTH 160K-FI	160	50	400	kuličkové	195	140 x 110	105 x 75-80	11	60
L-ALTH 180K	B-ALTH 180K	L-ALTH 180K-FI	180	50	400	kuličkové	215	140 x 110	105 x 75-80	11	60
L-ALTH 200K	B-ALTH 200K	L-ALTH 200K-FI	200	50	400	kuličkové	235	140 x 110	105 x 75-80	11	65
L-ALTH 250K-3	BH-ALTH 250K	*	250	60	600	kuličkové	295	140 x 110	105 x 75-80	11	77

* varianta s brzdou "stop-top" viz varianty/příslušenství

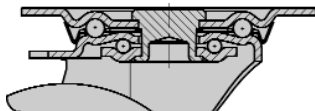

varianty/příslušenství



	v antistatickém provedení, bezestopé šedé	s brzdou kola "stop-top"	blokování směru (volné)** 1 x 360°
Technický popis strana	44	77	78
Dodatek k obj.čísle	-AS	-ST	RI-05.03
Dodává se pro Ø kola [mm]	na poptávku	všechny	150 - 200

** jen pro otočné kladky bez brzdy

Série: LK-ALTH, BK-ALTH, BH-ALTH

Otočné a pevné kladky z ocelového plechu, těžké provedení

 180 - 600 kg

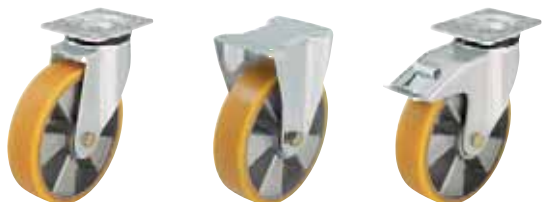

Konzoly: série LK/BK/BH - lisované ze silného ocelového plechu, konzola otočné kladky s dvojitým kuličkovým ložiskem v otočném věnci, dynamicky zalisované podle speciálního postupu fy. Blickle, z toho vyplývá optimální vůle v otočném věnci a extrémně dlouhá životnost, se stabilním středovým čepem (rozměry kol 124x54 - 200x50 mm), s utěsněním otočného věnce, osa kola šroubovaná, zinkováno-chromátováno.
Výkresy desky: strana 71
Podrobný popis: strana 63 a 76

Kola: série ALTH - Běhouny: z polyuretanu Blickle Extrathane®, pevně nalitý, barva-světle hnědá, 92° Shore A, elastický, oděruvzdorný, vysoce odolný proti proříznutí a dalšímu trhání, nebarví kontaktní materiály, šetří jízdní povrch, tichý chod, nízký valivý odpor, velmi dobré chemické spojení s diskem kola.
Disky: z hliníkové slitiny, odolné vůči korozi, s kuličkovým ložiskem, barva-hliník.
Podrobný popis: strana 218 a 44

otočné kladky	pevné kladky	otočné kladky s brzdou "stop-fix"	Ø kola [mm]	šířka kola [mm]	nosnost [kg]	druh ložiska	celková výška [mm]	velikost desky [mm]	vzdálenost děr na šrouby [mm]	Ø děr na šrouby [mm]	vyložení otoč. kladky [mm]
LK-ALTH 80K	BK-ALTH 80K	*	80	30	180	kuličkové	110	100 x 85	80 x 60	9	40
LK-ALTH 100K-1	BK-ALTH 100K-1	LK-ALTH 100K-1-FI	100	40	250	kuličkové	130	100 x 85	80 x 60	9	45
LK-ALTH 100K-3	BK-ALTH 100K-3	LK-ALTH 100K-3-FI	100	40	250	kuličkové	130	140 x 110	105 x 75-80	11	45
LK-ALTH 125K-1	BK-ALTH 125K-1	LK-ALTH 125K-1-FI	125	40	250	kuličkové	155	100 x 85	80 x 60	9	48
LK-ALTH 125K-3	BK-ALTH 125K-3	LK-ALTH 125K-3-FI	125	40	250	kuličkové	155	140 x 110	105 x 75-80	11	48
LK-ALTH 127K	BH-ALTH 127K	LK-ALTH 127K-FI	125	54	450	kuličkové	170	140 x 110	105 x 75-80	11	55
LK-ALTH 150K	BH-ALTH 150K	LK-ALTH 150K-FI	150	50	500	kuličkové	197	140 x 110	105 x 75-80	11	63
LK-ALTH 160K	BH-ALTH 160K	LK-ALTH 160K-FI	160	50	550	kuličkové	202	140 x 110	105 x 75-80	11	63
LK-ALTH 180K	BH-ALTH 180K	LK-ALTH 180K-FI	180	50	600	kuličkové	223	140 x 110	105 x 75-80	11	65
LK-ALTH 200K	BH-ALTH 200K	LK-ALTH 200K-FI	200	50	600	kuličkové	245	140 x 110	105 x 75-80	11	65

* varianta s brzdou "stop-top" viz varianty/příslušenství

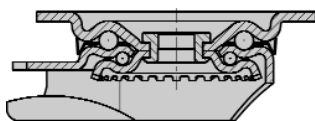

varianty/příslušenství



	v antistatickém provedení, bezestopé šedé	s brzdou kola "stop-top"	s brzdou kola "ideal-stop", celk. výška + 17mm**	blokování směru (volně)*** 1 x 360°	blokování směru (volně)*** 1 x 360°
Technický popis strana	44	77	77	78	78
Dodatek k obj.čísle	-AS	-ST	-IS	RI-03.03	RI-05.03
Dodává se pro Ø kola [mm]	na poptávku	všechny	160 + 200	100 + 125x40 deska 140x110	125x54 - 200

** příslušná plastová adaptační deska pro vyrovnání celkové výšky otočných a pevných kladek bez brzd "ideal-stop": Dodatek k obj.č. AP3

*** jen pro otočné kladky bez brzdy

Série: LKR-ALTH

Otočné kladky z ocelového plechu s hřbetním otvorem, těžké provedení

 180 - 250 kg



Konzoly: série LKR - lisované z ocelového plechu, s hřbetním otvorem, s dvojitém kuličkovým ložiskem v otočném věnci, dynamicky zalisované podle speciálního postupu fy. Blickle, z toho vyplývá extrémně dlouhá životnost, se stabilním středovým čepem, osa kola šroubovaná, zinkováno-chromátováno. Podrobný popis: strana 63 a 76

Kola: série ALTH - Běhouny: z polyuretanu Blickle Extrathane®, pevně nalitý, barva-světle hnědá, 92° Shore A, elastický, oděruvzdorný, vysoce odolný proti proříznutí a dalšímu trhání, nebarví kontaktní materiály, šetří jízdní povrch, tichý chod, nízký valivý odpor, velmi dobré chemické spojení s diskem kola. Disky: z hliníkové slitiny, odolné vůči korozi, s kuličkovým ložiskem, barva-hliník. Podrobný popis: strana 218 a 44

otočné kladky		otočné kladky s brzdou "stop-fix"								
objednací číslo	objednací číslo	Ø kola [mm]	šířka kola [mm]	nosnost [kg]	druh ložiska	celková výška [mm]	Ø desky [mm]	Ø hřbetního otvoru [mm]	vyložení [mm]	
LKR-ALTH 80K		80	30	180	kuličkové	110	88	13	40	
LKR-ALTH 100K	LKR-ALTH 100K-FI	100	40	250	kuličkové	130	88	13	45	
LKR-ALTH 125K	LKR-ALTH 125K-FI	125	40	250	kuličkové	155	88	13	48	

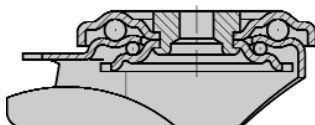

varianty/příslušenství



v antistatickém provedení, bezestopé šedé

Technický popis strana

44

Dodatek k obj.číslo

-AS

Dodává se pro Ø kola [mm]

na poptávku

Série: LH-ALTH, BH-ALTH

Otočné a pevné kladky z ocelového plechu, pro vysoké zatížení

 180 - 900 kg



Konzoly: série LH/BH - lisované ze silného ocelového plechu, konzola otočné kladky s těžkou vidlicí a základovou deskou, s velmi stabilním zašroubovaným a zajištěným středovým čepem, s dvojitým kuličkovým ložiskem v otočném věnci, **navíc zesíleným speciálními kalenými ložiskovými šálky, a tedy odolným proti nárazům a rázům**, osa kola šroubovaná, zinkováno-chromátováno. Výkresy desky: strana 71
Podrobný popis: strana 63 a 76

Kola: série ALTH - Běhouny: z polyuretanu Blickle Extrathane®, pevně nalitý, barva-světle hnědá, 92° Shore A, elastický, oděruvzdorný, vysoce odolný proti proříznutí a dalšímu trhání, nebarví kontaktní materiály, šetří jízdní povrch, tichý chod, nízký valivý odpor, velmi dobré chemické spojení s diskem kola. Disky: z hliníkové slitiny, odolné vůči korozi, s kuličkovým ložiskem, barva-hliník. Podrobný popis: strana 218 a 44

otočné kladky	pevné kladky	otočné kladky s brzdou "stop-fix"	Ø kola [mm]	šířka kola [mm]	nosnost [kg]	druh ložiska	celková výška [mm]	velikost desky [mm]	vzdálenost děr na šrouby [mm]	Ø děr na šrouby [mm]	vyložení otoč. kladky [mm]
LH-ALTH 80K	BH-ALTH 80K	*	80	30	180	kuličkové	120	100 x 85	80 x 60	9	45
LH-ALTH 100K-1	BH-ALTH 100K-1	LH-ALTH 100K-1-FI	100	40	250	kuličkové	140	100 x 85	80 x 60	9	45
LH-ALTH 100K-3		LH-ALTH 100K-3-FI	100	40	250	kuličkové	140	140 x 110	105 x 75-80	11	45
LH-ALTH 101K-1**	BH-ALTH 101K-1**	LH-ALTH 101K-1-FI**	100	40	350	kuličkové	140	100 x 85	80 x 60	9	45
LH-ALTH 101K-3**		LH-ALTH 101K-3-FI**	100	40	350	kuličkové	140	140 x 110	105 x 75-80	11	45
LH-ALTH 125K-1	BH-ALTH 125K-1	LH-ALTH 125K-1-FI	125	40	350	kuličkové	165	100 x 85	80 x 60	9	45
LH-ALTH 125K-3	BH-ALTH 125K-3	LH-ALTH 125K-3-FI	125	40	350	kuličkové	165	140 x 110	105 x 75-80	11	45
LH-ALTH 127K	BH-ALTH 127K	LH-ALTH 127K-FI	125	54	450	kuličkové	170	140 x 110	105 x 75-80	11	55
LH-ALTH 150K	BH-ALTH 150K	LH-ALTH 150K-FI	150	50	500	kuličkové	197	140 x 110	105 x 75-80	11	65
LH-ALTH 160K	BH-ALTH 160K	LH-ALTH 160K-FI	160	50	550	kuličkové	202	140 x 110	105 x 75-80	11	65
LH-ALTH 180K	BH-ALTH 180K	LH-ALTH 180K-FI	180	50	600	kuličkové	223	140 x 110	105 x 75-80	11	67
LH-ALTH 200K	BH-ALTH 200K	LH-ALTH 200K-FI	200	50	800	kuličkové	245	140 x 110	105 x 75-80	11	70
LH-ALTH 250K	BH-ALTH 250K	*	250	60	900	kuličkové	295	140 x 110	105 x 75-80	11	82

* varianta brzdy kola "stop-top" viz varianty / příslušenství

** těžké provedení kola

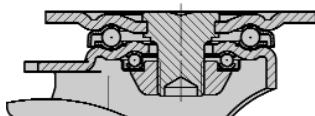

varianty/příslušenství



	v antistatickém provedení, bezestopé šedé	s brzdou kola "stop-top"	s brzdou kola "ideal-stop", celk. výška + 17mm***	blokování směru (volně)**** 1 x 360°	s utěsněním + maznička v otočném věnci****
Technický popis strana	44	77	77	78	63
Dodatek k obj.číslo	-AS	-ST	-IS	RI-05.03	-DN
Dodává se pro Ø kola [mm]	na poptávku	všechny	160 + 200	125x54 - 200	na poptávku

*** vhodná plastová adaptační deska pro vyrovnání celkové výšky otočných a pevných kladek bez brzdy "ideal-stop": Dodatek k obj.č. AP3

**** jen pro otočné kladky bez brzdy

Série: LO-ALTH, BO-ALTH

Ocelové svařované otočné a pevné kladky pro vysoké zatížení

 450 - 1000 kg

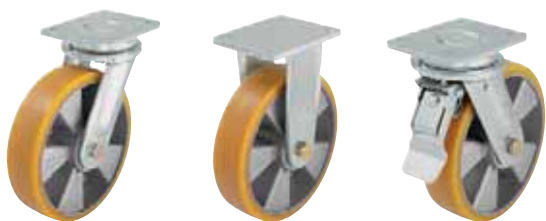

Konzoly: série LO/BO - pevná ocelová svařovaná konstrukce, konzola otočné kladky má v otočném věnci dvojité kuličkové ložisko, navíc zesílen čtyřmi speciálně tvarovanými a kalenými ložiskovými šálky, ochrana kuliček je zajištěna tvarem těchto šálků, s mazničkou, s navařeným velmi stabilním středovým čepem, zašroubovaným a zajištěným. Osa kola šroubovaná, zinkováno-chromátováno. Výkresy desky: strana 71
Podrobný popis: strana 64 a 77

Kola: série ALTH - Běhouny: z polyuretanu Blickle Extrathane®, pevně nalité, barva-světle hnědá, 92° Shore A, elastický, oděruvzdorný, vysoce odolný proti proříznutí a dalšímu trhání, nebarví kontaktní materiály, šetří jízdní povrch, tichý chod, nízký valivý odpor, velmi dobré chemické spojení s diskem kola. Disky: z hliníkové slitiny, odolné vůči korozi, s kuličkovým ložiskem, barva-hliník. Podrobný popis: strana 218 a 44

otočné kladky	pevné kladky	otočné kladky s brzdou "stop-top"	Ø kola [mm]	šířka kola [mm]	nosnost [kg]	druh ložiska	celková výška [mm]	velikost desky [mm]	vzdálenost děr na šrouby [mm]	Ø děr na šrouby [mm]	vyložení otoč. kladky [mm]
LO-ALTH 127K	BO-ALTH 127K	LO-ALTH 127K-ST	125	54	450	kuličkové	170	140 x 110	105 x 75-80	11	50
LO-ALTH 150K	BO-ALTH 150K	LO-ALTH 150K-ST	150	50	500	kuličkové	200	140 x 110	105 x 75-80	11	55
LO-ALTH 160K	BO-ALTH 160K	LO-ALTH 160K-ST	160	50	550	kuličkové	205	140 x 110	105 x 75-80	11	55
LO-ALTH 200K	BO-ALTH 200K	LO-ALTH 200K-ST	200	50	800	kuličkové	245	140 x 110	105 x 75-80	11	60
LO-ALTH 250K	BO-ALTH 250K	LO-ALTH 250K-ST	250	60	1000	kuličkové	295	140 x 110	105 x 75-80	11	70

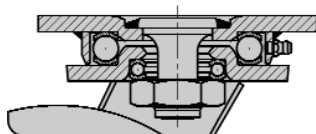

varianty/příslušenství



	v antistatickém provedení, bezestopé šedé	s blokováním směru 2 x 180°
Technický popis strana	44	78
Dodatek k obj.čísle	-AS	-RI2
Dodává se pro Ø kola [mm]	na poptávku	125 - 200

Série: SETH

**Kola pro vysoké zatížení
s polyuretanovým běhounem z Blickle Extrathane[®],
ocelové svařované disky**

 500 - 1350 kg

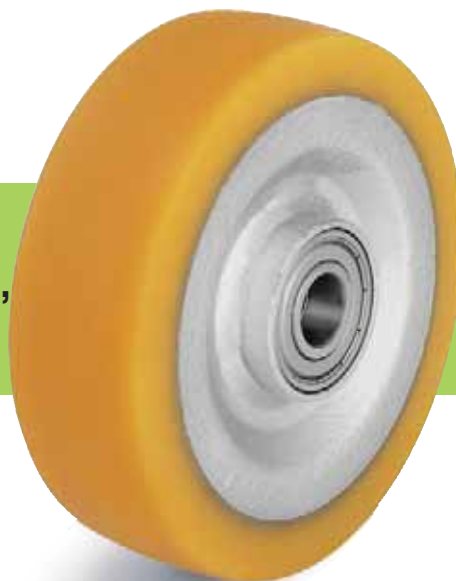

Běhouny: z polyuretanu Blickle Extrathane[®], pevně nalitý, barva-světle hnědá, 92° Shore A, elastický, oděruvzdorný, vysoce odolný proti proříznutí a dalšími trhání, nebarví kontaktní materiály, šetří jízdní povrch, tichý chod, nízký valivý odpor, velmi dobré chemické spojení s diskem kola.

Disky: stabilní ocelová svařovaná konstrukce s oboustranně navařeným ocelovým nábojem, s kuličkovým ložiskem. Lakované, barva-stříbrná.

Tato speciální konstrukce disků Blickle se vyznačuje zvláště vysokou stabilitou, stejně tak elegantním designem.

Podrobný popis: strana 45

kola

objednací číslo	Ø kola (D) [mm]	šířka kola (T2) [mm]	nosnost [kg]	druh ložiska	Ø otvoru pro osu (d) [mm]	délka náboje (T1) [mm]
SETH 125/20K	125	50	500	kuličkové	20	60
SETH 150/20K	150	50	650	kuličkové	20	60
SETH 150/25K	150	50	650	kuličkové	25	60
SETH 160/20K	160	50	700	kuličkové	20	60
SETH 160/25K	160	50	700	kuličkové	25	60
SETH 200/20K	200	50	1000	kuličkové	20	60
SETH 200/25K	200	50	1000	kuličkové	25	60
SETH 250/25K	250	60	1350	kuličkové	25	70

varianty/příslušenství



s mazničkou

Technický popis strana 45

Dodatek k obj.číslu -NI

Dodává se pro Ø kola [mm] na poptávku

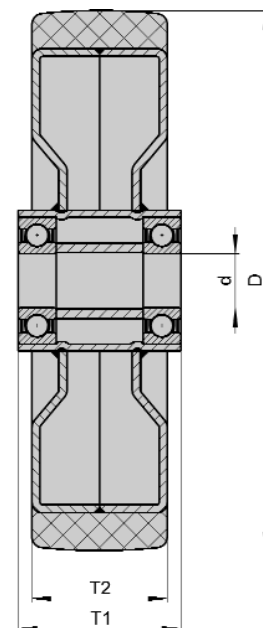

Série: LH-SETH, BH-SETH

Otočné a pevné kladky z ocelového plechu, pro vysoké zatížení

 500 - 900 kg

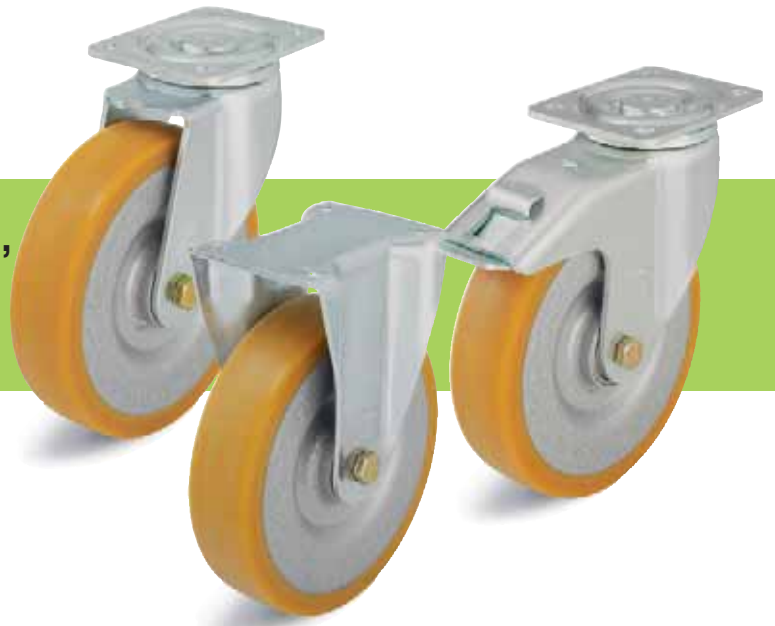

Konzoly: série LH/BH - lisované ze silného ocelového plechu, konzola otočné kladky s těžkou vidlicí a základovou deskou, s velmi stabilním zašroubovaným a zajištěným středovým čepem, s dvojitým kuličkovým ložiskem v otočném věnci, **navíc zesíleným speciálními kalenými ložiskovými šálky, a tedy odolným proti nárazům a rázům**, osa kola šroubovaná, zinkováno-chromátováno. Výkresy desky: strana 71
Podrobný popis: strana 63 a 76

Kola: série SETH - Běhouny: z polyuretanu Blickle Extrathane®, pevně nalitý, barva-světle hnědá, bezestopý, 92° Shore A, elastický, oděruvzdorný, vysoce odolný proti profíznutí a dalšímu trhání, nebarví kontaktní materiály, šetří jízdní povrch, tichý chod, nízký valivý odpor, velmi dobrá chemická přilnavost k disku kola. Disky: stabilní ocelová svařovaná konstrukce, s oboustranně navařeným ocelovým nábojem, s kuličkovým ložiskem. Lakované, barva-stříbrná. **Speciální konstrukce disků Blickle, zvláště vysoká stabilita, elegantní hladký design.** Podrobný popis: strana 224 a 45

otočné kladky	pevné kladky	otočné kladky s brzdou "stop-fix"	Ø kola [mm]	šířka kola [mm]	nosnost [kg]	druh ložiska	celková výška [mm]	velikost desky [mm]	vzdálenost děr na šrouby [mm]	Ø děr na šrouby [mm]	vyložení otoč. kladky [mm]
LH-SETH 125K	BH-SETH 125K	LH-SETH 125K-FI	125	50	500	kuličkové	170	140 x 110	105 x 75-80	11	55
LH-SETH 150K	BH-SETH 150K	LH-SETH 150K-FI	150	50	650	kuličkové	197	140 x 110	105 x 75-80	11	65
LH-SETH 160K	BH-SETH 160K	LH-SETH 160K-FI	160	50	700	kuličkové	202	140 x 110	105 x 75-80	11	65
LH-SETH 200K	BH-SETH 200K	LH-SETH 200K-FI	200	50	900	kuličkové	245	140 x 110	105 x 75-80	11	70
LH-SETH 250K	BH-SETH 250K	*	250	60	900	kuličkové	295	140 x 110	105 x 75-80	11	82

* varianta s brzdou "stop-top" viz varianty/příslušenství

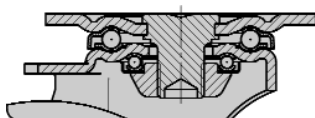

varianty/příslušenství



	s brzdou kola "stop-top"	s brzdou kola "ideal-stop", celk. výška + 17mm**	blokování směru (volné)*** 1 x 360°	s utěsněním + maznička v otočném věnci***	brzdící patka
Technický popis strana	77	77	78	63	78
Dodatek k obj.čísle	-ST	-IS	RI-05.03	-DN	FF160 / FF200
Dodává se pro Ø kola [mm]	všechny	160 + 200	125 - 200	na poptávku	160 + 200, ostatní na poptávku

** příslušná plastová adaptační deska pro vyrovnání celkové výšky otočných a pevných kladek bez brzdy "ideal-stop": Dodatek k obj.č. AP3
*** jen pro otočné kladky bez brzdy

Série: LO-SETH, BO-SETH

Ocelové svařované otočné a pevné kladky pro vysoké zatížení

500 - 1200 kg



Konzoly: série LO/BO - pevná ocelová svařovaná konstrukce, konzola otočné kladky má v otočném věnci dvojité kuličkové ložisko, navíc zesílen čtyřmi speciálně tvarovanými a kalenými ložiskovými šálky, ochrana kuliček je zajištěna tvarem těchto šálků, s mazničkou, s navařeným velmi stabilním středovým čepem, zašroubovaným a zajištěným.

Osa kola šroubovaná, zinkováno-chromátováno.

Výkresy desky: strana 71

Podrobný popis: strana 64 a 77

Kola: série SETH - Běhouny: z polyuretanu Blickle Extrathane®, pevně nalitý, barva-světle hnědá, bezestopý, 92° Shore A, elastický, oděruvzdorný, vysoce odolný proti proříznutí a dalšímu trhání, nebarví kontaktní materiály, šetří jízdní povrch, tichý chod, nízký valivý odpor, velmi dobrá chemická přilnavost k disku kola.

Disky: stabilní ocelová svařovaná konstrukce, s kuličkovým ložiskem. Lakované, barva-stříbrná.

Speciální konstrukce disků Blickle, zvláště vysoká stabilita, elegantní hladký design.

Podrobný popis: strana 224 a 45

otočné kladky	pevné kladky	otočné kladky s brzdou "stop-top"	Ø kola [mm]	šířka kola [mm]	nosnost [kg]	druh ložiska	celková výška [mm]	velikost desky [mm]	vzdálenost děr na šrouby [mm]	Ø děr na šrouby [mm]	vyložení otoč. kladky [mm]
objednací číslo	objednací číslo	objednací číslo									
LO-SETH 125K	BO-SETH 125K	LO-SETH 125K-ST	125	50	500	kuličkové	170	140 x 110	105 x 75-80	11	50
LO-SETH 150K	BO-SETH 150K	LO-SETH 150K-ST	150	50	650	kuličkové	200	140 x 110	105 x 75-80	11	55
LO-SETH 160K	BO-SETH 160K	LO-SETH 160K-ST	160	50	700	kuličkové	205	140 x 110	105 x 75-80	11	55
LO-SETH 200K	BO-SETH 200K	LO-SETH 200K-ST	200	50	1000	kuličkové	245	140 x 110	105 x 75-80	11	60
LO-SETH 250K	BO-SETH 250K	LO-SETH 250K-ST	250	60	1200	kuličkové	295	140 x 110	105 x 75-80	11	70

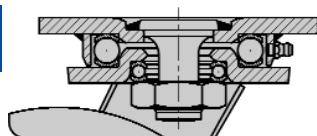

12

Více informací na internetu: www.blickle.de

varianty/příslušenství



	s blokováním směru 2 x 180°	brzdící patka
Technický popis strana	78	78
Dodatek k obj.čísle	-R12	FF160 / FF200
Dodává se pro Ø kola [mm]	125 - 200	160 + 200, ostatní na poptávku

Série: LS-SETH, BS-SETH

Ocelové svařované otočné a pevné kladky pro vysoké zatížení, těžké provedení otočného věnce

👤 500 - 1350 kg



Konzoly: série LS/BS - velmi robustní ocelová svařovaná konstrukce, konzola otočné kladky má v otočném věnci axiálně-radiální kuličkové ložisko DIN 711 a kuželkové ložisko DIN 720, chráněné proti prachu a stříkající vodě, s mazničkou, s velmi stabilním zavařeným středovým čepem, zašroubovaným a zajištěným.

Osa kola šroubovaná, zinkováno-žlutě chromátováno.
Výkresy desky: strana 71 a 72
Podrobná popis: strana 64 a 77

Kola: série SETH - Běhouny: z polyuretanu Blickle Extrathane®, pevně nalitý, barva-světle hnědá, bezestopý, 92° Shore A, elastický, oděruvzdorný, vysoce odolný proti profíznutí a dalšímu trhání, nebarví kontaktní materiály, šetří jízdní povrch, tichý chod, nízký valivý odpor, velmi dobrá chemická přilnavost k disku kola.

Disky: stabilní ocelová svařovaná konstrukce, s oboustranně navařeným ocelovým nábojem, s kuličkovým ložiskem. Lakované, barva-stříbrná. **Tato speciální konstrukce disků Blickle se vyznačuje zvláště vysokou stabilitou, stejně tak elegantním designem.**
Podrobný popis: strana 224 a 45

otočné kladky	pevné kladky	otočné kladky s brzdou "stop-top"	Ø kola [mm]	šířka kola [mm]	nosnost [kg]	druh ložiska	celková výška [mm]	velikost desky [mm]	vzdálenost děr na šrouby [mm]	Ø děr na šrouby [mm]	vyložení otoč. kladky [mm]
objednací číslo	objednací číslo	objednací číslo									
LS-SETH 125K	BS-SETH 125K	LS-SETH 125K-ST	125	50	500	kuličkové	170	140 x 110	105 x 75-80	11	50
LS-SETH 150K	BS-SETH 150K	LS-SETH 150K-ST	150	50	650	kuličkové	200	140 x 110	105 x 75-80	11	55
LS-SETH 160K	BS-SETH 160K	LS-SETH 160K-ST	160	50	700	kuličkové	205	140 x 110	105 x 75-80	11	55
LS-SETH 200K	BS-SETH 200K	LS-SETH 200K-ST	200	50	1000	kuličkové	245	140 x 110	105 x 75-80	11	60
LS-SETH 250K	BS-SETH 250K	LS-SETH 250K-ST	250	60	1350	kuličkové	305	175 x 140	140 x 105	14	75

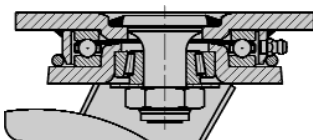

varianty/příslušenství

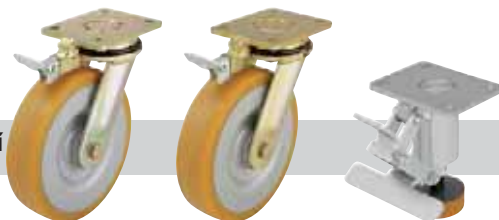

	s blokováním směru 2 x 180°	s blokováním směru 4 x 90°	brzdící patka
Technický popis strana	78	78	78
Dodatek k obj.čísle	-RI2	-RI4	FF160 / FF200
Dodává se pro Ø kola [mm]	všechny	na požádání	160 + 200, ostatní na požádání

Série: GTH, Ø kola 100 - 250 mm

**Kola pro vysoké zatížení
s polyuretanovým běhounem
z Blickle Extrathane®, disky z šedé litiny**

 350 - 2700 kg



Běhouny: z polyuretanu Blickle Extrathane®, pevně nalitý, barva-světle hnědá, 92° Shore A, elastický, oděruvzdorný, vysoce odolný proti proříznutí a dalšímu trhání, nebarví kontaktní materiály, šetří jízdní povrch, tichý chod, nízký valivý odpor, velmi dobré chemické spojení s diskem kola.

Disky: z šedé litiny, velmi robustní, s kuličkovým ložiskem, s mazničkou od Ø kol 150 mm. Lakované, barva-stříbrná. Podrobný popis: strana 45

kola

objednací číslo	Ø kola (D) [mm]	šířka kola (T2) [mm]	nosnost [kg]	druh ložiska	Ø otvoru pro osu (d) [mm]	délka náboje (T1) [mm]
GTH 100/15K	100	40	350	kuličkové	15	40
GTH 101/20K	100	50	450	kuličkové	20	60
GTH 125/15K	125	40	450	kuličkové	15	45
GTH 127/20K	125	50	550	kuličkové	20	60
GTH 150/20K	150	50	700	kuličkové	20	60
GTH 160/20K	160	50	750	kuličkové	20	60
GTH 160/25K	160	50	750	kuličkové	25	60
GTH 175/20K	175	50	800	kuličkové	20	60
GTH 175/25K	175	50	800	kuličkové	25	60
GTH 177/25K	175	80	1200	kuličkové	25	80
GTH 200/20K	200	50	1000	kuličkové	20	60
GTH 200/25K	200	50	1000	kuličkové	25	60
GTH 202/25K	200	80	1400	kuličkové	25	90
GTH 202/30K	200	80	1400	kuličkové	30	90
GTH 202/35K	200	80	1400	kuličkové	35	90
GTH 251/25K	250	50	1100	kuličkové	25	60
GTH 250/25K	250	60	1350	kuličkové	25	70
GTH 250/30K	250	60	1350	kuličkové	30	70
GTH 252/25K	250	80	1800	kuličkové	25	90
GTH 252/30K	250	80	1800	kuličkové	30	90
GTH 254/40K	250	130	2700	kuličkové	40	140

Další Ø kol viz následující strana

varianty/příslušenství



další rozměry

Technický popis strana

Dodatek k obj.číslo

Dodává se pro Ø kola [mm]

na poptávku

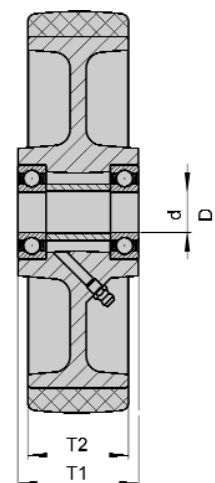

Série: GTH, STH, Ø kola 300 - 600 mm

Kola pro vysoké zatížení s polyuretanovým běhounem z Blickle Extrathane®, litinové resp. ocelové svařované disky

 1200 - 8000 kg



Běhouny: z polyuretanu Blickle Extrathane®, pevně nalitý, barva-světle hnědá, bezestopý, 92° Shore A, elastický, oděruvzdorný, vysoce odolný proti proříznutí a dalšímu trhání, nebarví kontaktní materiály, šetří jízdní povrch, tichý chod, nízký valivý odpor, velmi dobrá chemická přilnavost k disku kola.

Disky: série GTH: z šedé litiny, velmi robustní, s kuličkovým ložiskem, s mazničkou. Lakované, barva-stříbrná.

Série STH: velmi stabilní ocelová svařovaná konstrukce s oboustranně navařeným ocelovým nábojem, s kuličkovým ložiskem, s mazničkou. Lakované, barva-stříbrná.

Podrobný popis: strana 45

kola

objednací číslo	Ø kola (D) [mm]	šířka kola (T2) [mm]	nosnost [kg]	druh ložiska	Ø otvoru pro osu (d) [mm]	délka náboje (T1) [mm]
GTH 301/25K	300	45	1200	kuličkové	25	60
GTH 300/30K	300	60	1600	kuličkové	30	70
GTH 302/30K	300	80	2000	kuličkové	30	90
GTH 302/35K	300	80	2000	kuličkové	35	90
GTH 304/35K	300	100	2500	kuličkové	35	120
GTH 360/35K	360	60	1700	kuličkové	35	75
GTH 362/40K	360	75	2200	kuličkové	40	90
GTH 364/40K	360	120	3300	kuličkové	40	120
GTH 400/35K	400	60	1900	kuličkové	35	75
GTH 402/40K	400	80	2500	kuličkové	40	90
GTH 404/40K	400	100	3100	kuličkové	40	120
GTH 406/50K	400	125	4000	kuličkové	50	125
STH 500/60K	500	150	5300	kuličkové	60	150
STH 600/80K	600	200	8000	kuličkové	80	200

varianty/příslušenství



další rozměry

Technický popis strana

Dodatek k obj.číslo

Dodává se pro Ø kola [mm]

na poptávku

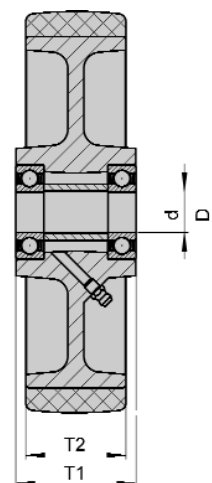

Série: LH-GTH, BH-GTH

Otočné a pevné kladky z ocelového plechu, pro vysoké zatížení

 350 - 900 kg



Konzoly: série LH/BH - lisované ze silného ocelového plechu, konzola otočné kladky s těžkou vidlicí a základovou deskou, s velmi stabilním zašroubovaným a zajištěným středovým čepem, s dvojitým kuličkovým ložiskem v otočném věnci, **navíc zesíleným speciálními kalenými ložiskovými šálky, a tedy odolným proti nárazům a rázům**, osa kola šroubovaná, zinkováno-chromátováno. Výkresy desky: strana 71
Podrobný popis: strana 63 a 76

Kola: série GTH - Běhouny: z polyuretanu Blickle Extrathane®, pevně nalitý, barva-světle hnědá, 92° Shore A, elastický, oděruvzdorný, vysoce odolný proti proříznutí a dalšímu trhání, nebarví kontaktní materiály, šetří jízdní povrch, tichý chod, nízký valivý odpor, velmi dobré chemické spojení s diskem kola. Disky: z šedé litiny, velmi robustní, s kuličkovým ložiskem, s mazničkou od Ø kol 150 mm. Lakováno - barva stříbrná. Podrobný popis: strana 228 a 45

otočné kladky	pevné kladky	otočné kladky s brzdou "stop-fix"	Ø kola [mm]	šířka kola [mm]	nosnost [kg]	druh ložiska	celková výška [mm]	velikost desky [mm]	vzdálenost děr na šrouby [mm]	Ø děr na šrouby [mm]	vyložení otoč. kladky [mm]
LH-GTH 100K-1	BH-GTH 100K-1	LH-GTH 100K-1-FI	100	40	350	kuličkové	140	100 x 85	80 x 60	9	45
LH-GTH 100K-3		LH-GTH 100K-3-FI	100	40	350	kuličkové	140	140 x 110	105 x 75-80	11	45
LH-GTH 125K-1	BH-GTH 125K-1	LH-GTH 125K-1-FI	125	40	450	kuličkové	165	100 x 85	80 x 60	9	45
LH-GTH 125K-3	BH-GTH 125K-3	LH-GTH 125K-3-FI	125	40	450	kuličkové	165	140 x 110	105 x 75-80	11	45
LH-GTH 127K	BH-GTH 127K	LH-GTH 127K-FI	125	50	550	kuličkové	170	140 x 110	105 x 75-80	11	55
LH-GTH 150K	BH-GTH 150K	LH-GTH 150K-FI	150	50	700	kuličkové	197	140 x 110	105 x 75-80	11	65
LH-GTH 160K	BH-GTH 160K	LH-GTH 160K-FI	160	50	750	kuličkové	202	140 x 110	105 x 75-80	11	65
LH-GTH 175K	BH-GTH 175K	LH-GTH 175K-FI	175	50	800	kuličkové	220	140 x 110	105 x 75-80	11	67
LH-GTH 200K	BH-GTH 200K	LH-GTH 200K-FI	200	50	900	kuličkové	245	140 x 110	105 x 75-80	11	70
LH-GTH 202K		*	200	80	800	kuličkové	245	140 x 110	105 x 75-80	11	70
LH-GTH 250K	BH-GTH 250K	*	250	60	900	kuličkové	295	140 x 110	105 x 75-80	11	82

* varianta s brzdou "stop-top" viz varianty/příslušenství

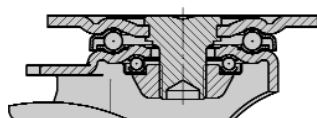

varianty/příslušenství



	s brzdou kola "stop-top"	s brzdou kola "ideal-stop", celk. výška + 17mm**	blokování směru (volné)*** 1 x 360°	s utěsněním + maznička v otočném věnci***	brzdící patka
Technický popis strana	77	77	78	63	78
Dodatek k obj.čísle	-ST	-IS	RI-05.03	-DN	FF160 / FF200
Dodává se pro Ø kola [mm]	všechny	160 + 200x50	125x50 - 200x50	na poptávku	160 + 200, ostatní na poptávku

** příslušná plastová adaptační deska pro vyrovnání celkové výšky otočných a pevných kladek bez brzdy "ideal-stop": Dodatek k obj.č. AP3
*** jen pro otočné kladky bez brzdy

Série: LO-GTH, BO-GTH

Ocelové svařované otočné a pevné kladky pro vysoké zatížení

 550 - 1250 kg

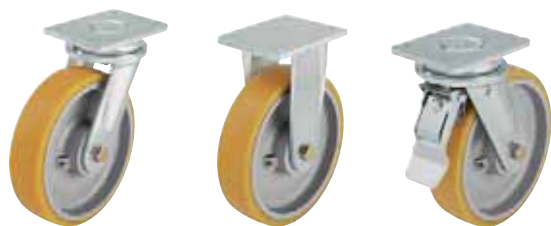

Konzoly: série LO/BO - pevná ocelová svařovaná konstrukce, konzola otočné kladky má v otočném věnci dvojité kuličkové ložisko, navíc zesílen čtyřmi speciálně tvarovanými a kalenými ložiskovými šálky, ochrana kuliček je zajištěna tvarem těchto šálek, s mazničkou, s navářeným velmi stabilním středovým čepem, zašroubovaným a zajištěným.
Osa kola šroubovaná, zinkováno-chromátováno.
Výkresy desky: strana 71
Podrobný popis: strana 64 a 77

Kola: série GTH - Běhouny: z polyuretanu Blickle Extrathane®, pevně nalitý, barva-světle hnědá, 92° Shore A, elastický, oděruvzdorný, vysoce odolný proti proříznutí a dalšími trhání, nebarví kontaktní materiály, šetří jízdní povrch, tichý chod, nízký valivý odpor, velmi dobré chemické spojení s diskem kola.
Disky: z šedé litiny, velmi robustní, s kuličkovým ložiskem, s mazničkou od Ø kol 150 mm.
Lakované, barva-stříbrná.
Podrobný popis: strana 228, 229 a 45

otočné kladky	pevné kladky	otočné kladky s brzdou "stop-top"	Ø kola [mm]	šířka kola [mm]	nosnost [kg]	druh ložiska	celková výška [mm]	velikost desky [mm]	vzdálenost děr na šrouby [mm]	Ø děr na šrouby [mm]	vyložení otoč. kladky [mm]
LO-GTH 127K	BO-GTH 127K	LO-GTH 127K-ST	125	50	550	kuličkové	170	140 x 110	105 x 75-80	11	50
LO-GTH 150K	BO-GTH 150K	LO-GTH 150K-ST	150	50	700	kuličkové	200	140 x 110	105 x 75-80	11	55
LO-GTH 160K	BO-GTH 160K	LO-GTH 160K-ST	160	50	750	kuličkové	205	140 x 110	105 x 75-80	11	55
LO-GTH 200K	BO-GTH 200K	LO-GTH 200K-ST	200	50	1000	kuličkové	245	140 x 110	105 x 75-80	11	60
LO-GTH 202K	BO-GTH 202K	LO-GTH 202K-ST	200	80	1250	kuličkové	245	140 x 110	105 x 75-80	11	65
LO-GTH 251K	BO-GTH 251K	LO-GTH 251K-ST	250	50	1100	kuličkové	295	140 x 110	105 x 75-80	11	70
LO-GTH 250K	BO-GTH 250K	LO-GTH 250K-ST	250	60	1200	kuličkové	295	140 x 110	105 x 75-80	11	70
LO-GTH 301K	BO-GTH 301K	LO-GTH 301K-ST	300	45	1100	kuličkové	350	140 x 110	105 x 75-80	11	75

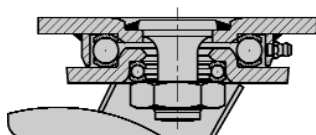

varianty/příslušenství



	s velikostí desky 175 x 140 mm	s blokováním směru 2 x 180°	brzdící patka
Technický popis strana	72	78	78
Dodatek k obj.čísle	-35	-R12	FF160 / FF200
Dodává se pro Ø kola [mm]	na poptávku	125 - 200x50	160 + 200, ostatní na poptávku

Série: LS-GTH, BS-GTH, LS-STH, BS-STH

Ocelové svařované otočné a pevné kladky pro vysoké zatížení, těžké provedení otočného věnce

👤 550 - 8000 kg

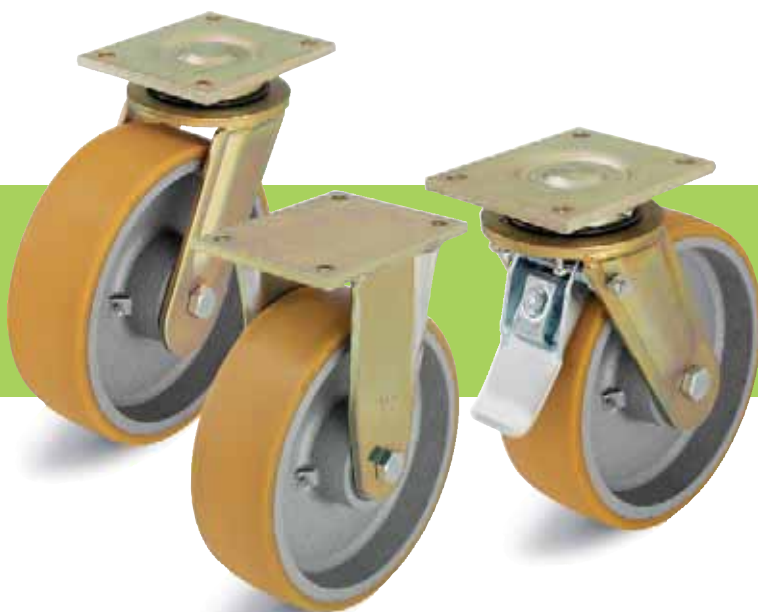

Konzoly: série LS/BS - velmi robustní ocelová svařovaná konstrukce, konzola otočné kladky má v otočném věnci axiálně-radiální kuličkové ložisko DIN 711 a kuželikové ložisko DIN 720, chráněné proti prachu a stříkající vodě, s mazničkou, s velmi stabilním zavařeným středovým čepem, zašroubovaným a zajištěným, osa kola šroubovaná, rozměry kola 125x50- 300x80 mm: zinkováno-žlutě chromátováno, rozměry kola 300x100 - 600x200 mm: lakované, barva-červená.

Výkresy desky: strana 71 a 72
Podrobný popis: strana 64 a 77

Kola: série GTH/STH - Běhouny: z polyuretanu Blickle Extrathane®, pevně nalitý, barva-světle hnědá, bezestopý, 92° Shore A, elastický, oděruvzdorný, vysoce odolný proti proříznutí a dalšími trhání, nebarví kontaktní materiály, šetrí jízdní povrch, tichý chod, nízký valivý odpor, velmi dobrá chemická přilnavost k disku kola. Disky: série GTH: z šedé litiny, velmi robustní, s kuličkovým ložiskem, s mazničkou od Ø kola 150 mm. Série STH: velmi stabilní ocelová svařovaná konstrukce s oboustranně navařeným ocelovým nábojem, s kuličkovým ložiskem, s mazničkou. Lakované, barva-stříbrná. Podrobný popis: strana 228, 229 a 45

otočné kladky	pevné kladky	otočné kladky s brzdou "stop-top"	Ø kola [mm]	šířka kola [mm]	nosnost [kg]	druh ložiska	celková výška [mm]	velikost desky [mm]	vzdálenost děr na šrouby [mm]	Ø děr na šrouby [mm]	vyložení otoč. kladky [mm]
objednací číslo	objednací číslo	objednací číslo									
LS-GTH 127K	BS-GTH 127K	LS-GTH 127K-ST	125	50	550	kuličkové	170	140 x 110	105 x 75-80	11	50
LS-GTH 150K	BS-GTH 150K	LS-GTH 150K-ST	150	50	700	kuličkové	200	140 x 110	105 x 75-80	11	55
LS-GTH 160K	BS-GTH 160K	LS-GTH 160K-ST	160	50	750	kuličkové	205	140 x 110	105 x 75-80	11	55
LS-GTH 200K	BS-GTH 200K	LS-GTH 200K-ST	200	50	1000	kuličkové	245	140 x 110	105 x 75-80	11	60
LS-GTH 202K	BS-GTH 202K	LS-GTH 202K-ST	200	80	1400	kuličkové	255	175 x 140	140 x 105	14	65
LS-GTH 250K	BS-GTH 250K	LS-GTH 250K-ST	250	60	1350	kuličkové	305	175 x 140	140 x 105	14	75
LS-GTH 252K	BS-GTH 252K	LS-GTH 252K-ST	250	80	1800	kuličkové	305	175 x 140	140 x 105	14	75
LS-GTH 300K	BS-GTH 300K	LS-GTH 300K-ST	300	60	1600	kuličkové	355	175 x 140	140 x 105	14	85
LS-GTH 302K	BS-GTH 302K	LS-GTH 302K-ST	300	80	2000	kuličkové	355	175 x 140	140 x 105	14	85
LS-GTH 304K	BS-GTH 304K	*	300	100	2500	kuličkové	370	200 x 160	160 x 120	14	85
LS-GTH 362K	BS-GTH 362K	*	360	75	2200	kuličkové	430	200 x 160	160 x 120	14	100
LS-GTH 364K	BS-GTH 364K	*	360	120	3300	kuličkové	430	255 x 200	210 x 160	18	100
LS-GTH 402K	BS-GTH 402K	*	400	80	2500	kuličkové	470	200 x 160	160 x 120	14	100
LS-GTH 406K	BS-GTH 406K	*	400	125	4000	kuličkové	480	255 x 200	210 x 160	18	125
LS-STH 500K	BS-STH 500K	*	500	150	5300	kuličkové	630	400 x 300	340 x 240	26	125
LS-STH 600K	BS-STH 600K	*	600	200	8000	kuličkové	730	400 x 300	340 x 240	26	130

* varianta s brzdou kola "Radstop" viz varianty / příslušenství

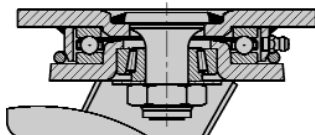

varianty/příslušenství



	s brzdou kola "Radstop"	s blokováním směru 2 x 180°	s blokováním směru 4 x 90°	brzdící patka
Technický popis strana	78	78	78	78
Dodatek k obj.číslo	-RA	-RI2	-RI4	FF160 / FF200
Dodává se pro Ø kola [mm]	na poptávku	125 - 300x80	na poptávku	160 + 200x50, ostatní na poptávku

Série: LOD-HTH, BOD-HTH, LOD-ALTH, BOD-ALTH, LOD-GTH, BOD-GTH

Dvojité ocelové svařované otočné a pevné kladky pro vysoké zatížení

 500 - 800 kg



Konzoly: série LOD/BOD - pevná ocelová svařovaná konstrukce, konzola otočné kladky má v otočném věnci dvojité kuličkové ložisko, navíc zesílené speciálními kalenými ložiskovými šálky, chráněné spec. labyrintem s prachovkou, s mazničkou, s navařeným velmi stabilním středovým čepem, zašroubovaným a zajištěným. Osa kola šroubovaná, zinkováno-chromátováno. Výkresy desky: strana 71
Podrobný popis: strana 64

Kola: série HTH/ALTH/GTH - Běhouny: z polyuretanu Blickle Extrathane®, pevně nalitý, barva-světle hnědá, bezstopý, 92° Shore A, elastický, oděruvzdorný, vysoce odolný proti proříznutí a dalšímu trhání, nebarví kontaktní materiály, šetří jízdní povrch, tichý chod, nízký valivý odpor, velmi dobrá chemická přilnavost k disku kola. Disky: série HTH: ocelová trubka. Série ALTH: z hliníkové slitiny. Série GTH: z šedé litiny, velmi robustní. Podrobný popis: strana 44, 45 a 53

otočné kladky		pevné kladky									
objednací číslo	objednací číslo	Ø kola [mm]	šířka kola [mm]	nosnost [kg]	druh ložiska	celková výška [mm]	velikost desky [mm]	vzdálenost děr na šrouby [mm]	Ø děr na šrouby [mm]	vyložení otoč. kladky [mm]	
LOD-HTH 75K	BOD-HTH 75K	75	2 x 40	500	kuličkové	123	110 x 140*	75-80 x 105	11	40	
LOD-ALTH 101K	BOD-ALTH 101K	100	2 x 40	600	kuličkové	145	110 x 140*	75-80 x 105	11	45	
LOD-GTH 125K	BOD-GTH 125K	125	2 x 40	800	kuličkové	170	110 x 140*	75-80 x 105	11	50	

* pevné kladky: dlouhá strana desky rovnoběžná s osou kola

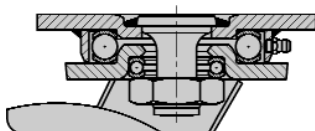

varianty/příslušenství



v antistatickém provedení, bezstopé šedé

Technický popis strana

44

Dodatek k obj.čísle

-AS

Dodává se pro Ø kola [mm]

na poptávku

Série: LSD-GTH, BSD-GTH, LSD-STH, BSD-STH

Dvojité otočné a pevné kladky, ocelové svařované, pro vysoké zatížení, těžké provedení otočného věnce

1000 - 10000 kg

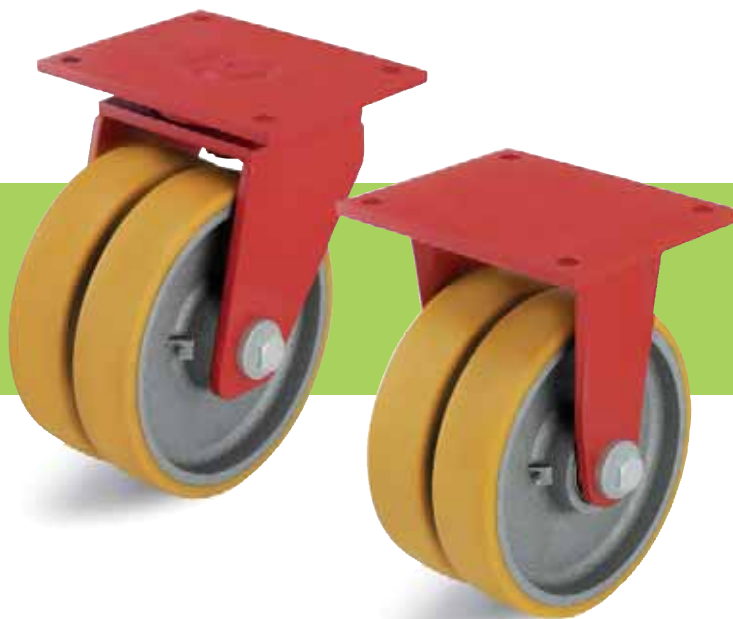

otočné kladky	pevné kladky	Ø kola [mm]	šířka kola [mm]	nosnost [kg]	druh ložiska	celková výška [mm]	velikost desky [mm]	vzdálenost děr na šrouby [mm]	Ø děr na šrouby [mm]	vyložení otoč. kladky [mm]
LSD-GTH 127K	BSD-GTH 127K	125	2 x 50	1000	kuličkové	185	140 x 175*	105 x 140	14	50
LSD-GTH 150K-35	BSD-GTH 150K-35	150	2 x 50	1250	kuličkové	215	140 x 175*	105 x 140	14	55
LSD-GTH 200K-35	BSD-GTH 200K-35	200	2 x 50	1800	kuličkové	260	140 x 175*	105 x 140	14	60
LSD-GTH 202K	BSD-GTH 202K	200	2 x 80	2500	kuličkové	280	200 x 255*	160 x 210	18	60
LSD-GTH 250K	BSD-GTH 250K	250	2 x 60	2500	kuličkové	330	200 x 255*	160 x 210	18	70
LSD-GTH 252K	BSD-GTH 252K	250	2 x 80	3200	kuličkové	330	200 x 255*	160 x 210	18	70
LSD-GTH 302K	BSD-GTH 302K	300	2 x 80	3600	kuličkové	390	200 x 255*	160 x 210	18	80
LSD-GTH 304K	BSD-GTH 304K	300	2 x 100	4500	kuličkové	390	200 x 255*	160 x 210	18	80
LSD-GTH 362K	BSD-GTH 362K	360	2 x 75	4000	kuličkové	450	200 x 255*	160 x 210	18	90
LSD-GTH 404K-42	BSD-GTH 404K-42	400	2 x 100	5600	kuličkové	530	300 x 400*	240 x 340	26	125
LSD-STH 500K	BSD-STH 500K	500	2 x 150	10000	kuličkové	630	300 x 400*	240 x 340	26	125

* pevné kladky: dlouhá strana desky rovnoběžná s osou kola

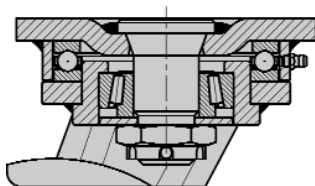

varianty/příslušenství

	s brzdou kola "Radstop"	s blokováním směru 2 x 180°
Technický popis strana	78	78
Dodatek k obj.čísle	-RA	-R12
Dodává se pro Ø kola [mm]	na poptávku	na poptávku

Konzoly: série LSD/BS - velmi robustní ocelová svařovaná konstrukce, konzola otočné kladky má v otočném věnci axiálně-radiální kuličkové ložisko DIN 711 a kuželkové ložisko DIN 720, chráněné proti prachu a stříkající vodě, s mazničkou, s velmi stabilním zavařeným středovým čepem, zašroubovaným a zajištěným, osa kola šroubovaná, do obj. čísla LSD-GTH 200K-35: zinkováno-žlutě chromátováno, od obj. čísla LSD-GTH 202K: lakované, barva-červená. Výkresy desky: strana 72 Podrobný popis: strana 64

Kola: série GTH/STH - Běhouny: z polyuretanu Blickle Extrathane®, pevně nalitý, barva-světle hnědá, bezestopý, 92° Shore A, elastický, oděruvzdorný, vysoce odolný proti prořiznutí a dalším trhání, nebarví kontaktní materiály, šetrí jízdní povrch, tichý chod, nízký valivý odpor, velmi dobrá chemická přilnavost k disku kola. Disky: série GTH: z šedé litiny, velmi robustní, s kuličkovým ložiskem, s mazničkou od Ø kola 150 mm. Série STH: velmi stabilní ocelová svařovaná konstrukce s oboustranně navařeným ocelovým nábojem, s kuličkovým ložiskem, s mazničkou. Lakované, barva-stříbrná. Podrobný popis: strana 228, 229 a 45

Série: GTHN, Ø kola 75 - 250 mm

**Hnací kola pro vysoké zatížení
s drážkou pro pero, s polyuretanovým běhounem
z Blickle Extrathane[®], disk kola litinový**

 250 - 2000 kg



Běhouny: z polyuretanu Blickle Extrathane[®], pevně nalitý, barva-světle hnědá, bezestopý, 92° Shore A, elastický, oděruvzdorný, vysoce odolný proti prořiznutí a dalšímu trhání, nebarví kontaktní materiály, šetří jízdní povrch, tichý chod, nízký valivý odpor, velmi dobrá chemická přilnavost k disku kola.

Disky: z šedé litiny, velmi robustní, s vrtáním a drážkou pro pero podle DIN 6885.

Lakované, barva-stříbrná.
Podrobný popis: strana 46

kola

objednací číslo	Ø kola (D) [mm]	šířka kola (T2) [mm]	nosnost [kg]	Ø otvoru pro osu (d) [mm]	šířka dráž- ky v náboji (B) [mm]	hloubka dráž- ky v náboji (H) [mm]	délka náboje (T1) [mm]
GTHN 75/20H7	75	40	250	20 H7	6 JS9	22,8	40
GTHN 100/20H7	100	40	320	20 H7	6 JS9	22,8	40
GTHN 100/25H7	100	40	320	25 H7	8 JS9	28,3	40
GTHN 127/25H7	125	50	500	25 H7	8 JS9	28,3	60
GTHN 127/30H7	125	50	500	30 H7	8 JS9	33,3	60
GTHN 140/25H7	140	50	620	25 H7	8 JS9	28,3	60
GTHN 140/30H7	140	50	620	30 H7	8 JS9	33,3	60
GTHN 150/25H7	150	50	650	25 H7	8 JS9	28,3	60
GTHN 150/30H7	150	50	650	30 H7	8 JS9	33,3	60
GTHN 160/25H7	160	50	700	25 H7	8 JS9	28,3	60
GTHN 160/30H7	160	50	700	30 H7	8 JS9	33,3	60
GTHN 180/25H7	180	50	800	25 H7	8 JS9	28,3	60
GTHN 180/30H7	180	50	800	30 H7	8 JS9	33,3	60
GTHN 200/25H7	200	50	900	25 H7	8 JS9	28,3	60
GTHN 200/30H7	200	50	900	30 H7	8 JS9	33,3	60
GTHN 202/35H7	200	80	1250	35 H7	10 JS9	38,3	80
GTHN 202/40H7	200	80	1250	40 H7	12 JS9	43,3	80
GTHN 251/30H7	250	50	1000	30 H7	8 JS9	33,3	60
GTHN 251/40H7	250	50	1000	40 H7	12 JS9	43,3	60
GTHN 252/40H7	250	80	1600	40 H7	12 JS9	43,3	80
GTHN 252/50H7	250	80	1600	50 H7	14 JS9	53,8	80
GTHN 253/40H7	250	100	2000	40 H7	12 JS9	43,3	100
GTHN 253/50H7	250	100	2000	50 H7	14 JS9	53,8	100

Další Ø kol viz následující strana

varianty/příslušenství



další rozměry

Technický popis strana

Dodatek k obj.čísle

Dodává se pro Ø kola [mm]

na poptávku

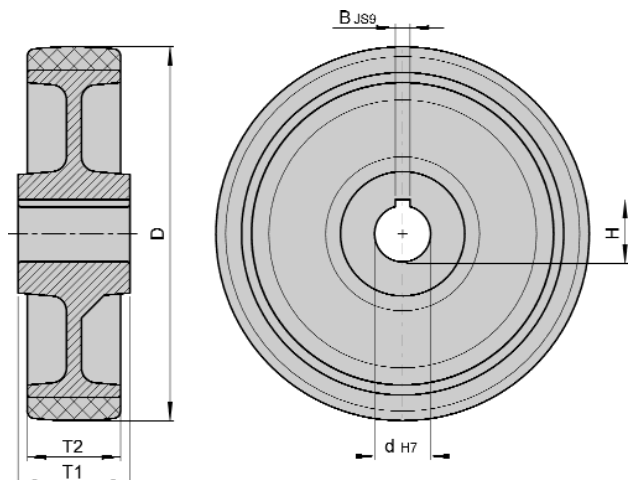

Série: GTHN, STHN Ø kola 300 - 600 mm

Hnací kola pro vysoké zatížení s drážkou v náboji, s polyuretanovým běhounem z Blickle Extrathane®, litinový resp. ocelový svařovaný disk

 1800 - 7500 kg



Běhouny: z polyuretanu Blickle Extrathane®, pevně nalitý, barva-světle hnědá, bezestopé, 92° Shore A, elastický, oděruvzdorný, vysoce odolný proti proříznutí a dalšímu trhání, nebarví kontaktní materiály, šetří jízdní povrch, tichý chod, nízký valivý odpor, velmi dobrá chemická přilnavost k disku kola.

Disky: série GTHN: z šedé litiny, velmi robustní
Série STHN: velmi stabilní ocelová svařovaná konstrukce, s vrtáním a drážkou pro pero podle DIN 6885.

Lakované, barva - stříbrná.
Podrobný popis: strana 46

kola

objednací číslo	Ø kola (D) [mm]	šířka kola (T2) [mm]	nosnost [kg]	Ø otvoru pro osu (d) [mm]	šířka dráž- ky v náboji (B) [mm]	hloubka dráž- ky v náboji (H) [mm]	délka náboje (T1) [mm]
GTHN 302/40H7	300	80	1800	40 H7	12 JS9	43,3	80
GTHN 302/50H7	300	80	1800	50 H7	14 JS9	53,8	80
GTHN 304/40H7	300	100	2300	40 H7	12 JS9	43,3	100
GTHN 304/50H7	300	100	2300	50 H7	14 JS9	53,8	100
GTHN 362/40H7	360	75	2000	40 H7	12 JS9	43,3	75
GTHN 362/50H7	360	75	2000	50 H7	14 JS9	53,8	75
GTHN 400/40H7	400	60	1800	40 H7	12 JS9	43,3	60
GTHN 402/50H7	400	80	2400	50 H7	14 JS9	53,8	80
GTHN 402/60H7	400	80	2400	60 H7	18 JS9	64,4	80
GTHN 404/60H7	400	100	2900	60 H7	18 JS9	64,4	100
GTHN 404/70H7	400	100	2900	70 H7	20 JS9	74,9	100
GTHN 406/70H7	400	125	3600	70 H7	20 JS9	74,9	125
GTHN 406/80H7	400	125	3600	80 H7	22 JS9	85,4	125
STHN 500/100H7	500	150	5000	100 H7	28 JS9	106,4	150
STHN 600/120H7	600	200	7500	120 H7	32 JS9	127,4	200

varianty/příslušenství



další rozměry

Technický popis strana

Dodatek k obj.čísle

Dodává se pro Ø kola [mm]

na poptávku

