



Werkstoff:

GJL 250 gegläht oder Al Zn Mg Cu 1,5 F 50-52.

Bestellbeispiel:

nlm 01380-04 x 300 (Maß L mit angeben).

Bearbeitete Flächen:
± 0,25 mm

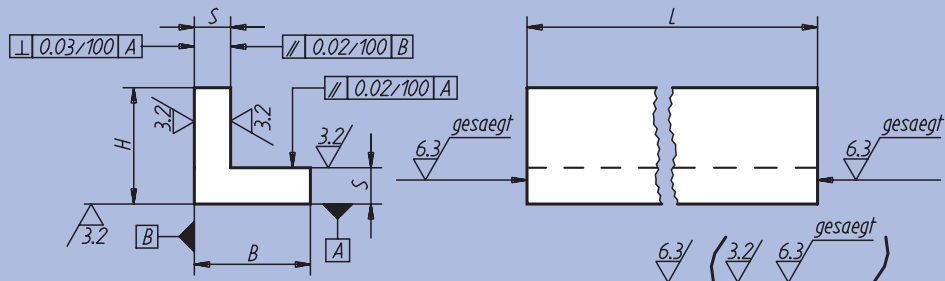

Längentoleranzen:

≤ 200 mm: +3/+10
 von 201 mm bis 590 mm: +8/+15
 ≥ 600 mm: +20/+50

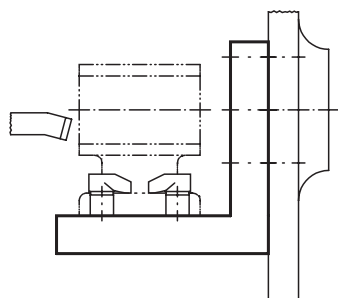

Bestellnummer GG	Al	L = Länge						B	H	S	kg, L/100	
											GG	Al
01380-01 x	01380-201 x	-	-	-	300	-	150	32	32	10	0,40	0,14
01380-02 x	01380-202 x	-	-	-	300	-	150	40	40	12	0,60	0,20
01380-03 x	01380-203 x	-	-	-	300	-	150	50	50	12	0,80	0,30
01380-04 x	01380-204 x	-	-	-	300	-	150	63	63	12	1,00	0,35
01380-05 x	01380-205 x	-	800	600	300	200	-	80	80	16	1,65	0,55
01380-06 x	01380-206 x	1000	-	600	300	200	-	100	100	20	2,60	0,90
01380-07 x	01380-207 x	1000	-	600	300	200	-	125	125	20	3,30	1,15
01380-08 x	01380-208 x	-	-	600	300	200	-	160	160	25	5,30	1,80
01380-09 x	01380-209 x	-	-	600	300	200	-	200	200	32	8,45	2,90
01380-10 x	01380-210 x	-	-	600	300	-	-	250	250	36	10,80	3,70
01380-11 x	01380-211 x	-	-	600	300	-	-	315	315	36	15,50	5,30

L-Profile ungleichschenkelig, allseitig bearbeitet, Grauguss u. Aluminium



Werkstoff:
GJL 250 geüht oder
Al Zn Mg Cu 1,5 F 50-52.

Bestellbeispiel:
nlm 01440-03 x 600
(Maß L mit angeben).

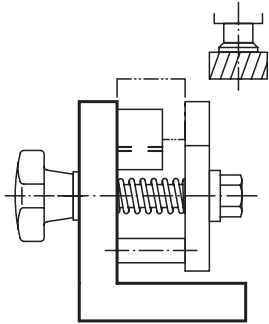

Bearbeitete Flächen:
± 0,25 mm

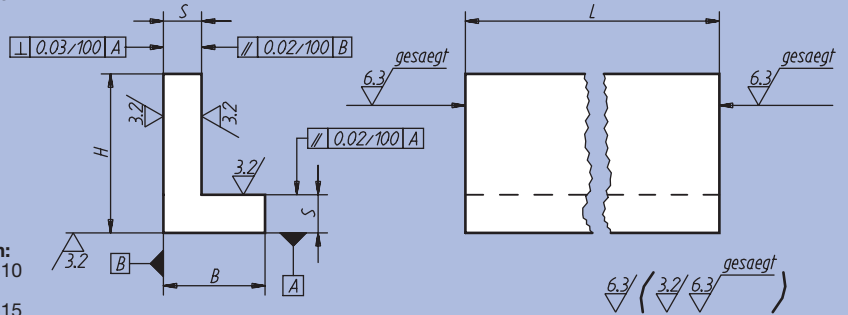

Längentoleranzen:
≤ 200 mm: +3/+10
von 201 mm
bis 590 mm: +8/+15
≥ 600 mm: +20/+50

Bestellnummer GG	Bestellnummer Al	L = Länge						B	H	S	kg, L/100	
											GG	Al
01440-01 x	01440-201 x	-	-	-	300	-	150	32	50	12	0,6	0,20
01440-02 x	01440-202 x	-	-	-	300	-	150	40	63	12	0,8	0,27
01440-03 x	01440-203 x	-	800	600	300	200	-	63	80	16	1,5	0,50
01440-04 x	01440-204 x	1000	-	600	300	200	-	80	100	20	2,3	0,80
01440-05 x	01440-205 x	1000	-	600	300	200	-	100	125	20	3,0	1,00
01440-06 x	01440-206 x	-	-	600	300	200	-	125	160	25	4,7	1,60
01440-07 x	01440-207 x	-	-	600	300	200	-	160	200	32	7,6	2,60
01440-08 x	01440-208 x	-	-	600	300	-	-	200	250	36	10,8	3,70
01440-09 x	01440-209 x	-	-	600	300	-	-	250	315	36	14,0	4,80

L-Winkel mit Verstärkungsrippen, Grauguss



Werkstoff:
GJL 250 geüht.

Bestellbeispiel:
nlm 01520-04 x 400
(Maß L mit angeben).

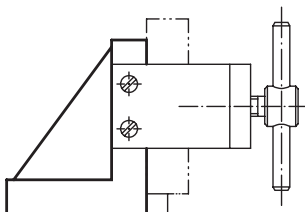

Bearbeitete Flächen:
± 0,25 mm

Unbearbeitete Flächen:
± 2 mm

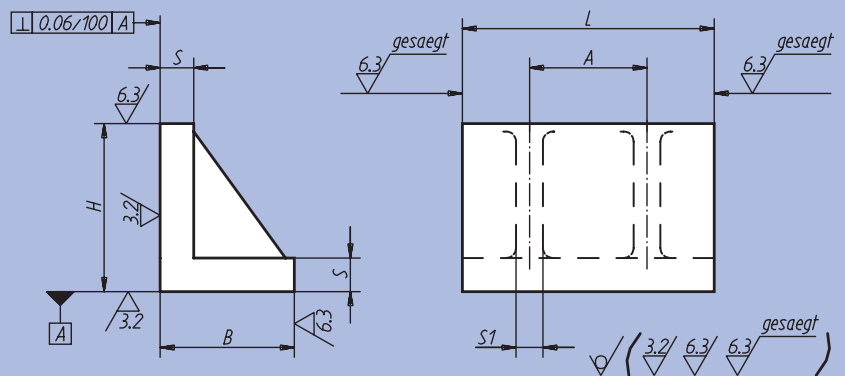

Längentoleranzen:
≤ 200 mm: +2/+5
> 200 mm: +10/+20

Bestellnummer	L = Länge		B	H	S	S ₁	A	kg, L/100
01520-01 x	300	150*	80	100	20	16	160	2,50
01520-02 x	300	150*	100	125	22	18	160	3,70
01520-03 x	300	150*	125	160	25	20	160	5,50
01520-04 x	400	200*	160	200	32	22	200	8,45
01520-05 x	400	200*	200	250	36	25	200	12,50

* Die Längen 150 mm und 200 mm haben nur eine Verstärkungsrippe.



Werkstoff:

GJL 250 geölt oder
Al Zn Mg Cu 1,5 F 50-52.

Bestellbeispiel:

nlm 01560-04 x 300
(Maß L mit angeben).

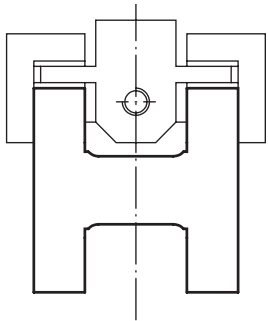

Bearbeitete Flächen:
± 0,25 mm

Unbearbeitete Flächen:
± 2 mm

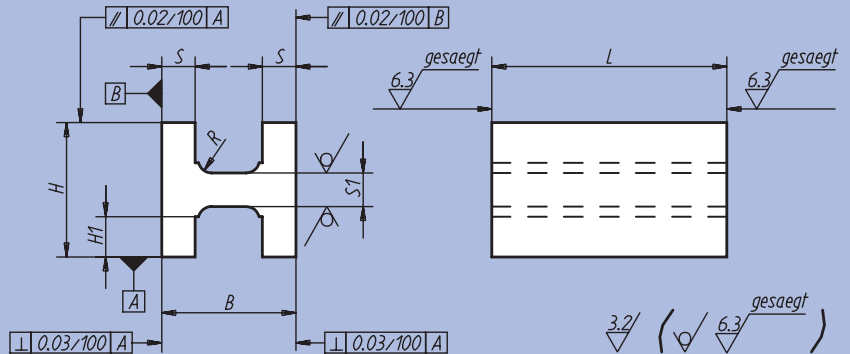

Längentoleranzen:

≤ 200 mm: +3/+10
von 201 mm bis 590 mm: +8/+15
≥ 600 mm: +20/+50

Bestellnummer GG	Bestellnummer Al	L = Länge			B	H	H ₁	S	S ₁	R	kg, L/100	
											GG	Al
01560-03 x	01560-203 x	600	-	-	80	80	25	16	21	6	2,5	0,85
01560-04 x	01560-204 x	600	300	-	100	100	32	20	26	8	4,0	1,37
01560-05 x	01560-205 x	600	300	200	125	125	45	20	26	8	5,2	1,80



Werkstoff:

GJL 250 geölt oder
Al Zn Mg Cu 1,5 F 50-52.

Bestellbeispiel:

nlm 01580-05 x 300
(Maß L mit angeben).

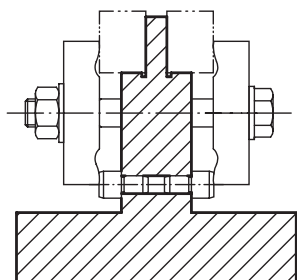

Bearbeitete Flächen:
± 0,25 mm

Unbearbeitete Flächen:
± 2 mm

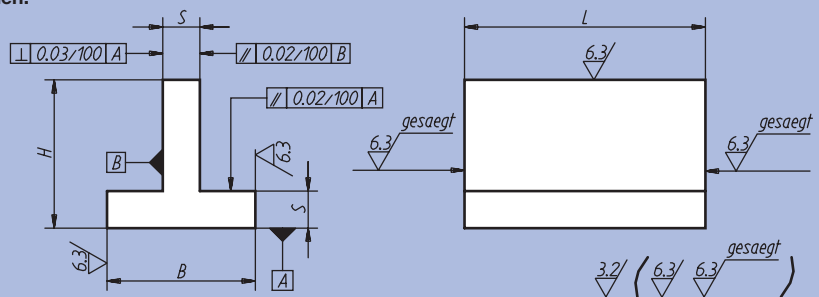

Längentoleranzen:

≤ 200 mm: +3/+10
von 201 mm bis 590 mm: +8/+15
≥ 600 mm: +20/+50

Bestellnummer GG	Bestellnummer Al	L = Länge			B	H	S	kg, L/100			
								GG	Al		
01580-01 x	01580-201 x	-	-	-	300	-	40	40	10	0,53	0,18
01580-02 x	01580-202 x	-	-	-	300	150	63	63	12	1,00	0,34
*01580-03 x	01580-203 x	-	800	600	300	-	80	80	16	1,67	0,57
*01580-04 x	01580-204 x	1000	-	600	300	-	100	100	20	2,60	0,90
*01580-05 x	01580-205 x	1000	-	600	300	-	125	125	20	3,33	1,15
01580-06 x	01580-206 x	-	-	600	300	-	160	160	25	5,33	1,83
01580-07 x	01580-207 x	-	-	600	300	-	200	200	32	8,50	2,90

* Max. Länge auf Anfrage.