



Werkstoff:
Grauguss GJL 250.

Ausführung:
Aufspannflächen geschliffen.

Bestellbeispiel:
nlm 01127-005060

Hinweis:
Die Positionierung der Grundplatten erfolgt mittels Passschrauben nlm 07533-12055, die in die Befestigungsbohrungen eingesetzt werden. Die Durchgangsbohrungen für Zylinderschrauben DIN 912 dienen nur zur weiteren Befestigung.

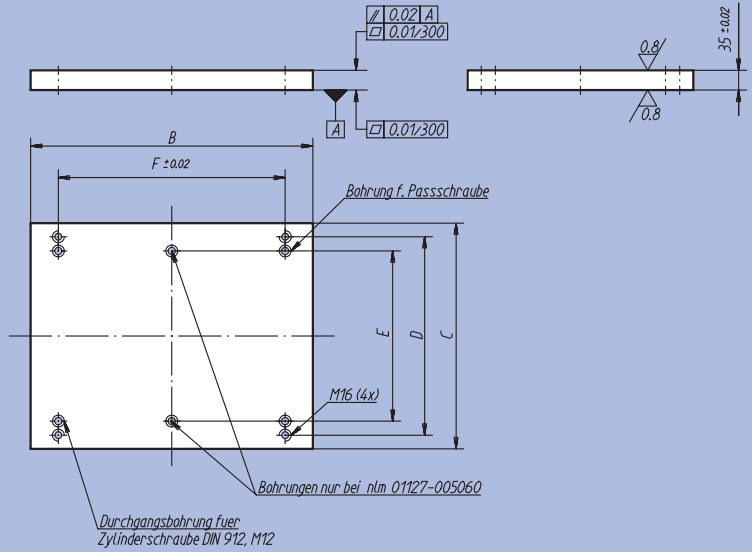

Bestellnummer	B	C	D	E	F	Dazugehörige Passschrauben nlm	kg
01127-003040	398	298	250	200	300	07533-12055	31
01127-004050	498	398	350	300	400	07533-12055	51
01127-005060	598	498	450	400	500	07533-12055	77



Werkstoff:
Stahl (C 45 W) 1.1730.

Ausführung:
blank, geschliffen.

Bestellbeispiel:
nlm 01130-04 x 500
(Maß L mit angeben).

Hinweis:
Die nlm Präzisions-Stahlplatten eignen sich besonders als Grundkörper im Maschinen-, Werkzeug- und Vorrichtungsbau. Die Länge L wird durch Sägeschnitt bearbeitet und wird immer mit Aufmaß geliefert.

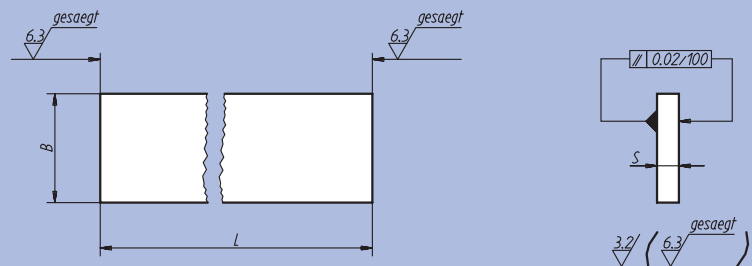

Bestellnummer	L = Länge				B ^{+0,4}	S ^{+0,25}	kg/100
01130-01 x	1000	750	500	250	40	8	0,251
01130-02 x	1000	750	500	250	50	10	0,393
01130-03 x	1000	750	500	250	63	12	0,593
01130-04 x	1000	750	500	250	80	16	1,005
01130-05 x	1000	750	500	250	100	16	1,256
01130-06 x	1000	750	500	250	100	20	1,570
01130-07 x	1000	750	500	250	125	25	2,453
01130-08 x	1000	750	500	250	150	25	2,944
01130-09 x	1000	750	500	250	160	32	4,019
01130-10 x	1000	750	500	250	200	32	5,024
01130-11 x	1000	750	500	250	300	40	9,420
*01130-13 x	1000	750	500	250	500	50	20,210

* Auf Anfrage lieferbar.



Werkstoff:
GJL 250 geblüht oder
Al Zn Mg Cu 1,5 F 50-52.

Bestellbeispiel:
nIm 01140-07 x 300
(Maß L mit angeben)

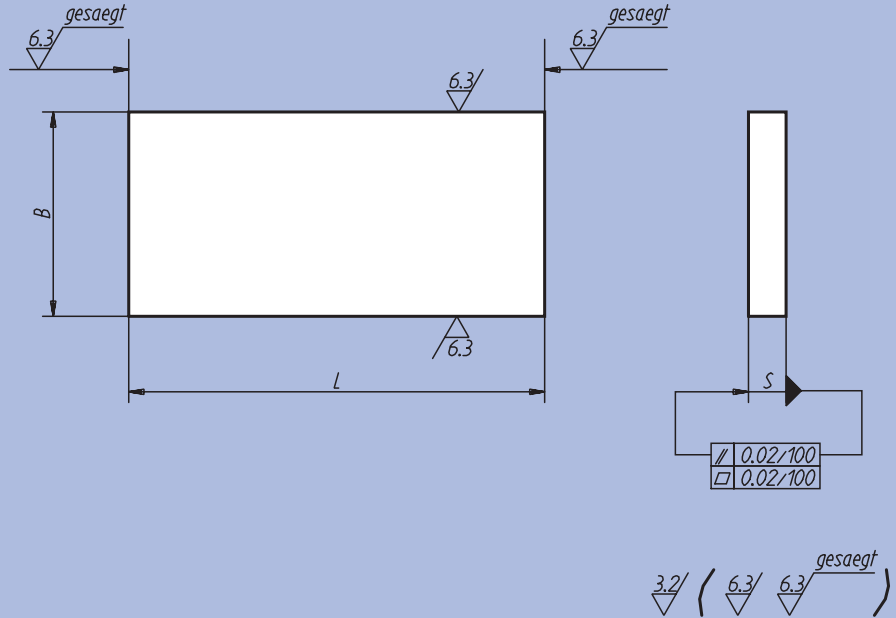

Längentoleranzen:
 ≤ 200 mm: +1/+5
 von 201 mm bis 400 mm: +4/+15
 > 400 mm: +13/+40

Bearbeitete Flächen:
 Grauguss: +0,2 mm / +0,5 mm
 Aluminium: ±0,1 mm

Bestellnummer GG	Al	L = Länge					B	S	kg, L/100	
									GG	Al
01140-01 x	01140-201 x	-	-	-	-	300	40	10	0,3	0,10
01140-02 x	01140-202 x	-	-	-	-	300	50	12	0,4	0,14
01140-03 x	01140-203 x	-	-	-	-	300	63	16	0,7	0,24
01140-04 x	01140-204 x	-	800*	600	400	300	80	20	1,2	0,40
01140-05 x	01140-205 x	-	800*	600	400	300	100	20	1,5	0,50
01140-06 x	01140-206 x	-	800*	600	400	300	160	20	2,3	0,80
01140-061 x	01140-2061 x	-	800*	600	400	300	200	20	2,9	1,00
01140-062 x	01140-2062 x	-	800*	600	400	300	250	20	3,6	1,40
01140-07 x	01140-207 x	1200	800*	600	400	300	125	25	2,3	0,80
01140-08 x	01140-208 x	1200	800*	600	400	300	200	25	3,6	1,20
01140-081 x	01140-2081 x	1200	800*	600	400	300	250	25	4,5	1,50
01140-082 x	01140-2082 x	1200	800*	600	400	300	315	25	5,7	2,20
01140-09 x	01140-209 x	1200	800*	600	400	300	160	32	3,7	1,30
01140-10 x	01140-210 x	1200	800*	600	400	300	250	32	5,8	2,00
01140-101 x	01140-2101 x	1200	800*	600	400	-	315	32	7,3	2,50
01140-102 x	01140-2102 x	1200	800*	600	400	300	400	32	9,3	3,60
01140-11 x	01140-211 x	1200	800*	600	400	-	200	40	5,8	2,00
01140-12 x	01140-212 x	1200	800*	600	400	-	250	40	7,2	2,50
01140-120 x	01140-2120 x	1200	800*	600	400	-	315	40	9,1	3,50
01140-121 x	01140-2121 x	1200	800*	600	400	300	400	40	11,5	4,00
01140-13 x	01140-213 x	1200	800*	600	400	-	315	50	11,3	3,90
01140-131 x	01140-2131 x	1200	800*	600	400	-	500	50	18,0	6,20

* Grauguss auf Anfrage lieferbar.

